

# JAK SE NAUČIT HRÁT NA KYTARU KDYŽ ČLOVĚK NEZNÁ NOTY

Jean-Pierre PETIT

Kytara má šest strun. Na prázdné struny se dají zahrát následující tóny, seřazené od nejhlubšího do nejvyššího:

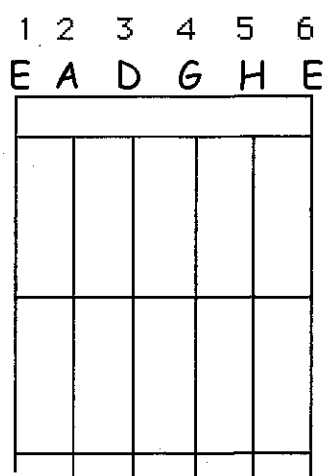

Později se naučíme kytaru naladit a vyměnit struny. Na krku kytary se nachází pražce. Když k nim strunu přimáčkneme a drkneme, tak zahrajeme tón. Tóny jsou znázorněné na následujícím obrázku.

e a d g h e

První řada tónů (na obrázku v šedivých kolečkách) zazní když drkneme na prázdné struny.

Na obrázku vpravo jsme namalovali G klíč neboli houslový klíč a F klíč neboli basový klíč. Tato příručka vás naučí hře na kytaru, aniž byste si museli osvojit hudební nauku.

### Držení nástroje:

Existují různé druhy kytar: **AKUSTICKÁ A KLASICKÁ KYTARA**

Kytara má šest strun. Tři nejslabší struny jsou z nylonu. Tři basové struny jsou také z nylonu, který je ale opředen drátkem. Struna je tudíž těžší a méně kmitá. Pokud si koupíte klasickou kytaru, investujte do dobrých strun (v prodejně vám jistě rádi poradí).

Začátečník má tendenci držet nástroj daleko od těla a naklánět ho, aby viděl, kam pokládá prsty.

Kytarista pohodlně sedí zpříma na židli, nástroj drží těsně u těla a ruce jsou volné. Pravý loket má být také volný.

Samozřejmě na kytaru můžeme hrát také v křesle. Ale koncertní umělci raději sedí na vyšší židli, levá noha spočívá na stoličce, tak jak to vidíte na následujícím obrázku:

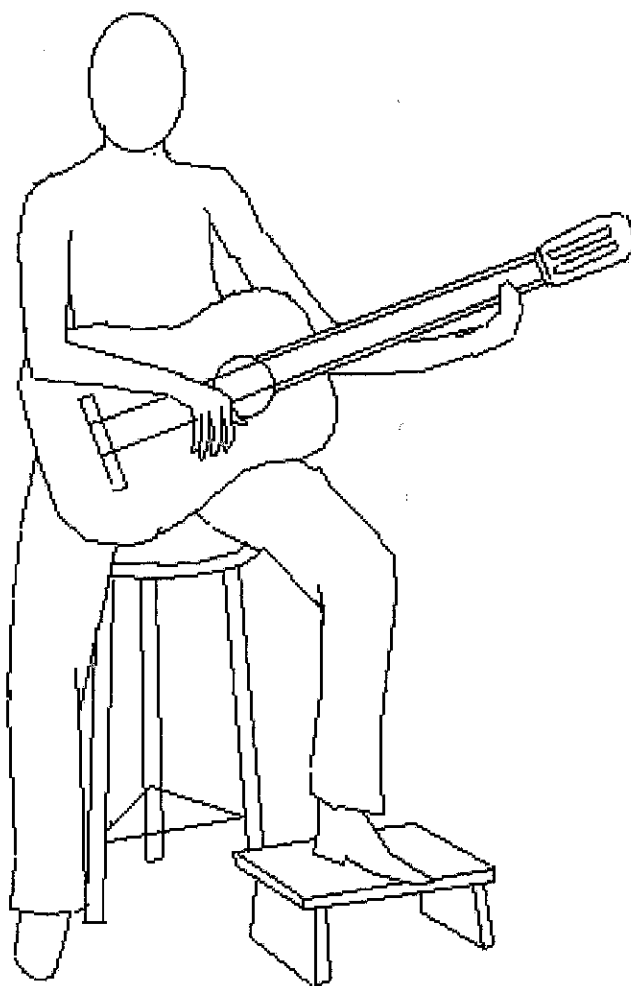

## KLASICKÁ KYTARA

Všimněte si, jak se správně kytara drží: pravé zápěstí je "zahnuté", levé zápěstí je vysunuto dopředu pod krk kytary. Tato poloha není moc přirozená a začátečníkům se může zdát poněkud nepohodlná.

## FLAMENCO KYTARA

Tento druh kytary má podobné struny jako klasická kytara.

Kytaristé hrající na flamenco kytaru drží nástroj jinak. Krk kytary se nachází o něco výše. Flamenco kytara se od klasické akustické kytary téměř neliší. Jediný rozdíl je, že na korpusu jsou nalepené bílé destičky z umělé hmoty, které mají přesnou funkci. Instrumentalista do nich nehtem do rytmu t'uká. Poklepávání na korpus je nedílnou součástí hry. Pokud byste se pokoušeli takto t'ukat do "normální" nechráněné kytary, tak byste velmi rychle poškodili její lak, což by byla škoda.

Pokud máte v úmyslu zkusit hrát flamenco, tak si rovnou kupte kytaru s destičkami, nebo požádejte výrobce strunných nástrojů, aby vám je na kytaru jednoduše nalepil.

Hrát flamenco je velmi milé. Vše záleží na vašem talentu a šikovnosti. Člověk nikdy neví, zda v něm nedřímá hráč flamenca. Na následujících stránkách uvedeme pro jistotu všechny informace, jak se naučit hrát relativně jednoduché a rytmické písničky.

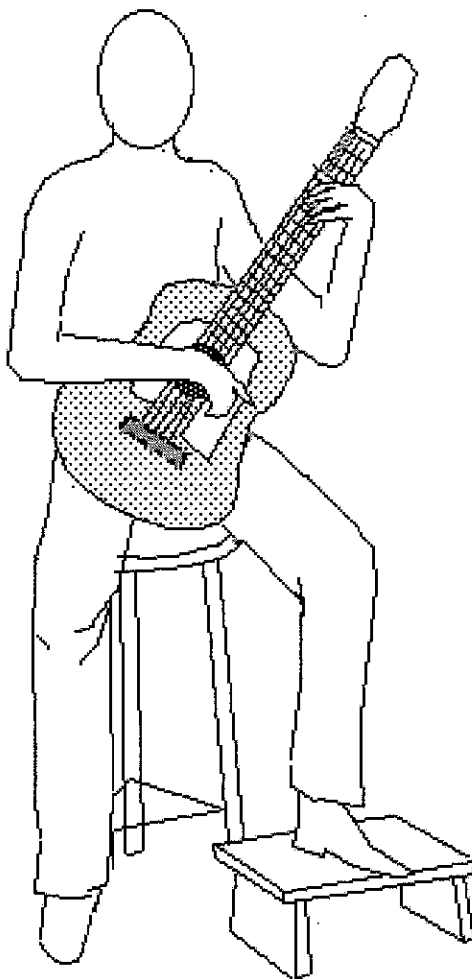

**FLAMENCO KYTARA**

## **JAZZOVÁ KYTARA**

Jazzová kytara se od akustické liší. Má o něco užší krk. Korpus má často jiný tvar. Vysoké struny jsou u této kytary kovové a jsou více napnuté. Struny jsou ke korpusu připevněny jiným způsobem, viz obrázek. Jazzový kytarista při hraní většinou stojí.

Kytaru má k sobě připevněnou řemenem. Na struny drnká trsátkem (s touto pomůckou se seznámíme později).

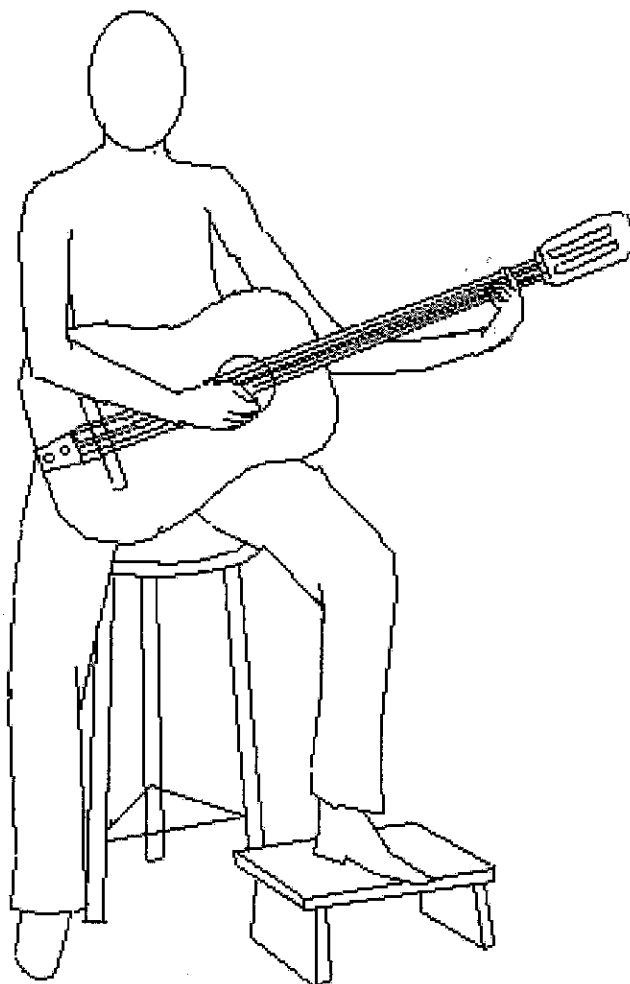

Pokud byste opatřili klasickou nebo flamenco kytaru kovovými strunami, tak by se vám ji stejně nepodařilo předělat na jazzovou kytaru. Abyste ji naladili, tak byste museli struny více napnout. Ale tyto kytary nejsou takovému pnutí uzpůsobené a korpus by se mohl zdeformovat. Za pár měsíců by se dokonce kobylka, ke které jsou struny upevněny, mohla začít od korpusu odlepovat!

Jazzové kytary mohou mít mikrofon, který se připojí k zesilovači (ostatně klasické kytary také).

## ROCKOVÁ KYTARA

Jedná se o zcela odlišný nástroj. Nemá rezonanční skříň (korpus). Elektronický snímač převádí chvění strun na proud, který posílá do zesilovače. Na kytáře jsou tlačítka, kterými můžeme zesilovat a měnit zvuk. Výrobce nahradil korpus jednoduchou destičkou libovolného tvaru. Cílem této knihy není zasvětit čtenáře do jazzových nebo rockových technik, které vyžadují komplexní pohyby prstů a používají různé způsoby drnkání na struny: někdy nožem, vidličkou, atd...

## POLOHA LEVÉ RUKY NA KRKU KYTARY

Palec se musí opírat o zadní část krku tak, aby umožnil prstům správně zmáčknout akordy. Na obrázku je vidět správná poloha levého zápěstí (předpokládáme, že krk kytary je najednou neviditelný).

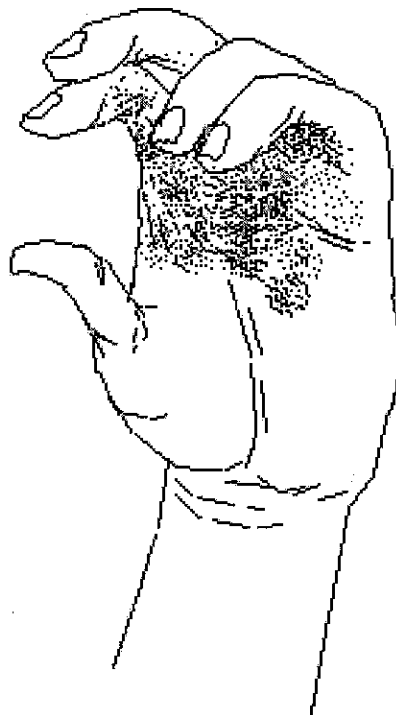

Na následujícím obrázku (pohled po ose krku) je znázorněna poloha levého zápěstí. Prsty musí být daleko od hmatníku.

Jedná se samozřejmě jen o schematické znázornění. Prsty mohou zaujímat na hmatníku různé polohy; v melodických skladbách může "sevření" zcela zmizet a kytarista na strunu drnkne pohybem ruky směrem k tělu. Ale u doprovodných akordů si představte "kleště", které tvoří palec ležící přesně naproti prostředníčku.

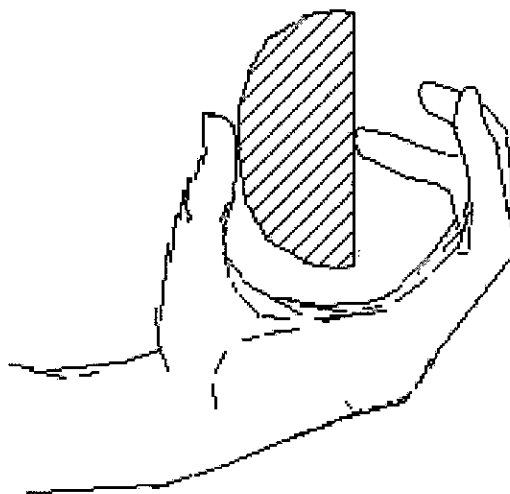

Dlouhé nehty na prstech levé ruky (mimo palce) by samozřejmě hře na kytaru bránily. Na struny lze správně drnkout pouze tehdy, když je poslední článek prstu kolmo k rovině krku:

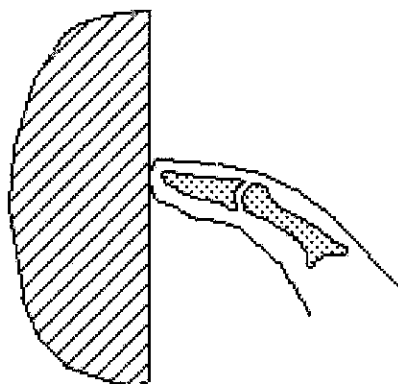

K tomu, aby se ozval správný zvuk, je třeba silně drknout. Začátečník se to rychle naučí a nalezne tu správnou polohu ruky. Pokud se bude jednat o akord, tak sami od sebe položíme palec proti těžišti ostatních prstů levé ruky.

Když strunu špatně zmáčkne, tak se nepříjemně rozechvěje. Říkáme, že struna "vrčí".

Aby struna nevrčela, tak ji musíme zmáčknout v políčku těsně před pražcem (směr ke korpusu nástroje):

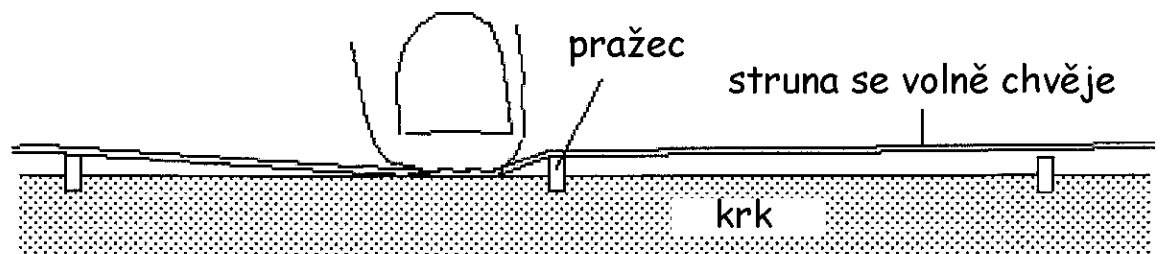
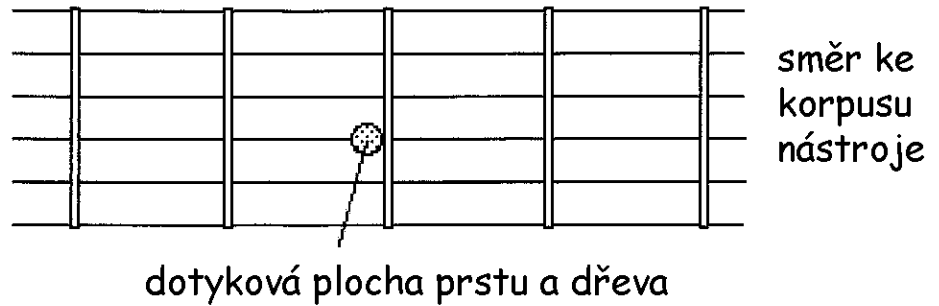

U určitých akordů samozřejmě tato optimální poloha břicha prstu levé ruky není vždy možná. Uvidíme to na následujících obrázcích. Některé akordy se těžko hrají.

## POLOHA PRAVÉ RUKY

Teď si ukážeme polohu pravé ruky. Bude se vám asi zdát, že je ruka nepřirozeně ohnutá:



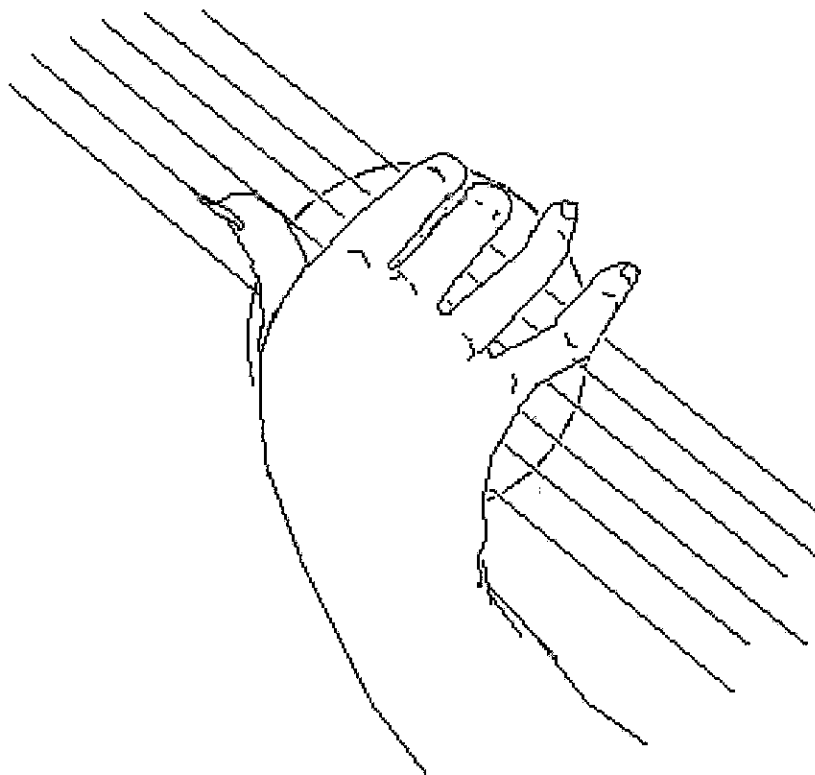

## JAK SPRÁVNĚ HRÁT PRSTY LEVÉ RUKY

Drnkne-li nehtem, tak zahrajeme čistší tón než když drkneme bříškem prstu (tón je jiný, tlumenější). Tón musí mít minimální délku.

Poloha prstu se mění podle toho, zda hrajeme nehtem, nebo bříškem prstu.



Drnknutí na strunu bříškem prstu,  
směr natažení struny.

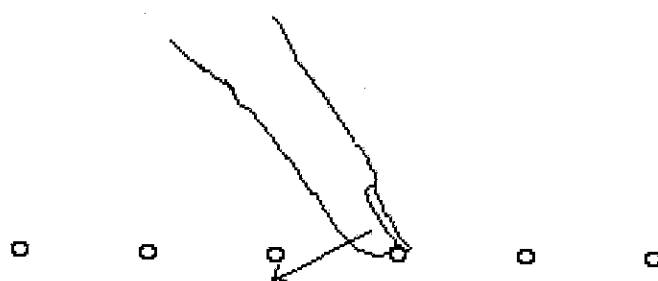

Drnknutí nehtem, směr pohybu.

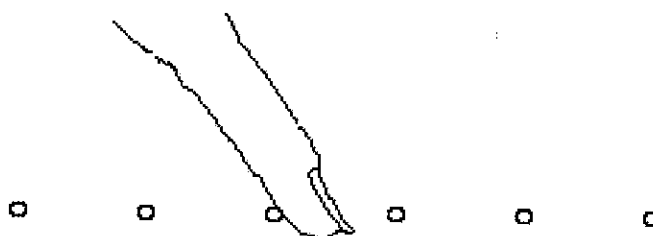

Prst se zarazí o sousední strunu.

Kytaristovi prsty budou velmi napjaté (klasika, flamenco), viz obrázek výše. Ale mnoho kytaristů při doprovodném hraní drknou nehtem a prst o sousední strunu neopřou:

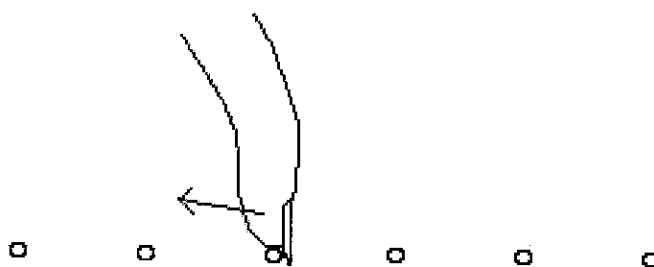

## JAK NALADIT KYTARU

Struny kytary naladíme od nejhlubší do nejvyšší. Výšku tónu můžeme samozřejmě určit pomocí obyčejné nebo elektronické ladičky, které zahrají odpovídající tón. Můžeme také použít klávesový nástroj, piano nebo syntetizér.

Lepší je když si člověk umí kytaru kdekoliv naladit sám a nepotřebuje k tomu těžko přenosné nástroje nebo různé hračky.

Představme si, že je kytara rozladěná, ale hluboké E je naladěné. Drkneme na basovou strunu 1, tak jak je to znázorněné na obrázku (A). Prst pravé ruky položíme na páté políčko. Každé políčko je jeden půltón. Když zvedneme E o pět půltónů, tak zahrajeme F. Když drkneme na a (struna 1), tak zazní stejný tón, jako když drkneme na b (struna 2). Pokud tomu tak není, tak musíme otáčet kolíčkem, který napíná strunu 2 dokud nezískáme stejný tón.

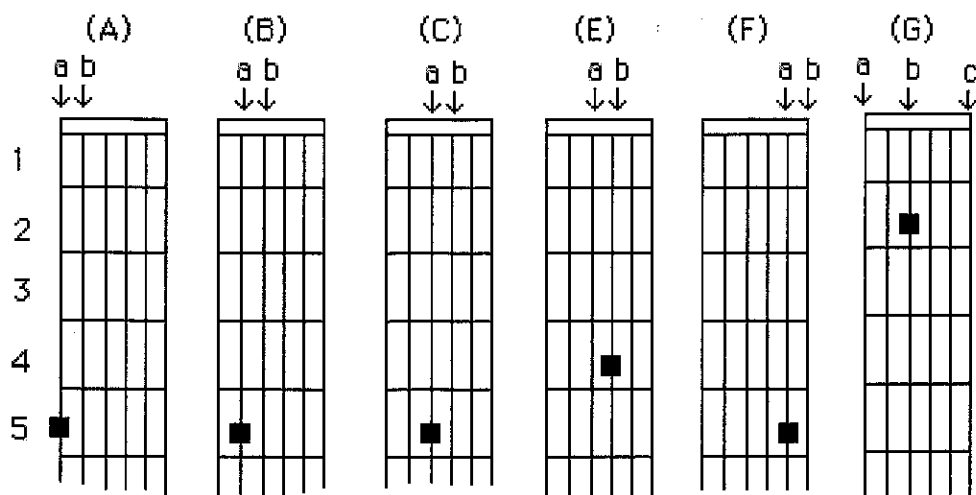

Obrázek (B) znázorňuje stejný postup. Idem (C). Na obrázku (D) vidíme, že je potřeba položit prst na čtvrté políčko, protože mezi tónem D a A jsou jen čtyři půltóny (struna 5). Na obrázku (F) zmáčkneme pátou strunu na pátém políčku.

Tímto způsobem se dá přibližně zjistit, zda jsou obě E (první a šestá struna) naladěné. Dělí je dvě oktávy. Většinou se to na první pokus nepodaří. Zmáčkneme tedy třetí strunu G na druhém políčku. Zazní E. Struny 1, 3 a 6 musí všechny zahrát E, každá o oktávu výš.

Nejllepší je naladit tyto tři struny na základě středního E a upravit struny 1 a 6.

Můžeme také porovnat výšku tónů tří E:

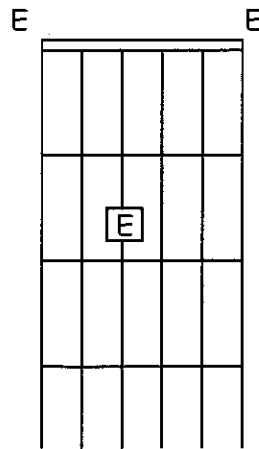

Můžeme naladit všechny kytary? Na rozdíl od jiného strunného nástroje, kterým jsou například housle, odpověď zní ne. Do dřeva na krku kytary jsou zasazené měděné pražce. Aby kytara správně zněla, pražce musí být velmi přesně zasazené, což u levných nástrojů neplatí. V tom případě, pokud budeme postupovat podle výše popsané metody, tak se nám nikdy nepodaří dosáhnout dobrého výsledku. Nakonec vždy získáme jen něco mlhavého, přibližný akord (lépe toho dosáhneme pomocí klávesového nástroje).

## JAK NA NÁKUP KYTARY

Tato poslední poznámka vám pomůže při nákupu nového, nebo staršího nástroje. Je třeba provést několik testů.

- Krk kytary musí být dokonale rovný, jinak bude kytara "vrčet". Zkontrolujte to tak, že na každé struně zahrajete všechny noty od nejhlubší do nejvyšší (nezávisle na tom, zda je kytara naladěná). Můžete to také zkontrolovat pouhým okem. Pokud je krk křivý nebo zkroucený (kvůli vlhkosti), tak je velká pravděpodobnost, že kytara bude brzy vydávat nesnesitelné zvuky.
- Nalad'te ji (viz dále), nebo požádejte prodavače, aby ji naladil. Ověřte, zda se vůbec dá naladit. Pokud to nejde teď, tak už to nikdy nepůjde.
- Nakonec vyzkoušejte, jak zní. To, zda je nástroj dobrý, záleží na hlubokých tónech, výrobě korpusu, kvalitě dřeva a lepení a obzvláště na dřevěné desce, která tvoří dno korpusu. Ťukněte do ní kloubem prstu a poslouchejte, jak dlouho kytara vibruje. Musí to být co nejdéle. Průměrné kytary mají nekvalitní hluboké tóny.

Kytara je křehký nástroj. Pokud si koupíte dražší nástroj za více než 150 €, tak neváhejte přikoupit tvrdé pouzdro, které kytaru dobře ochrání, lépe než měkký obal. Nenechávejte kytaru venku, ani zbytečně na přímém slunci nebo přes noc na terase, jinak by se mohl nástroj zprohýbat, nebo dokonce prasknout, což by poškodilo kvalitu zvuku.

Často kytaru pokládáme vertikálně, viz obrázek:

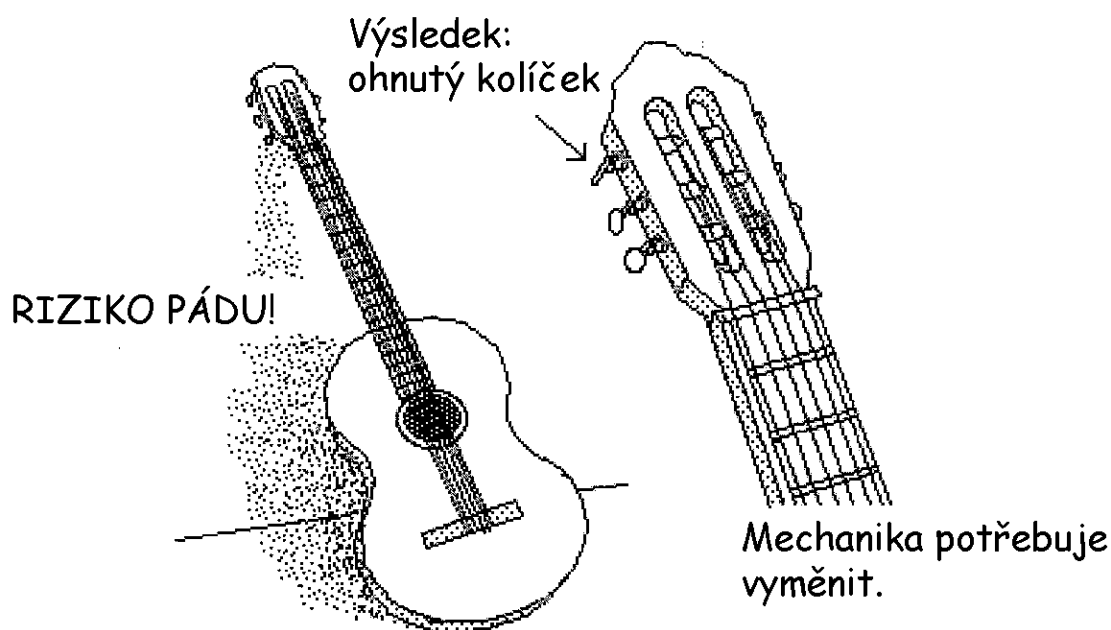

Pokud sklouzne a spadne, tak poškodíte některý kolíček.

Mechanika kytary moc nestojí a lze ji jednoduše vyměnit. Pokud koupíte starší nástroj, který má výborné akustické vlastnosti, ale kolíčky jsou poškozené, požádejte prodavače o slevu a potom si sami ladící mechaniku za málo peněz vyměňte.

Aniž by byl člověk puntíčkář, tak přesto musí na některé základní věci dávat pozor, aby kytara zůstala dlouho "jako nová".

## VÝMĚNA JEDNÉ NEBO VŠECH STRUN

Je potřeba si uvědomit, že struny mají omezenou životnost. Tření o pražce je opotřebovává. Je nutné umět vyměnit strunu nebo opatřit kytaru novými strunami. Musíme se naučit struny upevnit a nesplést se: struny jsou zabalené v sáčcích s jejich jmény e, h, g, d, a, e.

Přípevnění strun na ozvučnou desku:

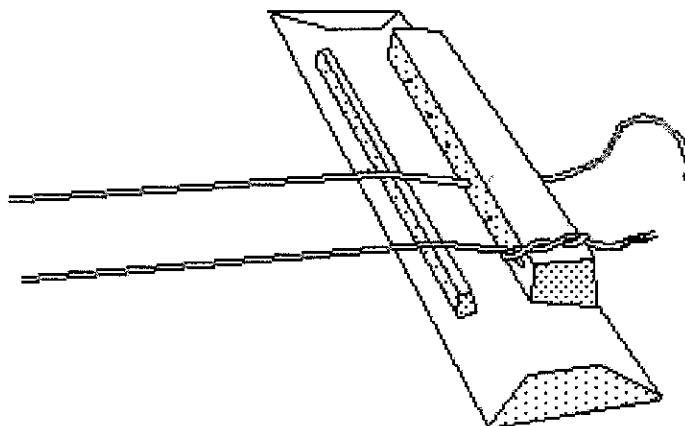

A na krk:

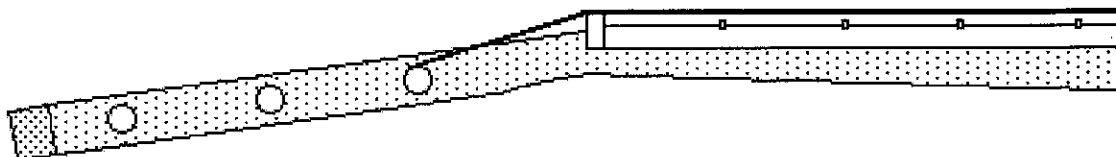

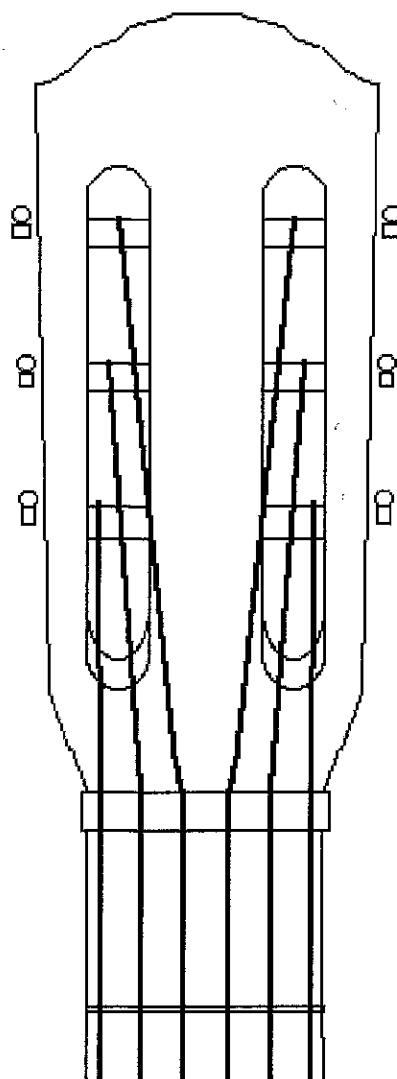

Nové struny, hlavně ty basové, lépe zní. Struně ale nějakou dobu trvá, než si na nástroj "zvykne". Když vyměníme jednu strunu nebo opatříme nástroj novými strunami, tak musíme očekávat, že se kytara bude rozlad'ovat. Když strunu připevníme a naladíme ji, například pomocí syntetizéru nebo ladičky, tak musíme předpokládat, že tón rychle klesne. Za strunu budeme malými pohyby tahat a zvedat ji do výšky jednoho centimetru, aby se více napnula, a přestala se rychleji rozlad'ovat.

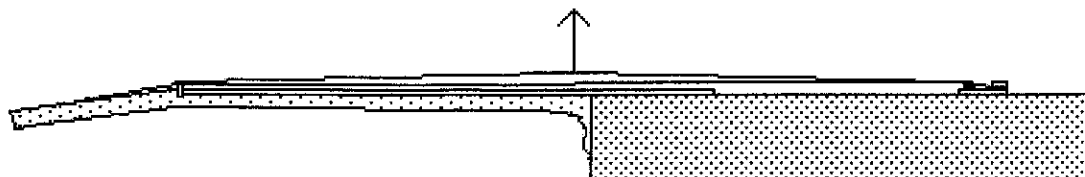

To způsobí, že tón klesne. Strunu je třeba opět napnout a opakovat postup do té doby, až se tón přestane měnit. Většinou trvá několik dní než si struna na kytaru zvykne, uzly se pořádně utáhnou a vysoké tóny se přestanou rozlad'ovat.

## KRK KYTARY

Na krku kytary se nacházejí měděné pražce; každý odpovídá půltónu. Všimněte si, že mezi hlavou kytary a rezonanční skříňkou je dvanáct políček. Dvanácté políčko se rovná jedné oktávě. Některé kytary mají na straně krku ve dřevu zasazené dvě bílé tečky, říkáme jim poziční značky. Pokud je vaše kytara nemá, tak by bylo dobré na odpovídající místa nalepit dvě malé kulaté samolepky. Budete se lépe orientovat:

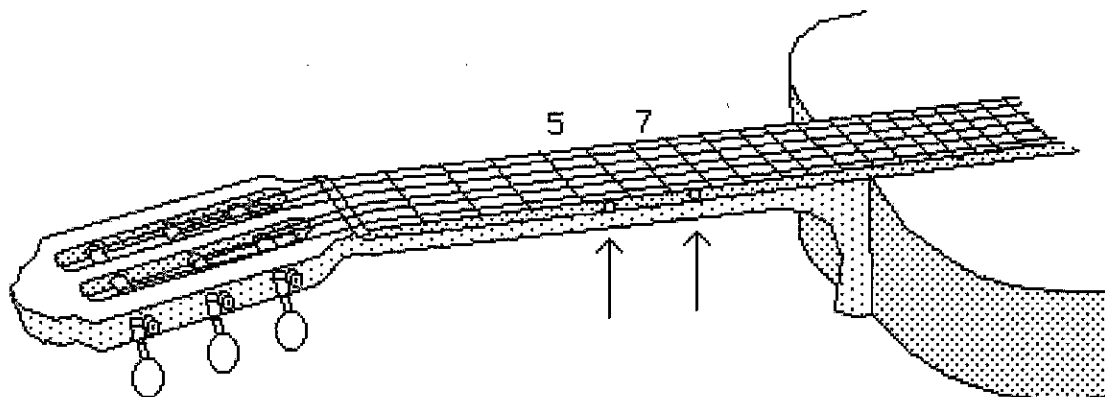

V první části knihy se pokusíme o doprovod hudební skladby nebo písničky. Ukážeme vám běžné akordy a noty, které jim odpovídají. Pokud vás hudební nauka nebaví, tak rychle přejděte k další kapitole, kde popisujeme prstoklad akordů.

## NĚKOLIK BĚŽNÝCH AKORDŮ

Čtenáře bude na prvním místě zajímat, jak akordy na hmatníku zmáčknout. Pokuste se zahrát následující akordy.

**C:**



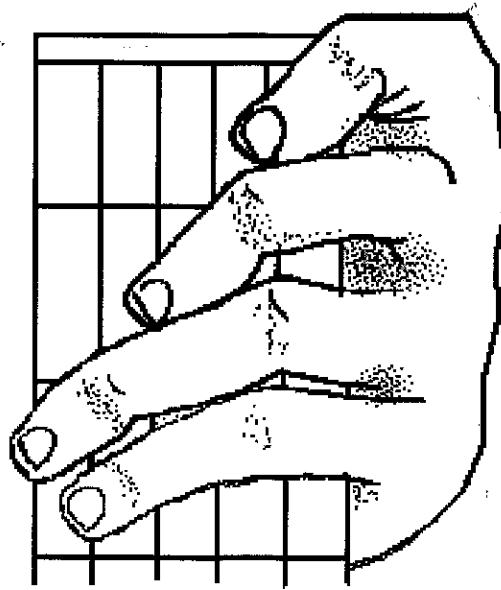

C dur

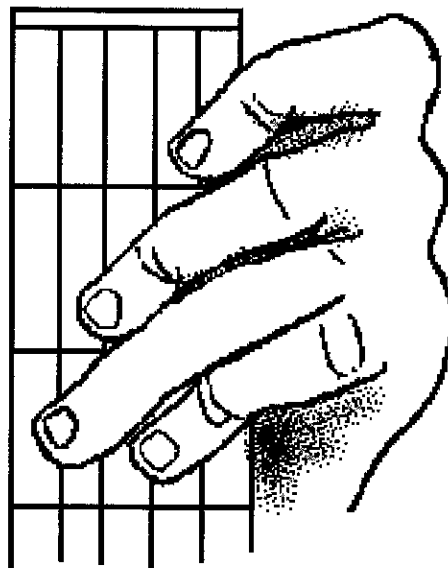
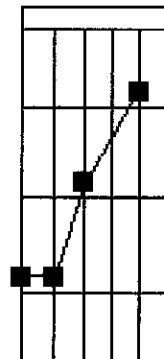

C7

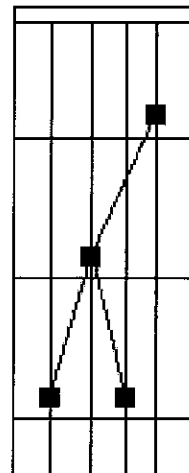

D:

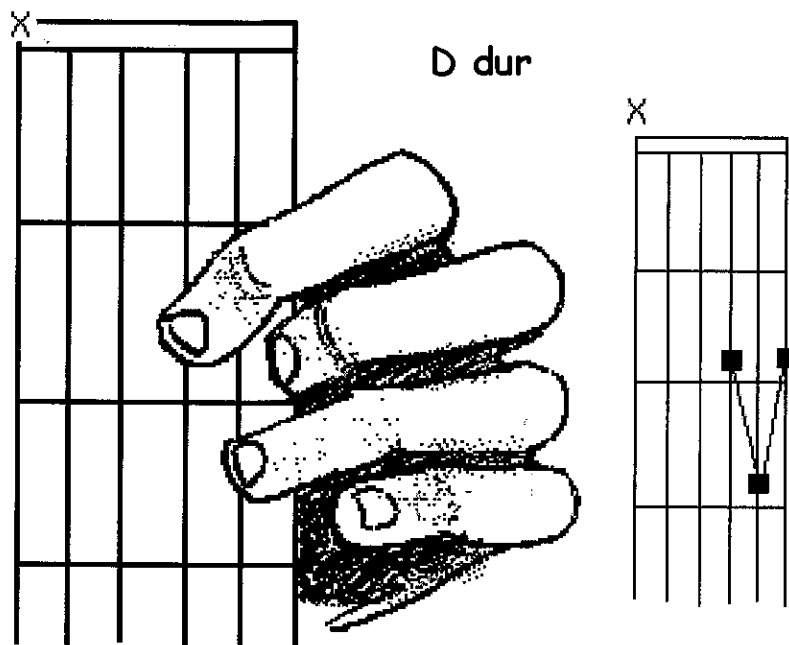

Křížek označuje strunu, která nesmí zaznít, jinak bude akord falešný.

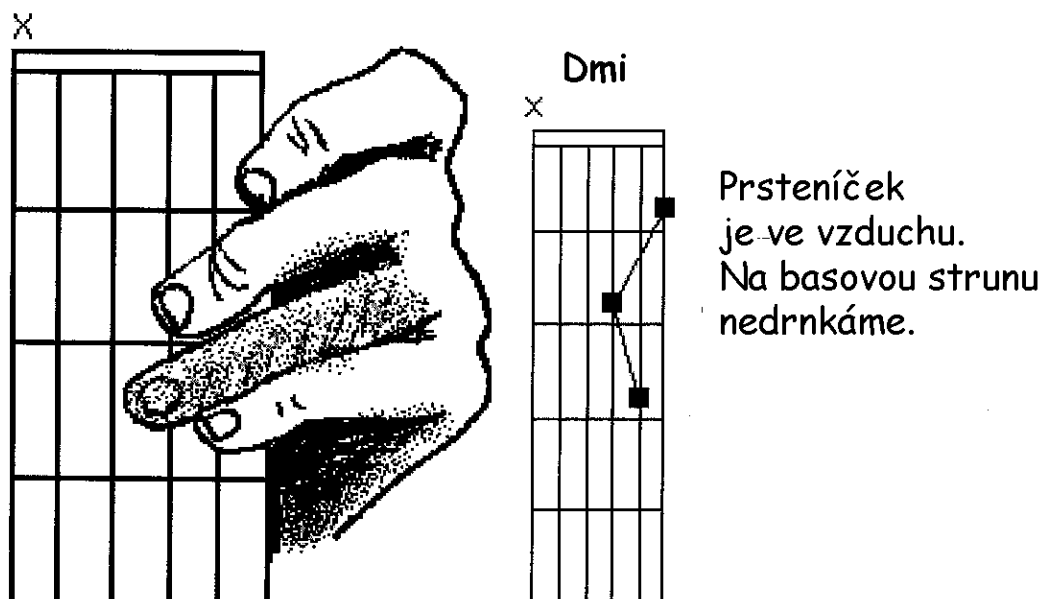

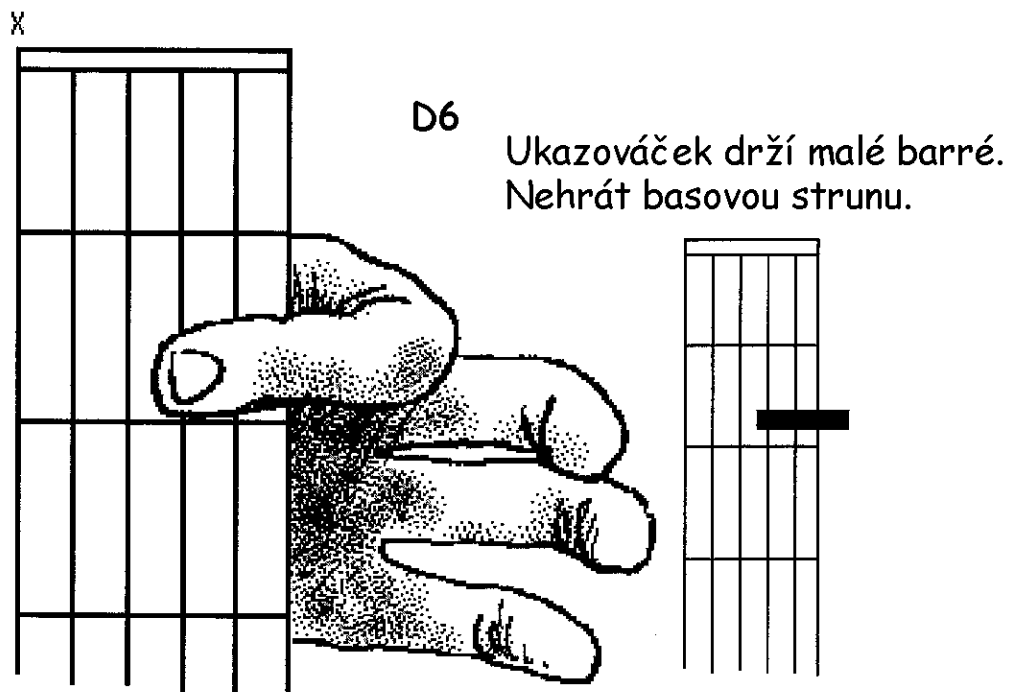
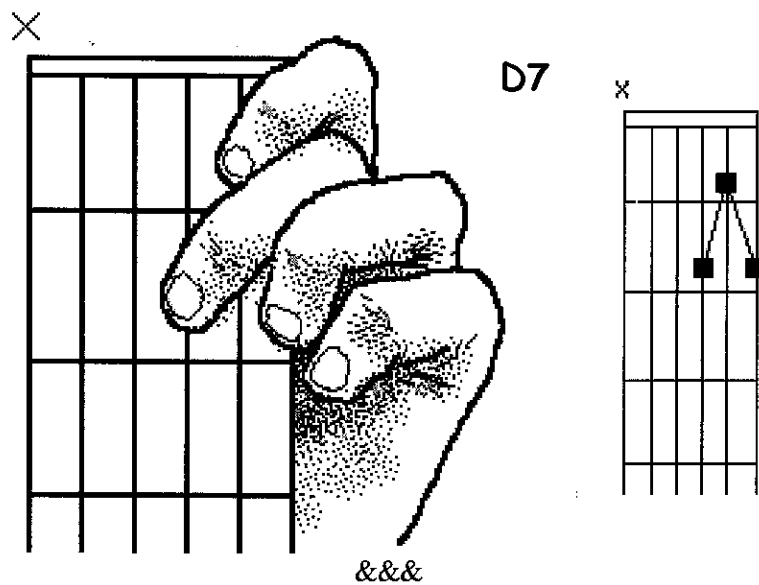

E:

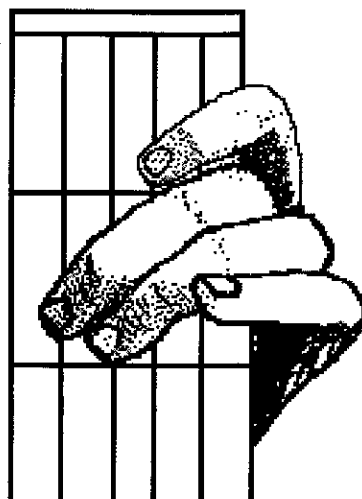

E dur

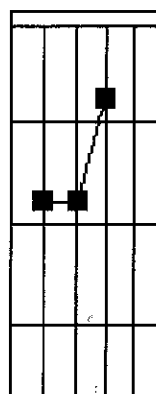

Emi

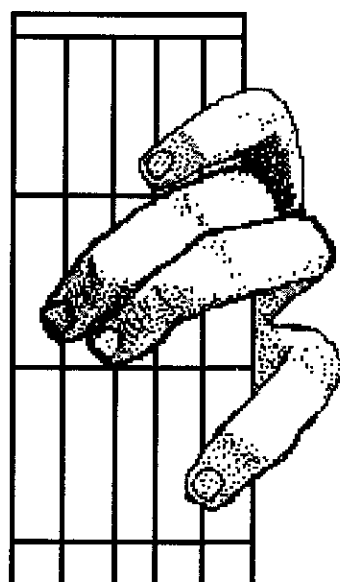
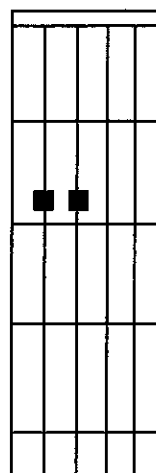

E7

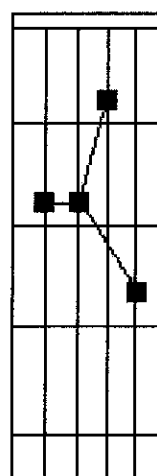

Akordy se základním tónem F necháme prozatím stranou, protože k jejich zahrání je třeba si osvojit velké barré.

**G:**

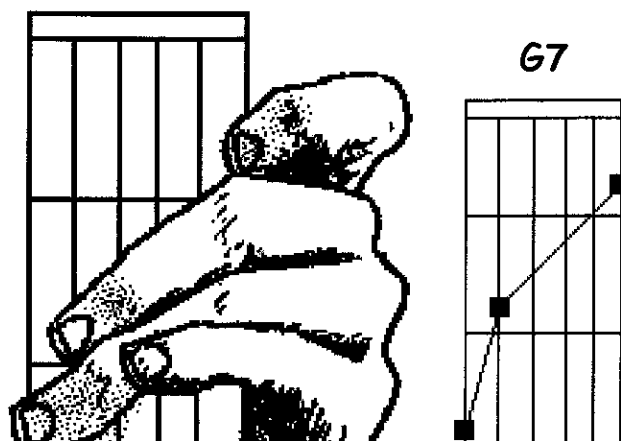
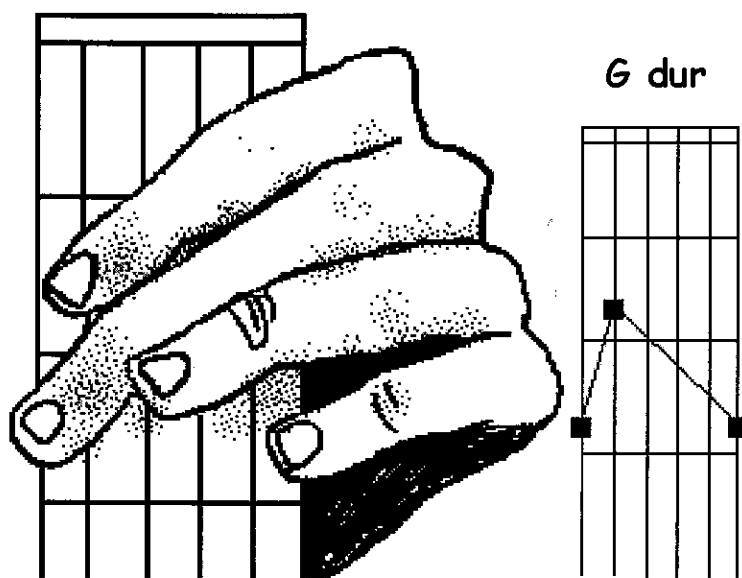

**A:**

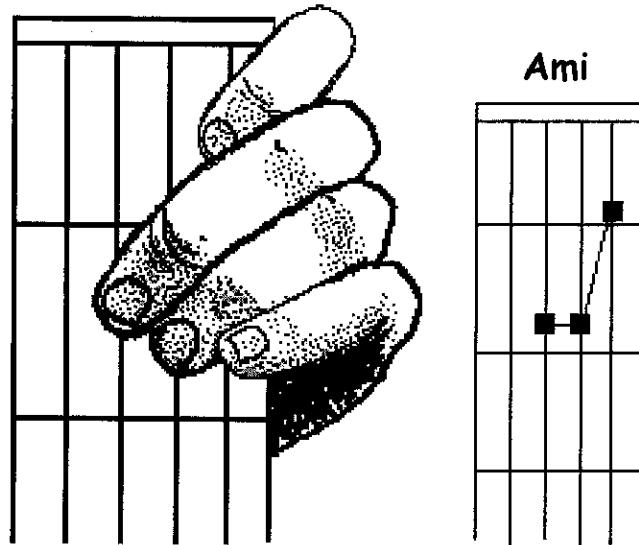
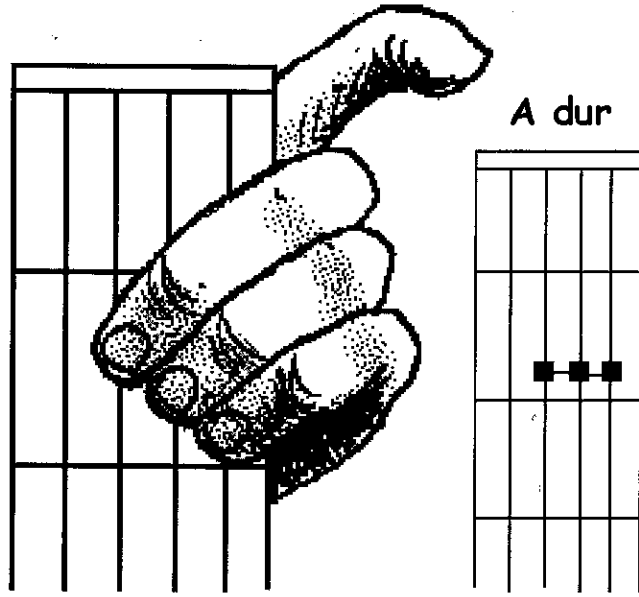

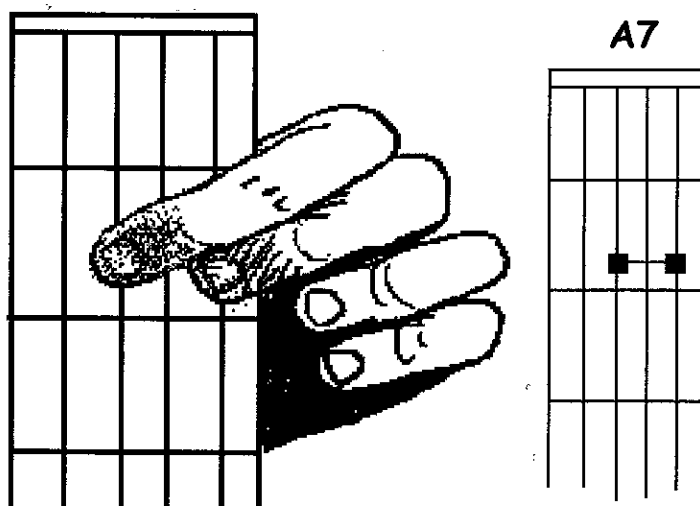

H:



## BARRÉ:

Jeden ze základních akordů - F se hraje pomocí barré. Pro začátečníka to nebude snadné.

Každé políčko kytary představuje půltón. Použitím kapodastru neboli posuvného barré můžeme tóny kytary zvednout. Existují různé druhy kapodastrů.

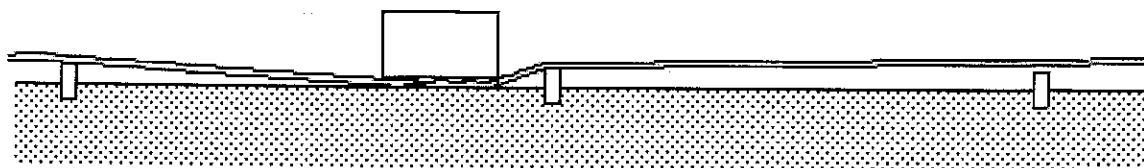

Správně upevněný kapodastr stiskne všech šest strun na pražci. Můžeme hrát na "zkrácenou" kytaru.

Barré je kapodastr z prstů. Levý ukazováček pevně stiskne všechny struny najednou. Budeme trénovat stisknutí všech šesti strun následovně: pokusíme se vytvořit co nejúčinnější "kleště". Pokud barré nebude dostatečně pevné, tak struny budou drnčet.

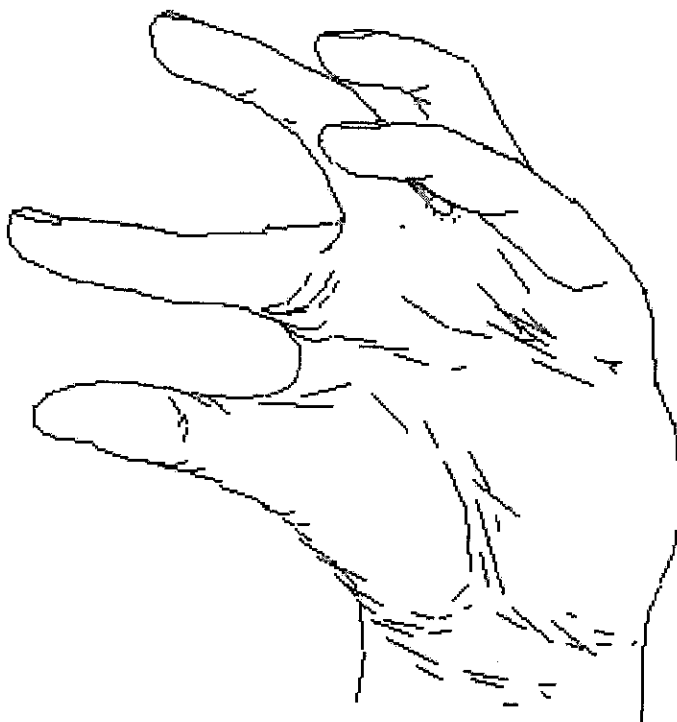

Akord F je obměnou této polohy. Až se čtenář naučí správně zmáčknout struny ukazováčkem, tak bez problémů zahraje akord F dur:



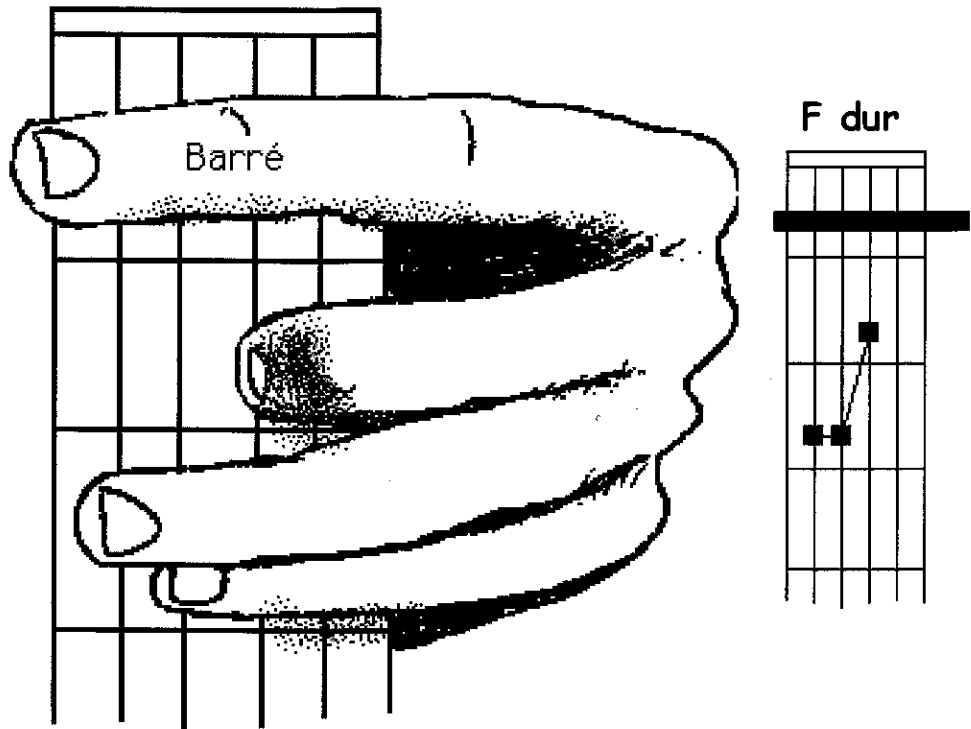

### BĚŽNÉ AKORDY A NOTY, ZE KTERÝCH SE SKLÁDAJÍ

Následující tabulku uvádíme jen pro informaci. Nemáme v úmyslu předělat příručku na učebnici hudební nauky.

**C dur**

e	a	d	g	h	e
F	A <sub>is</sub> B <sub>b</sub>	D <sub>is</sub> E <sub>s</sub>	G <sub>is</sub> A <sub>s</sub>	C	F
F <sub>is</sub> G <sub>es</sub>	H	E	A	C <sub>is</sub> D <sub>es</sub>	F <sub>is</sub> G <sub>es</sub>
G	C	F	A <sub>is</sub> B <sub>b</sub>	D	G
G <sub>is</sub> A <sub>s</sub>	C <sub>is</sub> D <sub>es</sub>	F <sub>is</sub> G <sub>es</sub>	H	D <sub>is</sub> E <sub>s</sub>	G <sub>is</sub> A <sub>s</sub>

G C E G C E

The musical notation shows a treble clef with notes G (first line), C (second line), and E (third line). The bass clef has a note G (second line). This represents the C major triad.

e	a	d	g	h	e
F	Ais Bb	Dis Es	Gis As	C	F
Fis Ges	H	E	A	Cis Des	Fis Ges
G	C	F	Ais Bb	D	G
Gis As	Cis Des	Fis Ges	H	Dis Es	Gis As

C7

e c e b c e

<del>e</del>	a	d	g	h	e
F	Ais Bb	Dis Es	Gis As	C	F
Fis Ges	H	E	A	Cis Des	Fis Ges
G	C	F	Ais Bb	D	G
Gis As	Cis Des	Fis Ges	H	Dis Es	Gis As

D dur

a d a d fis

Škrtlé políčko znamená, že se na strunu nesmí drknout, jinak bude akord znít falešně.

Diagram for Dmi chord. The top row shows notes ~~e~~, a, d, g, h, e. The fretboard below shows strings 1-6 with notes: F, Ais/Bb, Dis/Es, Gis/As, C, F. The notes A, D, and F are highlighted with thick black lines. The bottom row shows notes: Gis/As, Cis/Des, Fis/Ges, H, Dis/Es, Gis/As.

Dmi

a d a d f

Diagram for D7 chord. The top row shows notes ~~e~~, a, d, g, h, e. The fretboard below shows strings 1-6 with notes: F, Ais/Bb, Dis/Es, Gis/As, C, F. The notes A, C, and F are highlighted with thick black lines. The bottom row shows notes: Gis/As, Cis/Des, Fis/Ges, H, Dis/Es, Gis/As.

D7

a d a c fis

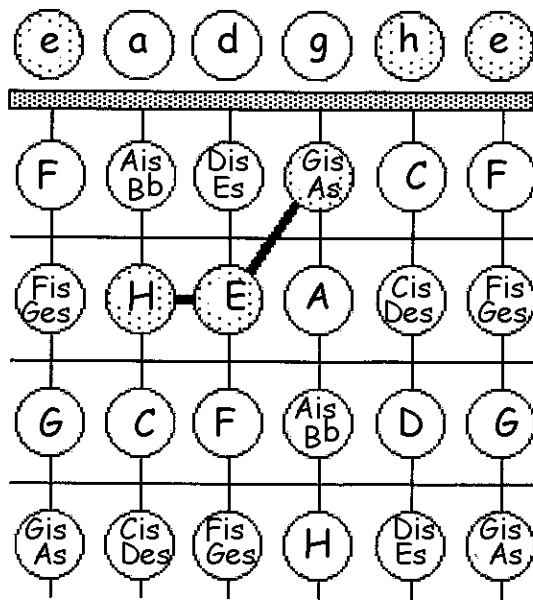

E dur

e h e g i s h e

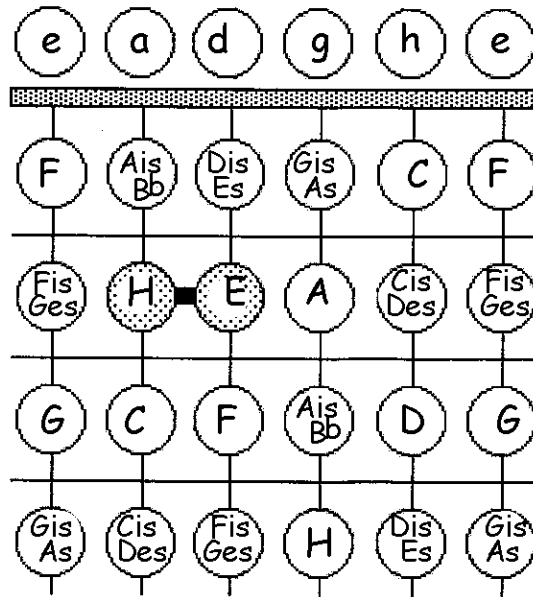
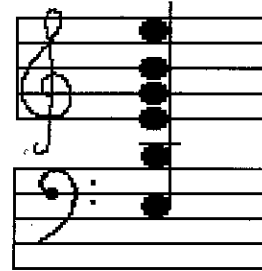

Emi

e h e g h e

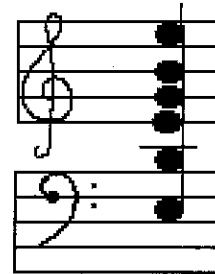

e	a	d	g	h	e
F	A <sub>is</sub> B <sub>b</sub>	Dis Es	G <sub>is</sub> A <sub>s</sub>	C	F
F <sub>is</sub> Ges	H	E	A	C <sub>is</sub> Des	F <sub>is</sub> Ges
G	C	F	A <sub>is</sub> B <sub>b</sub>	D	G
G <sub>is</sub> A <sub>s</sub>	C <sub>is</sub> Des	F <sub>is</sub> Ges	H	Dis Es	G <sub>is</sub> A <sub>s</sub>

E7

e h e gis d e

e	a	d	g	h	e
F	A <sub>is</sub> B <sub>b</sub>	Dis Es	G <sub>is</sub> A <sub>s</sub>	C	F
F <sub>is</sub> Ges	H	E	A	C <sub>is</sub> Des	F <sub>is</sub> Ges
G	C	F	A <sub>is</sub> B <sub>b</sub>	D	G
G <sub>is</sub> A <sub>s</sub>	C <sub>is</sub> Des	F <sub>is</sub> Ges	H	Dis Es	G <sub>is</sub> A <sub>s</sub>

F dur

f c f a c f

e a d g h e

Fmi  
f c f gis c f

e a d g h e

G dur  
g h d g h g

e	a	d	g	h	e
F	Ais Bb	Dis Es	Gis As	C	F
Fis Ges	H	E	A	Cis Des	Fis Ges
G	C	F	Ais Bb	D	G
Gis As	Cis Des	Fis Ges	H	Dis Es	Gis As

G7

g h d g h f

e	a	d	g	h	e
F	Ais Bb	Dis Es	Gis As	C	F
Fis Ges	H	E	A	Cis Des	Fis Ges
G	C	F	Ais Bb	D	G
Gis As	Cis Des	Fis Ges	H	Dis Es	Gis As

A dur

e a e a c i s e

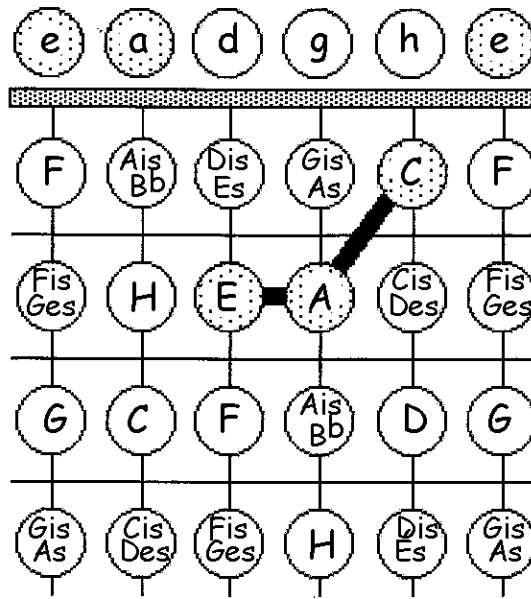

Ami

e a e a c e

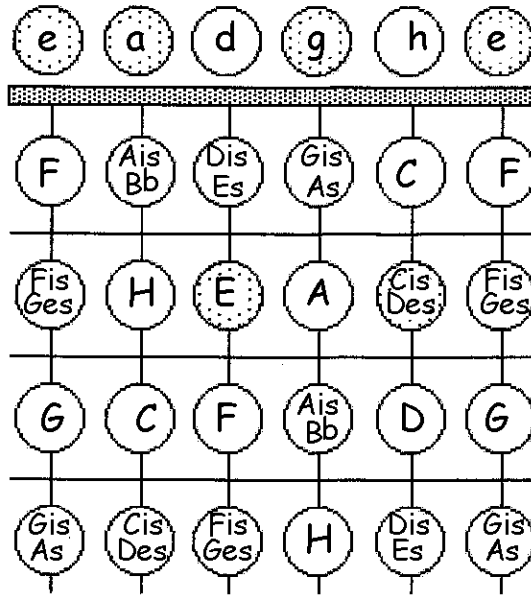

A7

e a e g cis e

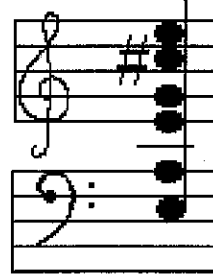



## TROCHA HARMONIE (spojování a stavba akordů)

K doprovodu písně je zapotřebí alespoň tři akordů. Písnička může být v durové nebo mollové tónině.

## DUROVÉ AKORDY

Durový akord je "dokonalý". Pokud máte klávesový nástroj, piano nebo syntetizér, tak můžete zahrát:

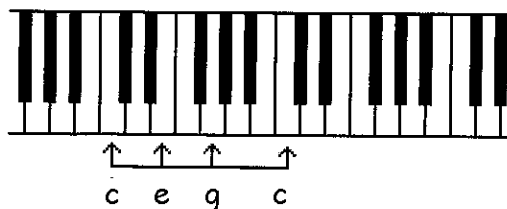

Na klávesnici můžete všechny tóny zvednout o půl tónu a zahrát následující akordy:

Durové cis  
D dur  
Durové es  
F dur

atd...

Všechny durové akordy, které na kytaru zahrajete, se budou vždy skládat z následující sekvence. Například:

The diagram shows a guitar fretboard with six strings and six frets. A sequence of notes is highlighted with a thick black line, starting from the 3rd fret of the 4th string (C) and moving to the 2nd fret of the 3rd string (E), then to the 1st fret of the 2nd string (G), and finally to the 1st fret of the 1st string (C). The notes are labeled as follows:

e	a	d	g	h	e
F	A <sub>is</sub> B <sub>b</sub>	D <sub>is</sub> E <sub>s</sub>	G <sub>is</sub> A <sub>s</sub>	C	F
F <sub>is</sub> G <sub>es</sub>	H	E	A	C <sub>is</sub> D <sub>es</sub>	F <sub>is</sub> G <sub>es</sub>
G	C	F	A <sub>is</sub> B <sub>b</sub>	D	G
G <sub>is</sub> A <sub>s</sub>	C <sub>is</sub> D <sub>es</sub>	F <sub>is</sub> G <sub>es</sub>	H	D <sub>is</sub> E <sub>s</sub>	G <sub>is</sub> A <sub>s</sub>

To the right of the fretboard is a musical staff for C major, labeled "C dur". The notes are written as *g c e g c e*. The staff shows a treble clef and a bass clef, with notes placed on the 1st, 2nd, and 3rd lines of the treble clef and the 1st line of the bass clef.

prstoklad:

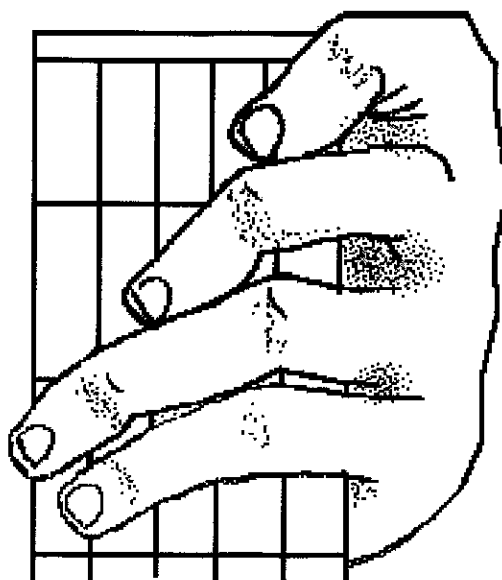

C dur

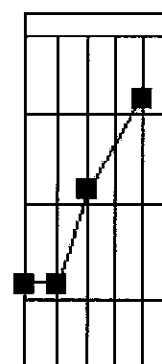

nebo akord E dur:

E dur  
e h e g i s h e

Prstoklad:

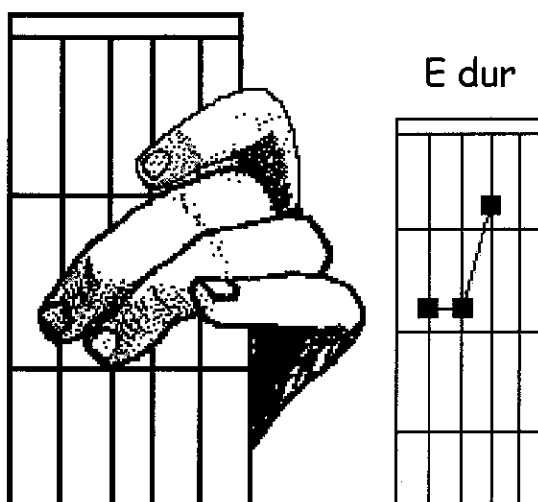

## MOLLOVÉ AKORDY

Na klávesovém nástroji snadno sestavíte mollový akord v odpovídající tónině. Stačí snížit druhou notu dokonalého akordu. Například z C dur se stane:

c dis g c

Cvičení: sestavte na klávesnici všechny mollové akordy ve všech tóninách.

Prstoklad bude jednoduchý. U kytary je to ale složitější. Pokud chcete zahrát například akord c dur, musíte zmáchnout:

c cis d dis e f fis g gis a bb h

Tímto způsobem to nejde. To by člověk musel mít prst navíc!

V tónině e to jde bez problémů:

Emi  
e h e g h e

Prstoklad:

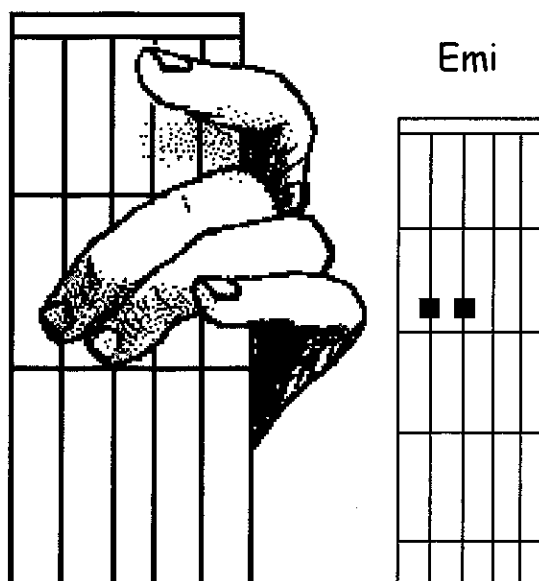

Stačí zvednout ukazováček, čímž snížíte gis o půl tónu.

## EKVIVALENTNÍ AKORDY

Až se naučíte zahrát akordy s barré, tak budete schopni vytvořit jakýkoli akord v libovolné tónině. Například akord C dur lze na hmatníku zahrát několika způsoby.

Viz níže (nejjednodušší způsob).

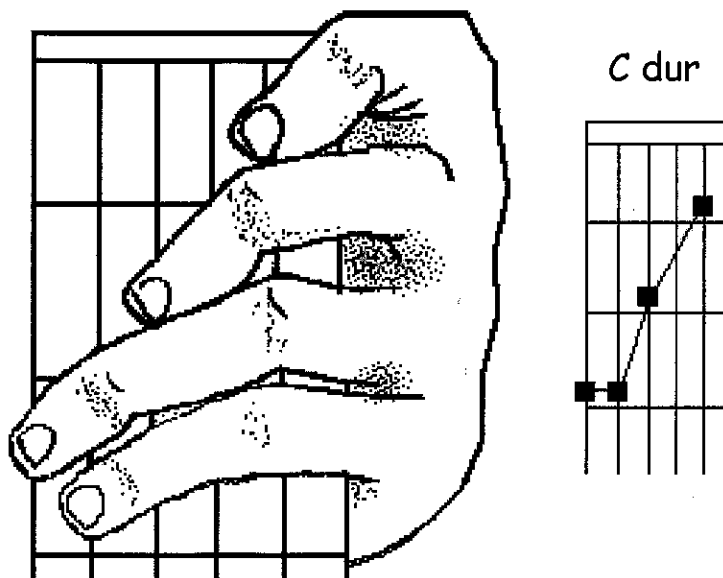

Nebo následovně, zvýšením akordu A dur o čtyři půltóny.

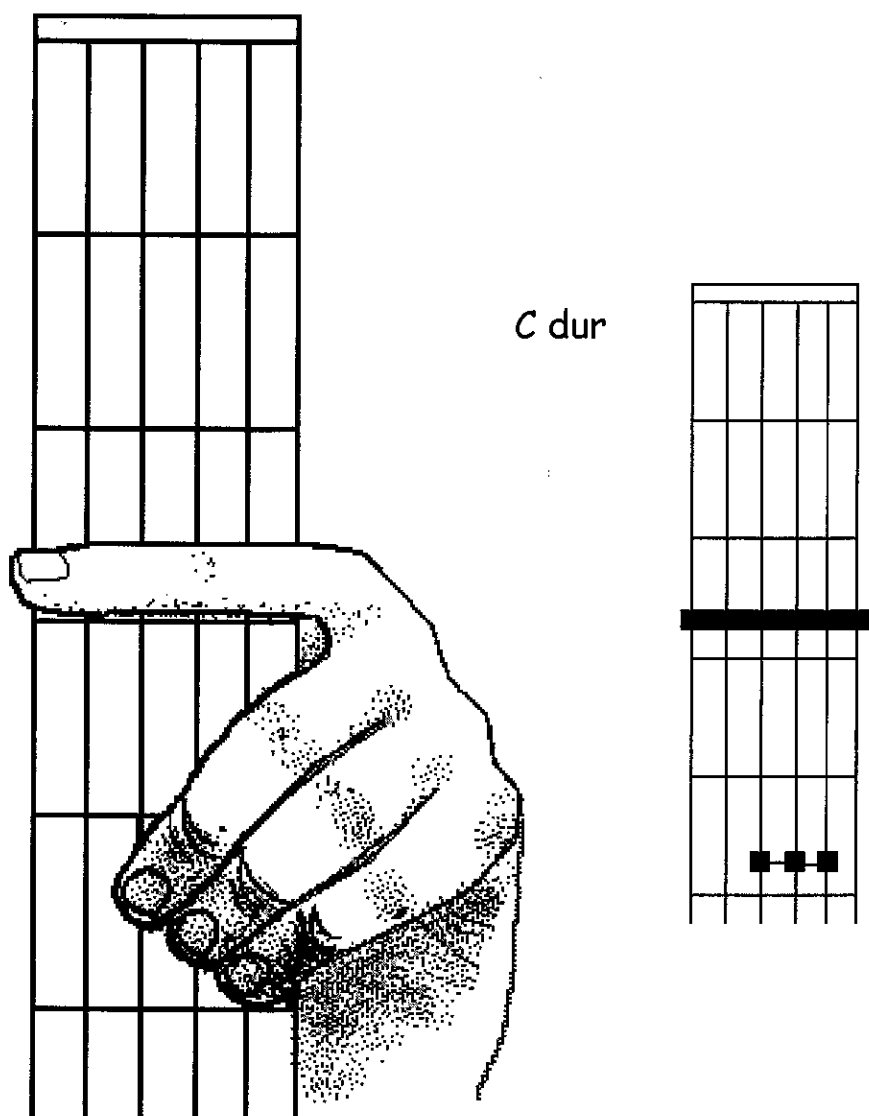

Tento prstoklad nám umožní zahrát akord Cmi:

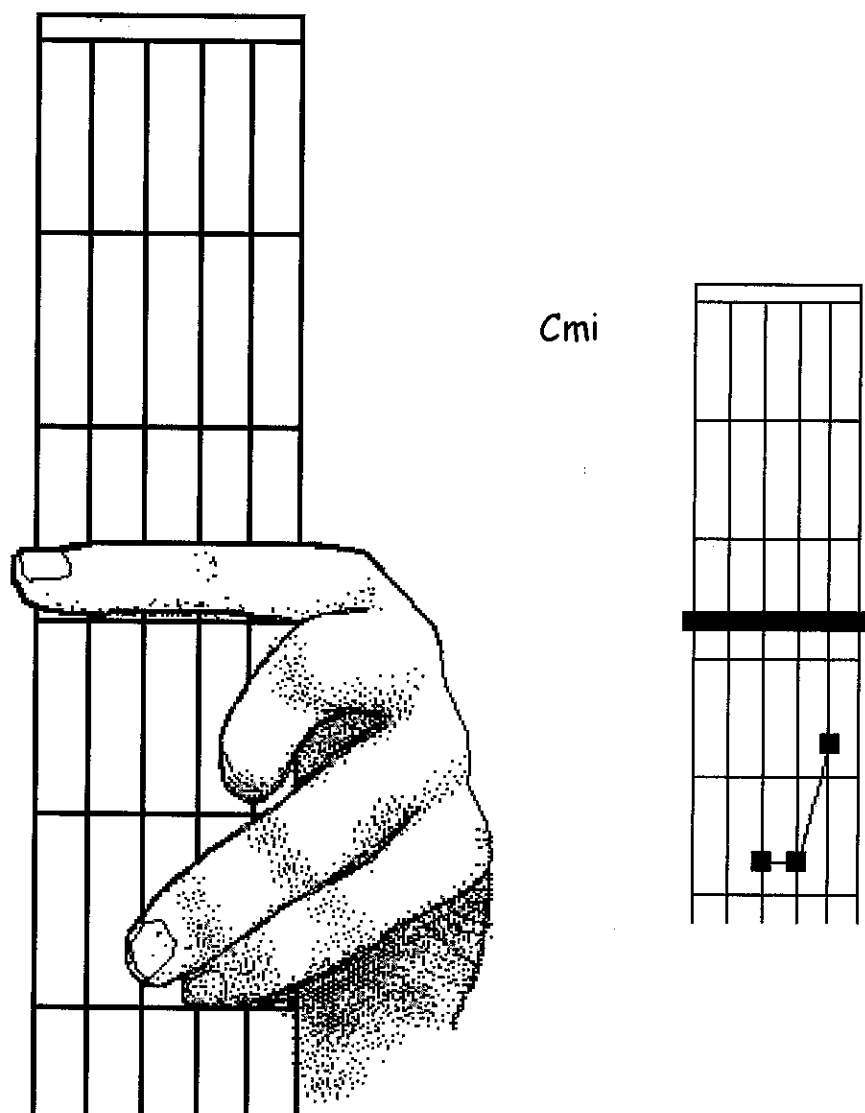

Na příkladu jsme si ukázali, že jakmile je prstoklad složitý (což neplatí u klávesových nástrojů), je vždy možné zahrát durové nebo mollové akordy v jakékoli tónině pomocí barré.

### SEPTIMOVÉ AKORDY

Ukázali jsme si, jak v libovolné tónině změním durový akord na mollový snížením "druhé noty dokonalého akordu" o půl tónu.

Vraťme se k akordu C dur. Druhé c se od prvního liší o oktávu. Septimový durový akord zahrajeme snížením o půl tónu (přidáme "sedmou notu"):



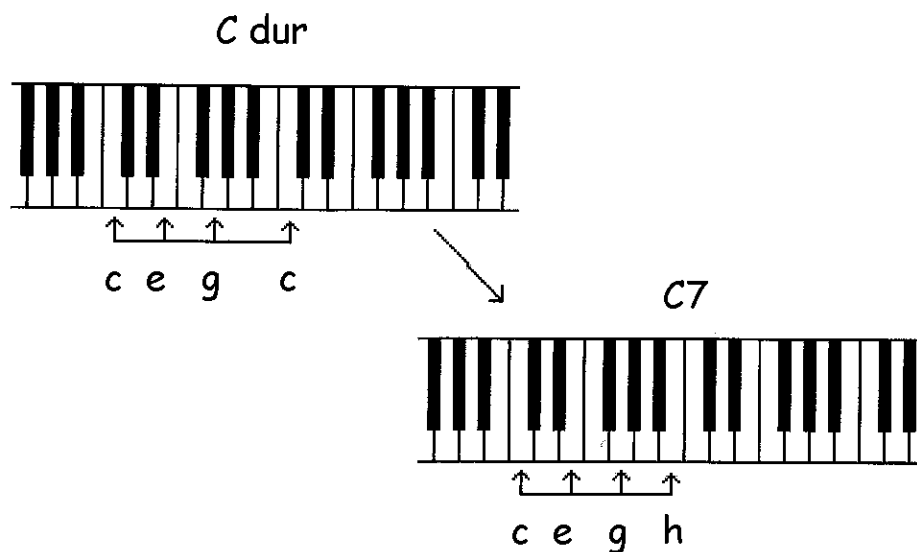

Prstoklad na hmatníku kytary (viz výše).

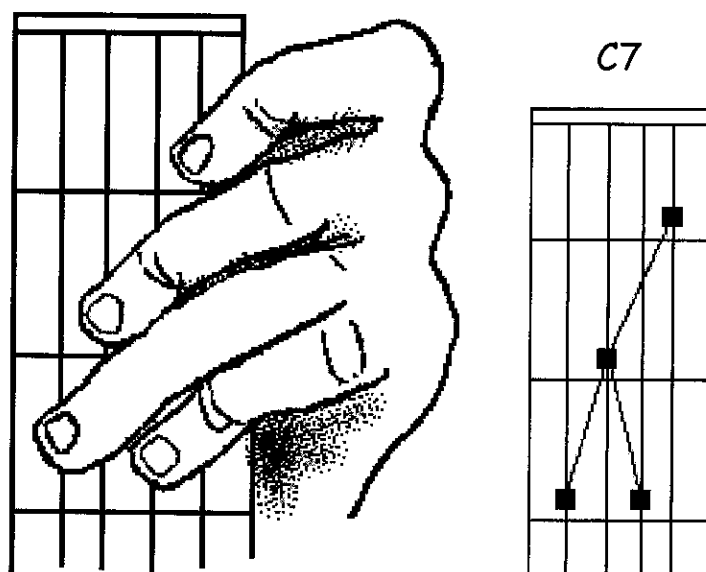

### SEPTIMOVÝ AKORD C7

Při poslechu si ověříte, že tóny akordu, který hrajete na kytaru, patří do této série, a že jsou případně posunuté o oktávu.

Cvičení: na klávesnici tvořte septimové durové a mollové akordy ve všech tóninách chromatické stupnice:

C  
Cis  
D

Es  
 E  
 F  
 Fis  
 G  
 Gis  
 A  
 Bb  
 H  
 His

Chromatická stupnice obsahuje dvanáct not (odtud pramení výraz "dodekafonický", dodeca znamená řecky dvanáct).

Těm, co neznají hudební nauku musíme vysvětlit, že když za notu přidáme křížek, tak ji zvýšíme o půl tónu neboli ji změníme na notu, která následují přímo za ní. Dát před notu b, znamená její snížení o půl tónu.

Stupnice se skládá ze sedmi not, které se většinou liší o tón:

C-D: jeden tón (dva půltóny)  
 D-E: jeden tón (dva půltóny)  
 E-F: jeden půltón  
 F-G: jeden tón (dva půltóny)  
 G-A: jeden tón (dva půltóny)  
 A-H: jeden tón (dva půltóny)  
 H-C: jeden půltón

Tudíž E s křížkem se rovná F.  
H s křížkem se rovná C.

Dát před notu "béčko" znamená, snížit ji o půl tónu.

Tudíž D s křížkem se rovná E s béčkem.

Běžně se používá E s béčkem a nikoli D s křížkem.

## DOPROVOD PÍSNĚ

Velké množství písniček lze hrát pomocí tří akordů.  
Existují dva druhy melodií:

- Písničky v durové tónině.
- Písničky v mollové tónině.

Základní akord v dané tónině bude buď durový, nebo mollový.

## DOPROVOD V DUROVÉ TÓNINĚ

Nejprve si probereme doprovod v durové tónině a. Základní akord je A dur.

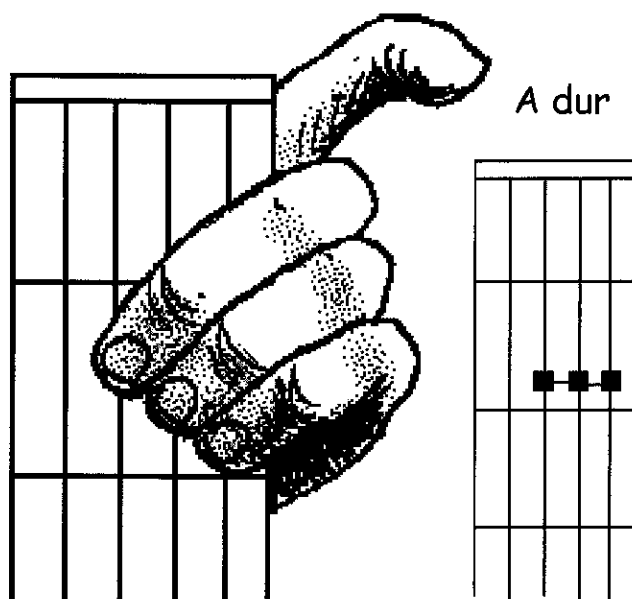

AKORD A dur

Přiřadíme k němu druhý durový akord, který bude o pět půltónů vyšší, nebo o osm půltónů nižší. Akord, který se nachází o pět půltónů výše, se bude nazývat kvintový akord.

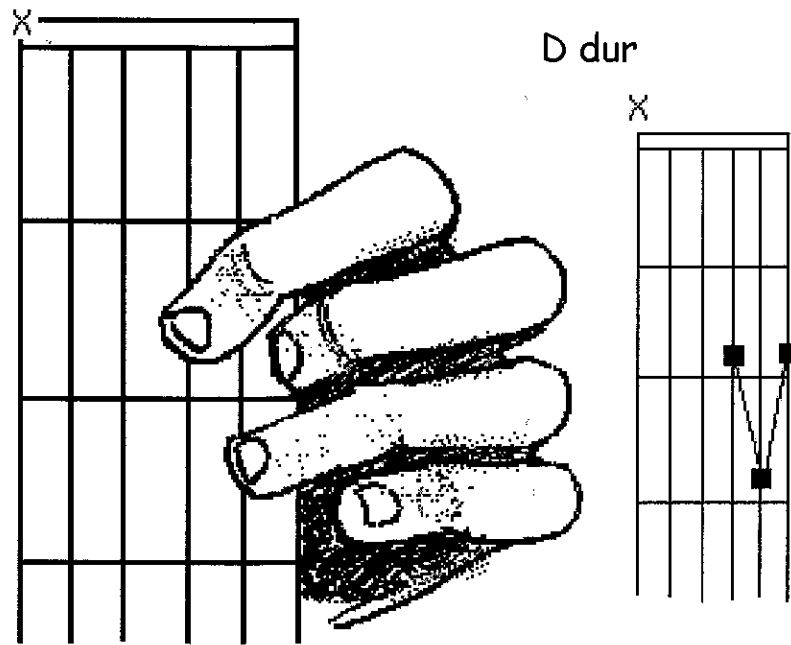

### AKORD D dur

(křížek značí, že struna nesmí zaznít)

Křížek znamená, že na první - nejhlubší strunu, nemáme drknout.

Přidáme třetí, septimový akord (o čtyři půltóny nižší).

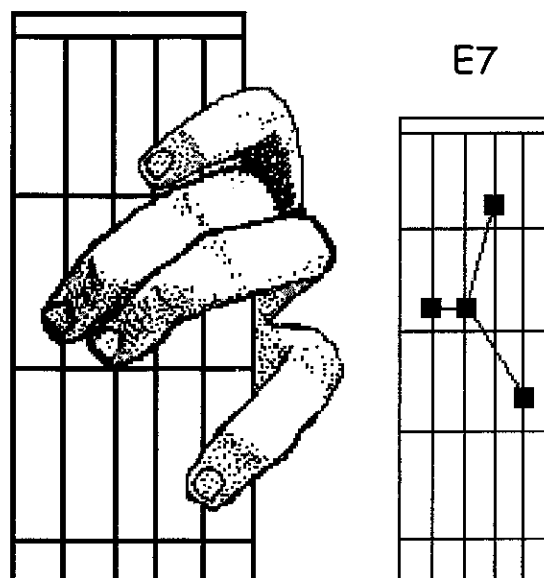

### AKORD E7

Čtenář si při hraní těchto akordů ihned uvědomí, že umožňují doprovod velkého množství písniček a melodií v durové tónině.

## DOPROVOD V MOLLOVÉ TÓNINĚ

Nahradíme základní a kvintové akordy mollovými, které jim odpovídají a získáme:

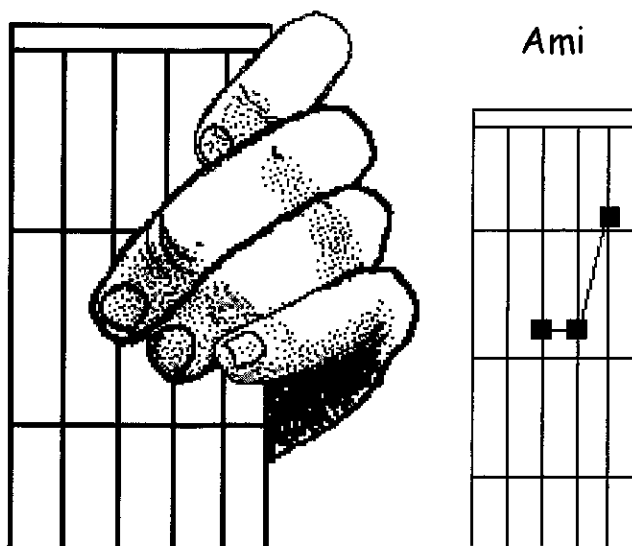

ZÁKLADNÍ AKORD Am

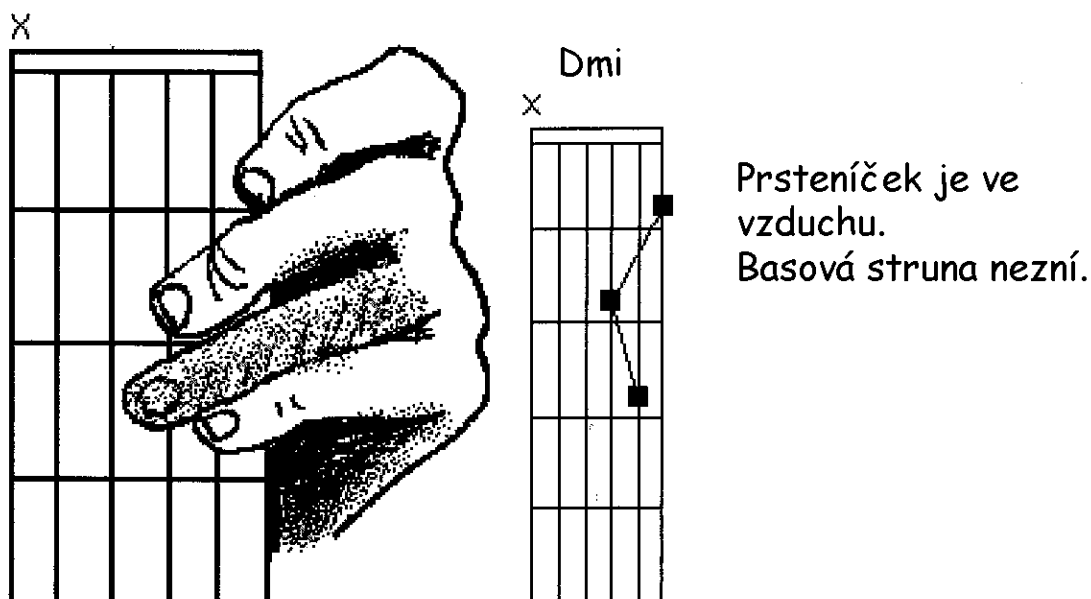

Vybarvený prst je ve vzduchu. Na první strunu se nedrnká.

### KVINTOVÝ AKORD Dmi

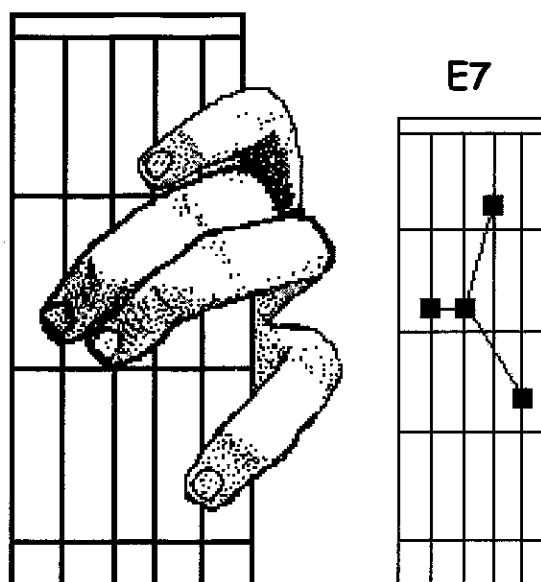

### AKORD E7

Čtenář již umí doprovázet jednoduché písně v durové a mollové tónině.

Tyto dvě skupiny tří akordů se dají převést do všech tónin. Stačí pokaždé posunout hranatou závorku o půl tónu, což odpovídá předešlému příkladu - doprovodu v durové nebo v mollové tónině A:

DOPROVOD V TÓNINĚ A

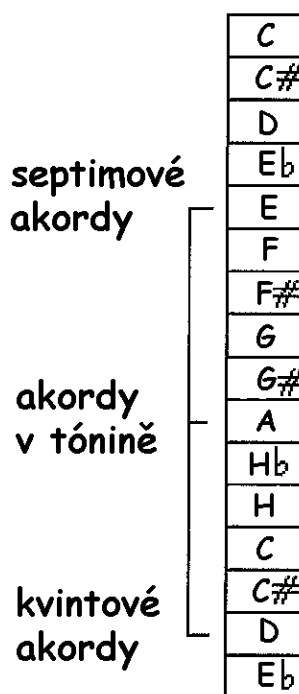

Tóny můžeme znázornit jako kulatý disk, který se skládá ze 12 dob (dvanácti půltónů):

Doprovod v tónině A

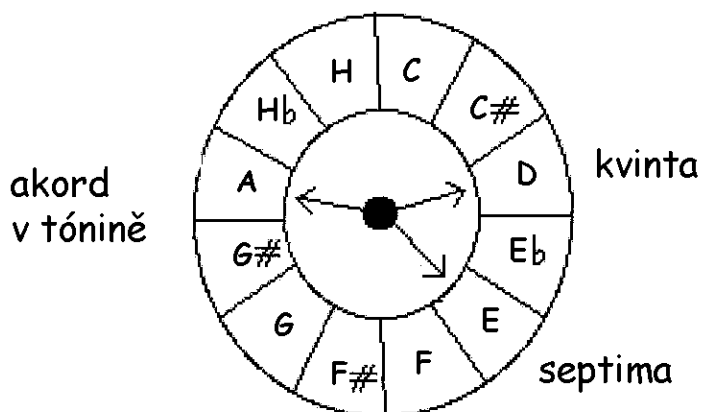

Čtenář si z tvrdého papíru může vyrobit "pomocnou počítačku", která mu později umožní najít trojici akordů ve všech tóninách, viz následující tabulka:

Nebudeme čtenáře nutit do trigonometrických cvičení, ke kterým by potřeboval kružítko a úhломěr. Sám si bude moci sestavit vlastní komponovací tabulku.

Všechny melodie a písničky lze zahrát ve všech možných durových a mollových tóninách. Transpozice lze dosáhnout použitím kapodastru.

Transpozici lze znázornit pomocí tří proužků papíru, na které napíšete dvanáct not chromatické stupnice. Na jednom řádku musí být akordy v tónině A (tónika),

D (kvinta) a  
E (septima):

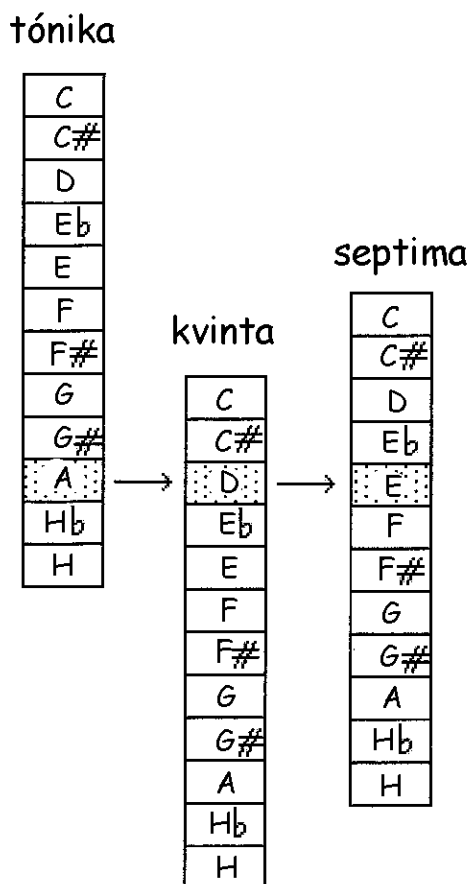

Rozstříhejte proužky a zase slepte, získáte periodicitu:



tónika kvinta septima

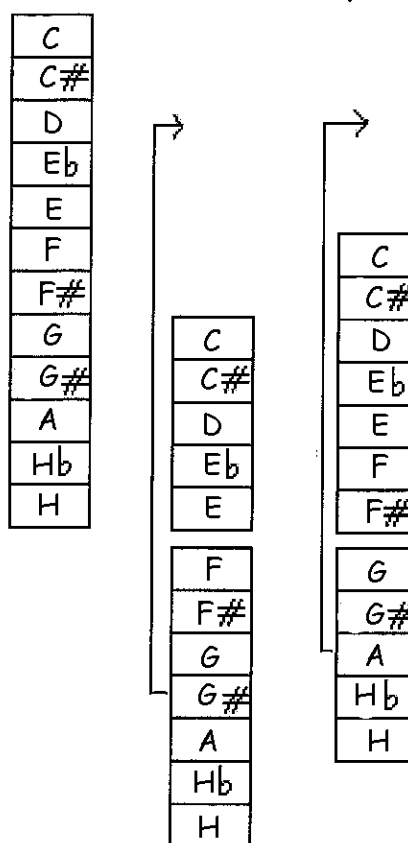

Sestavili jsme tabulku, která obsahuje triády akordů: tóniky, kvinty a septimy, které umožňují doprovod ve všech tóninách.

tónika kvinta septima

C
C#
D
E <sub>b</sub>
E
F
F#
G
G#
A
H <sub>b</sub>
H

F
F#
G
G#
A
H <sub>b</sub>
H
C
C#
D
E <sub>b</sub>
E

G
G#
A
H <sub>b</sub>
H
C
C#
D
E <sub>b</sub>
E
F
F#



tónika	kvinta	septima
C	F	G
C#	F#	G#
D	G	A
E <sub>b</sub>	G#	H <sub>b</sub>
E	A	H
F	H <sub>b</sub>	C
F#	H	C#
G	C	D
G#	C#	E <sub>b</sub>
A	D	E
H <sub>b</sub>	E <sub>b</sub>	F
H	E	F#

## DOPROVODNÁ TABULKA V DUROVÉ NEBO MOLLOVÉ TÓNINĚ (TÓNIKA)

Uzavřeme kapitolu o harmonii. Vše, co jsme si ukázali, dokazuje, že to není žádná věda.

U kytary nastává problém s prstokladem, který se dá ale vždy vyřešit pomocí barré. Pro začátečníka nebude snadné protivné barré správně zmáčknout, aniž by struny drnčely a střídat rychle akordy. Ze začátku budeme hrát co nejjednodušší triády akordů bez barré.

Výše jsme popsali triády, které umožňují hrát melodii nebo píseň v A dur nebo v Ami.

Podívejme se na tabulku na předešlé straně.

První triáda doprovází v tónině C. V durové tónině je třeba zahrát F, které obsahuje barré. V mollové tónině C bude třeba zahrát hned dva akordy s barré: Cmi a Fmi. Zatím je necháme stranou.

Pro Cis platí to samé.

Dostáváme se k notě D.

### DOPROVOD V D dur

V D dur máme následující sled akordů:

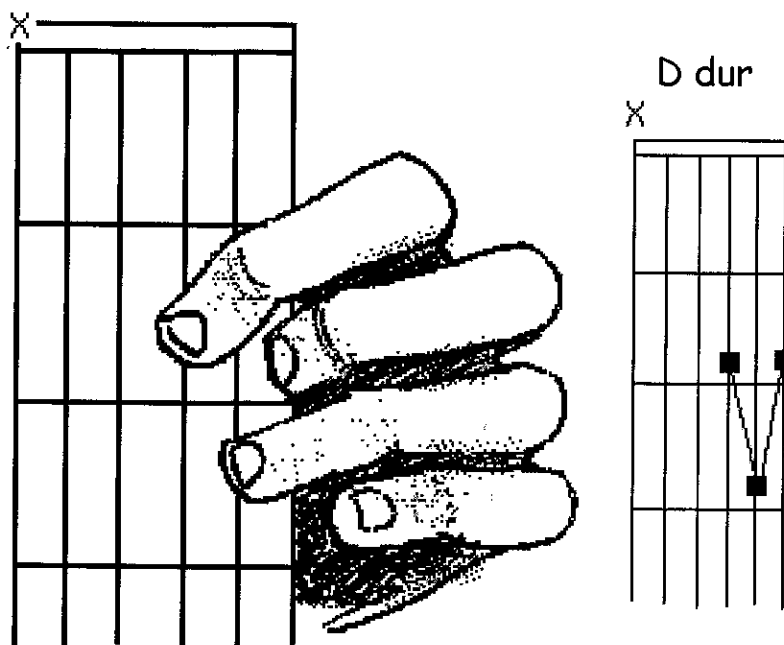

DOPROVOD V D dur: tónika

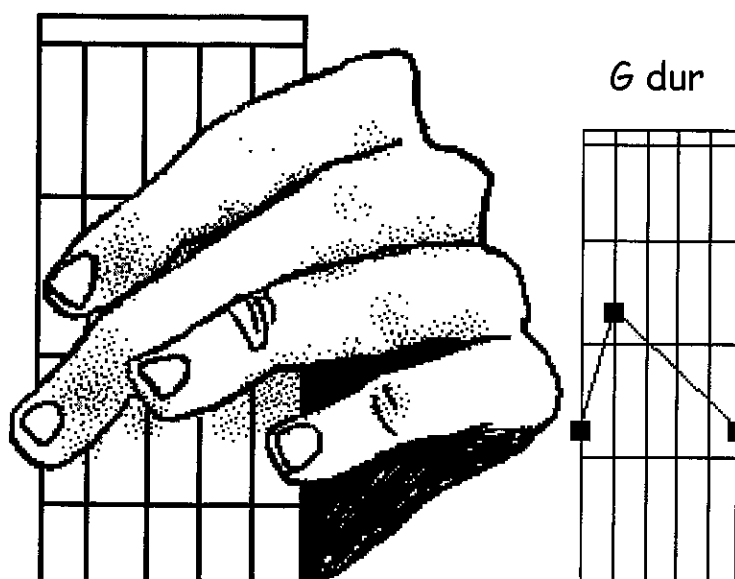

DOPROVOD V D dur: kvinta

Třetím akordem je podle tabulky septima. Existují dva způsoby, jak ho zahrát:

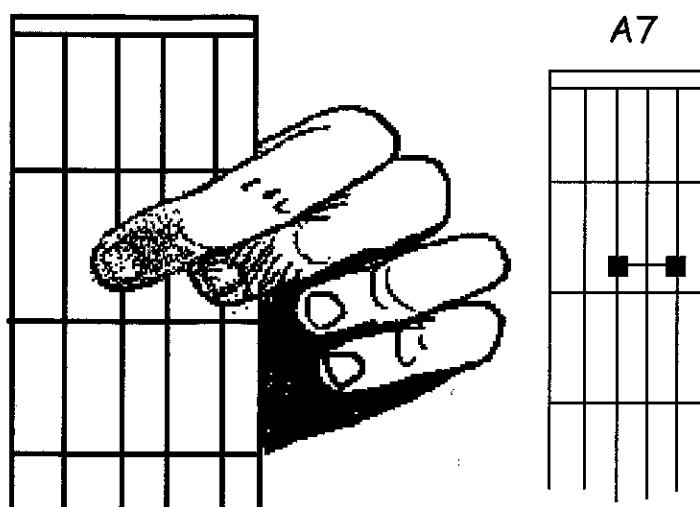

DOPROVOD V D dur: septima (C)  
První způsob, jak akord zahrát

U druhého způsobu použijeme malé barré, které se snadno drží (zmáčkne čtyři struny).

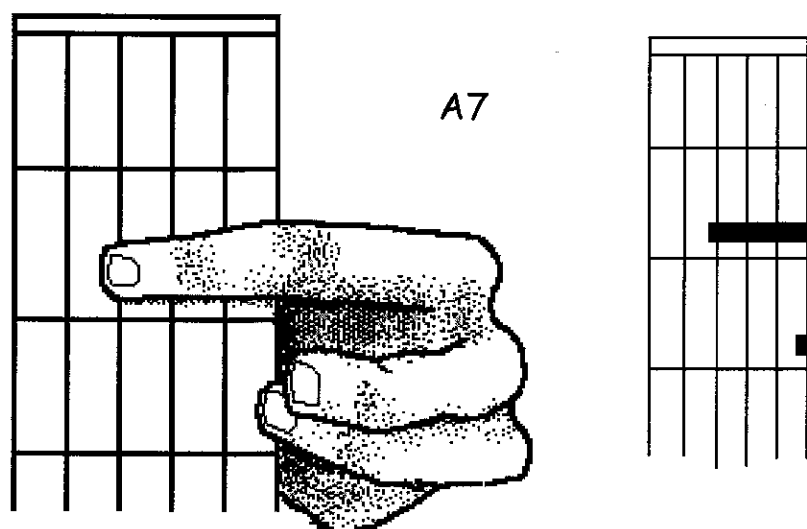

DOPROVOD V D dur  
Druhý způsob, jak zahrát septimu (C)

Doprovodem v tónině D moll se budeme zabývat později, protože akord Gmi obsahuje barré.

Pokračujme v prohlížení tabulky. Doprovod v durové a mollové tónině Eb necháme stranou. Následuje:

### DOPROVOD V E dur

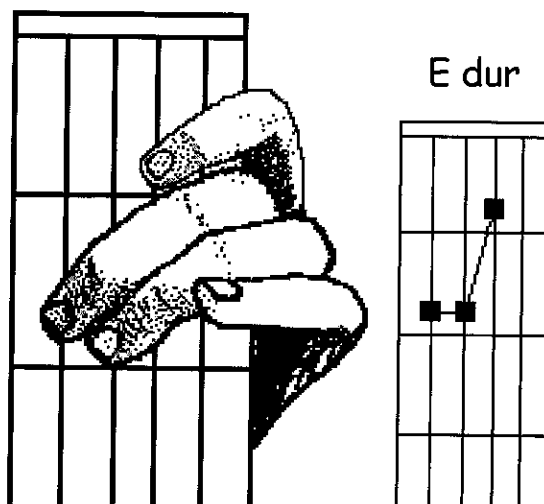

### DOPROVOD V E dur: tónika

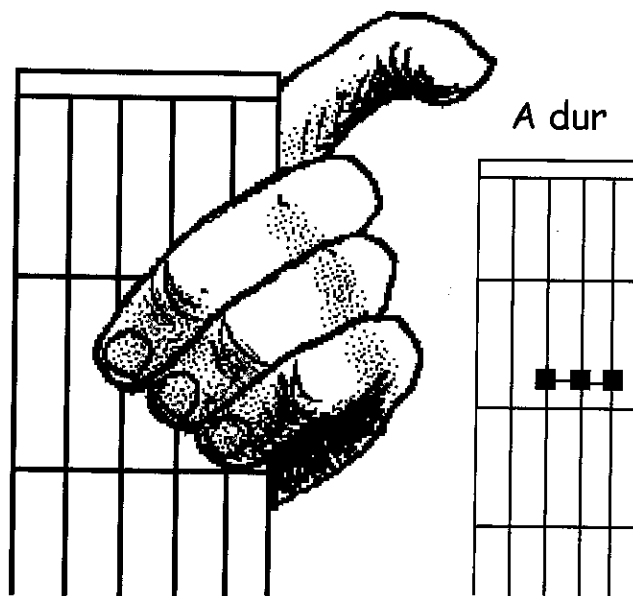

### DOPROVOD V E dur: kvinta (A dur)

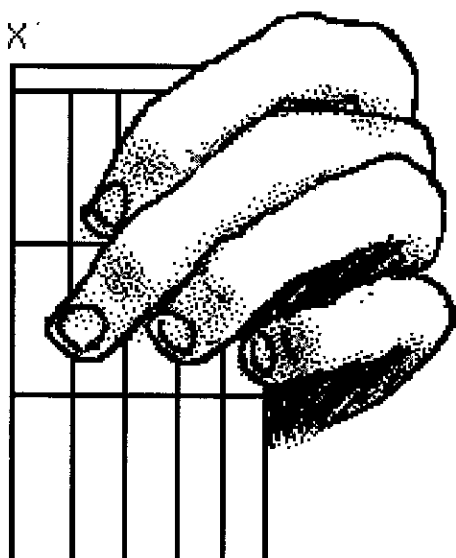

H7

Basová struna nesmí zaznít

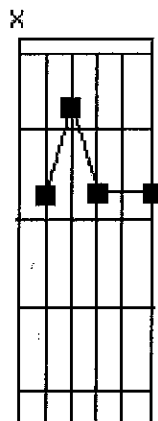

DOPROVOD V E dur: septima (H)

Upozornění: existuje ještě jiný způsob, jak akord zahrát.  
Tentokrát zmáčknete první nejhlubší strunu, ale šestá  
nejtenčí struna nesmí zaznít:

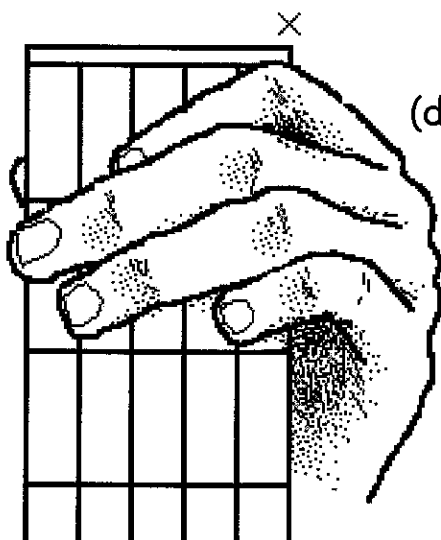
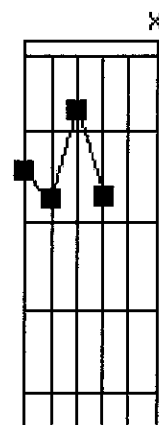
H7  
(druhý způsob)Nejvyšší struna  
nesmí zaznít.

DOPROVOD V Emi

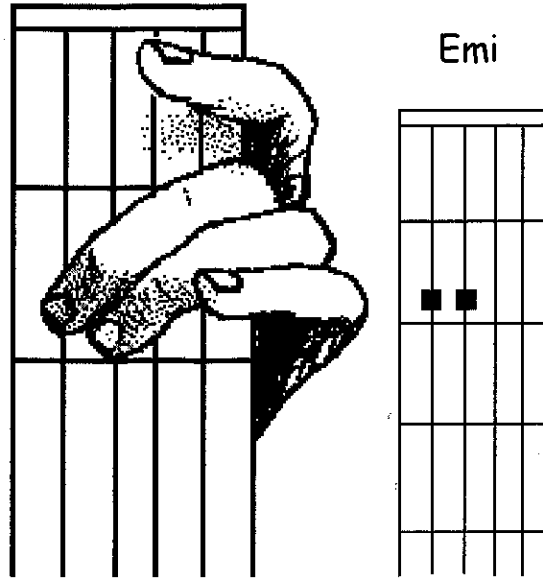

DOPROVOD V Emi: tónika

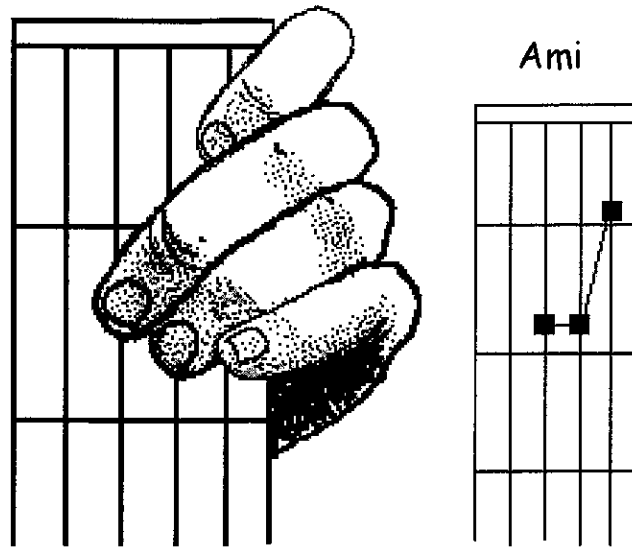

DOPROVOD V Emi: kvinta (Ami)

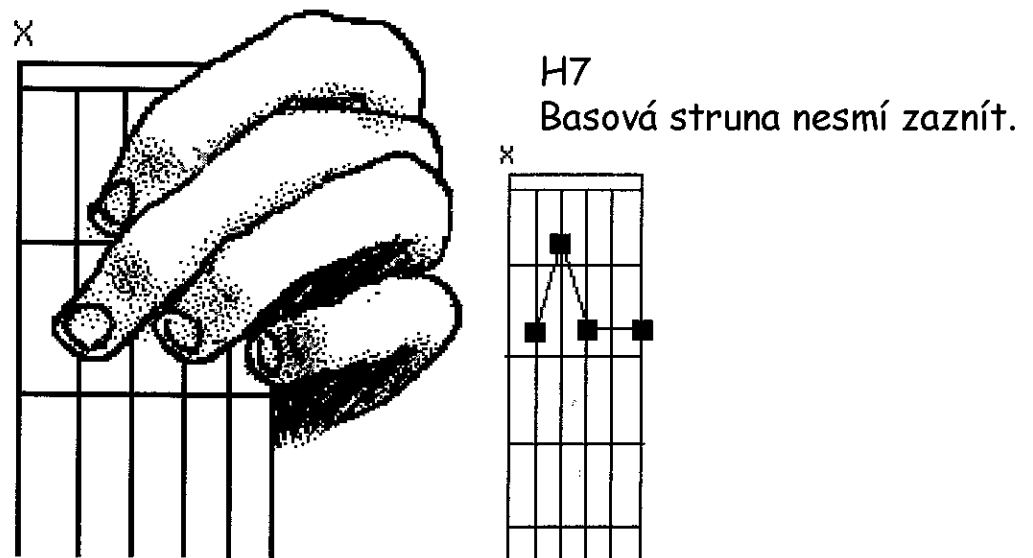

### DOPROVOD V TÓNINĚ Emi: septima (H)

K doprovodu v durové a mollové tónině F je zapotřebí zahrát barré, proto přistoupíme rovnou k dalšímu řádku. Platí to i pro durovou a mollovou tóninu Fis. Dostáváme se k tónině G:

### DOPROVOD V TÓNINĚ G dur

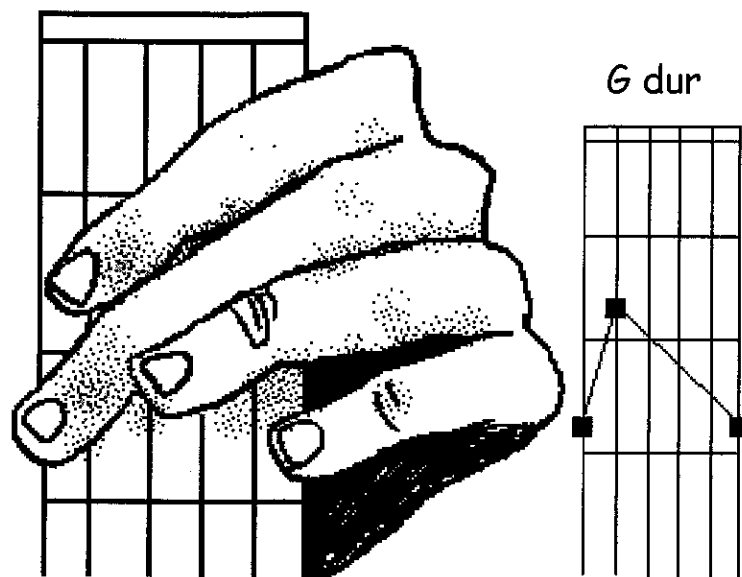

### DOPROVOD V TÓNINĚ G dur: tónika



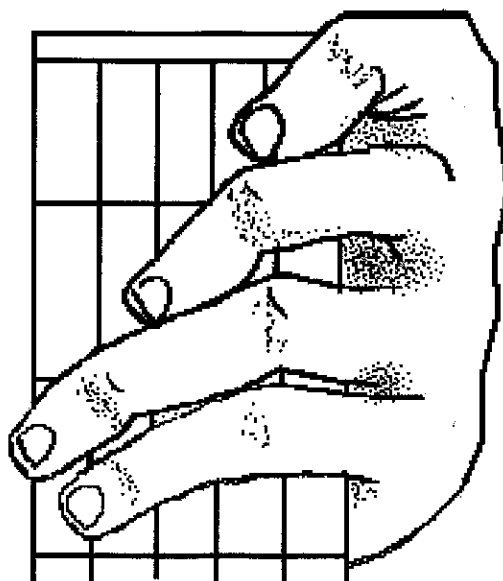

C dur

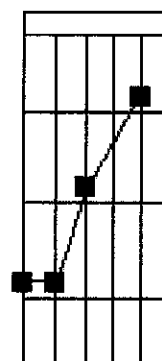

DOPROVOD V TÓNINĚ G dur: kvinta (C dur)

X

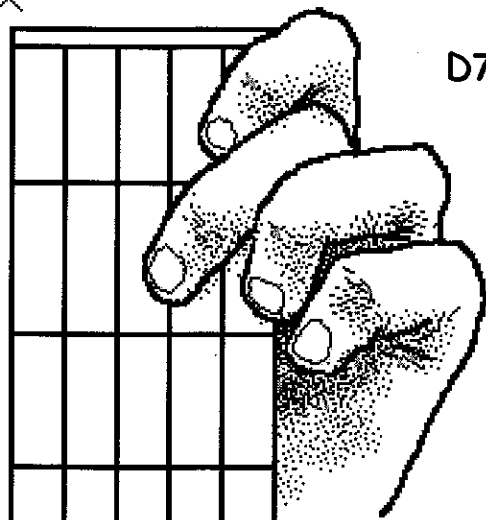

D7

X

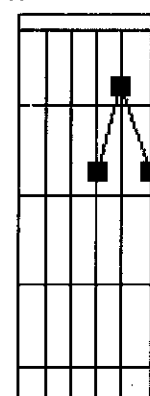

DOPROVOD V TÓNINĚ G dur: septima (D)

DOPROVOD V TÓNINĚ A dur

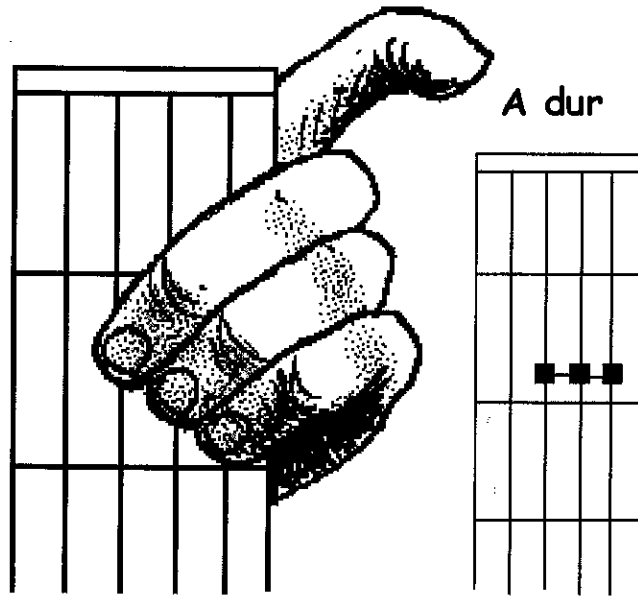

DOPROVOD V TÓNINĚ A dur: tónica

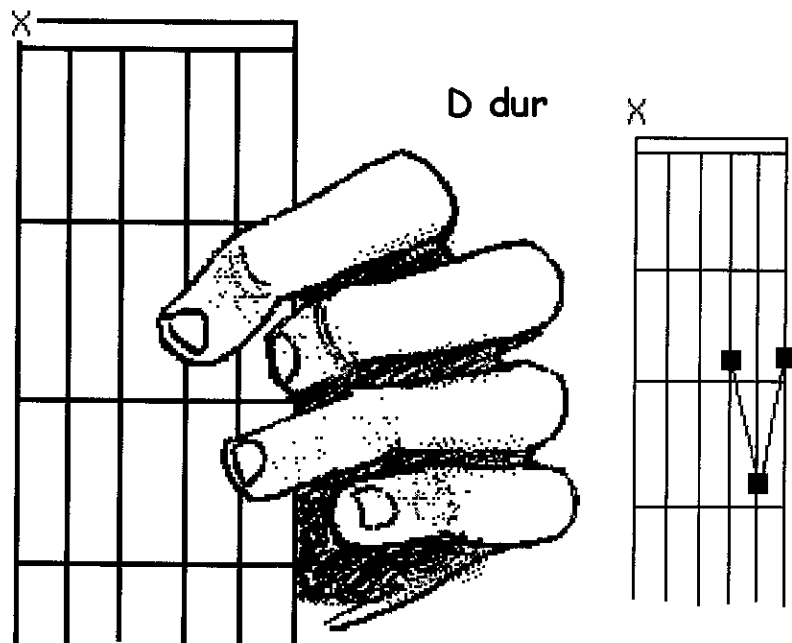

DOPROVOD V TÓNINĚ A dur: kvinta (D dur)

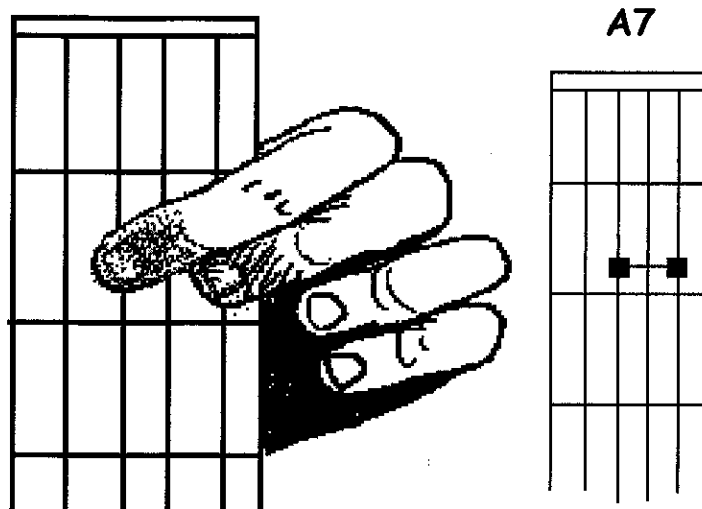

DOPROVOD V TÓNINĚ A dur: septima (A7)

DOPROVOD V TÓNINĚ Ami

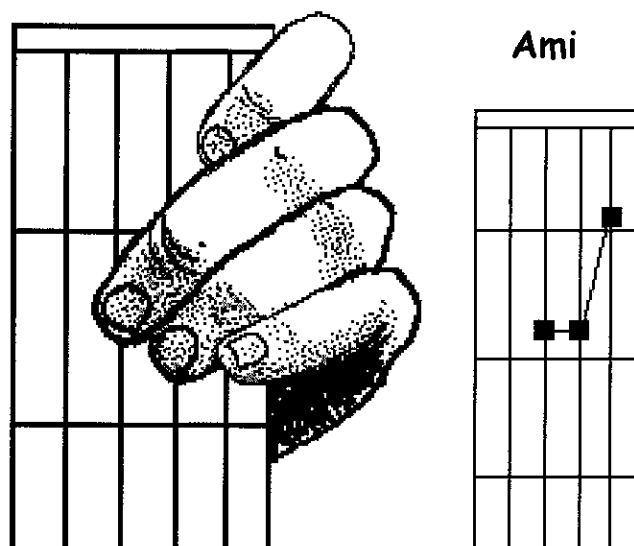

DOPROVOD V TÓNINĚ Ami: tónika

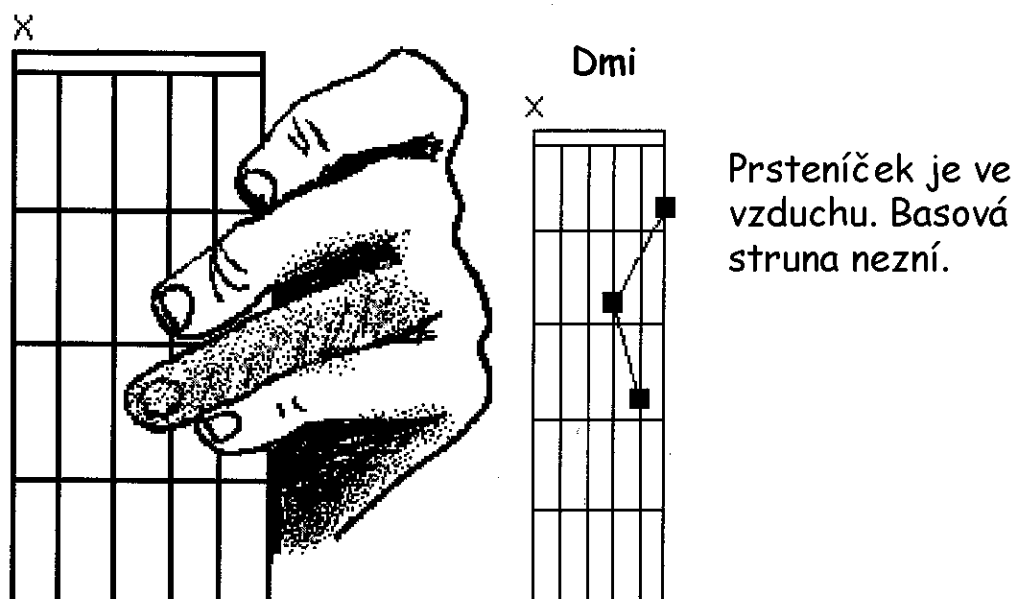

DOPROVOD V TÓNINĚ Ami: kvinta (Dmi)

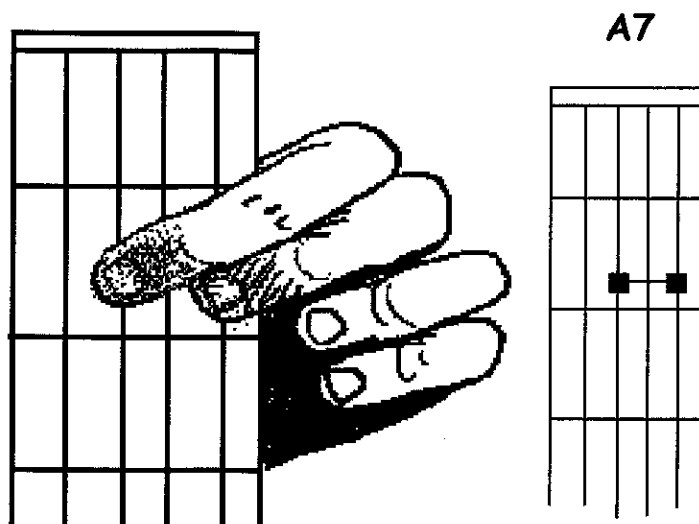

DOPROVOD V TÓNINĚ Ami: septima (A7)

## SHRNUTÍ

Seznámili jsme se s akordy, které neobsahují barré. Můžeme doprovázet písničky v následujících tóninách:

D dur

D dur, G dur a A7

**E dur**  
D dur, A dur a H7

**E mi**  
E mi, A mi a H7

**G dur**  
G dur, C dur a D7

**A dur**  
A dur, D dur a E7

**A mi**  
A mi, D mi a E7

V této fázi musíte trénovat rychlou změnu akordů.

Ti, kteří mají hudební sluch, se rychle naučí zahrát několik písniček v durových nebo mollových tóninách pomocí tří akordů: tónik, kvint a septim.

## JAK Zahrát PÍSNÍČKU

Snadno rozlišíte durovou tóninu od mollové. Písničky, které hrajeme v mollové tónině jsou smutnější, romantičtější.

Doposud jsme se zabývali pouze levou rukou, která drží akordy na hmatníku. Co dělá pravá ruka?

Začátečník, který má co dělat s levou rukou, se ze začátku bude moci spokojit arpeggiovat (hrát tóny za sebou). Bude přejíždět palcem po strunách následovně:

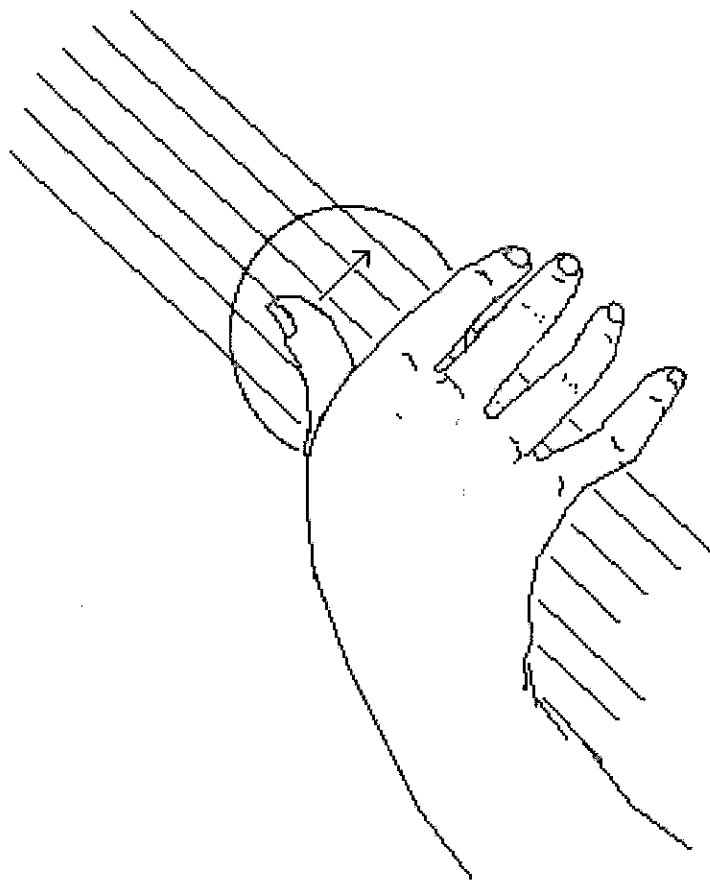

Nechte si narůst na palci dlouhý nehet. Zvuk bude hezčí.

Můžete hrát také pomocí umělohmotné pomůcky: trsátka.



Trsátko

Trsátko držíme mezi palcem a ukazováčkem následovně:

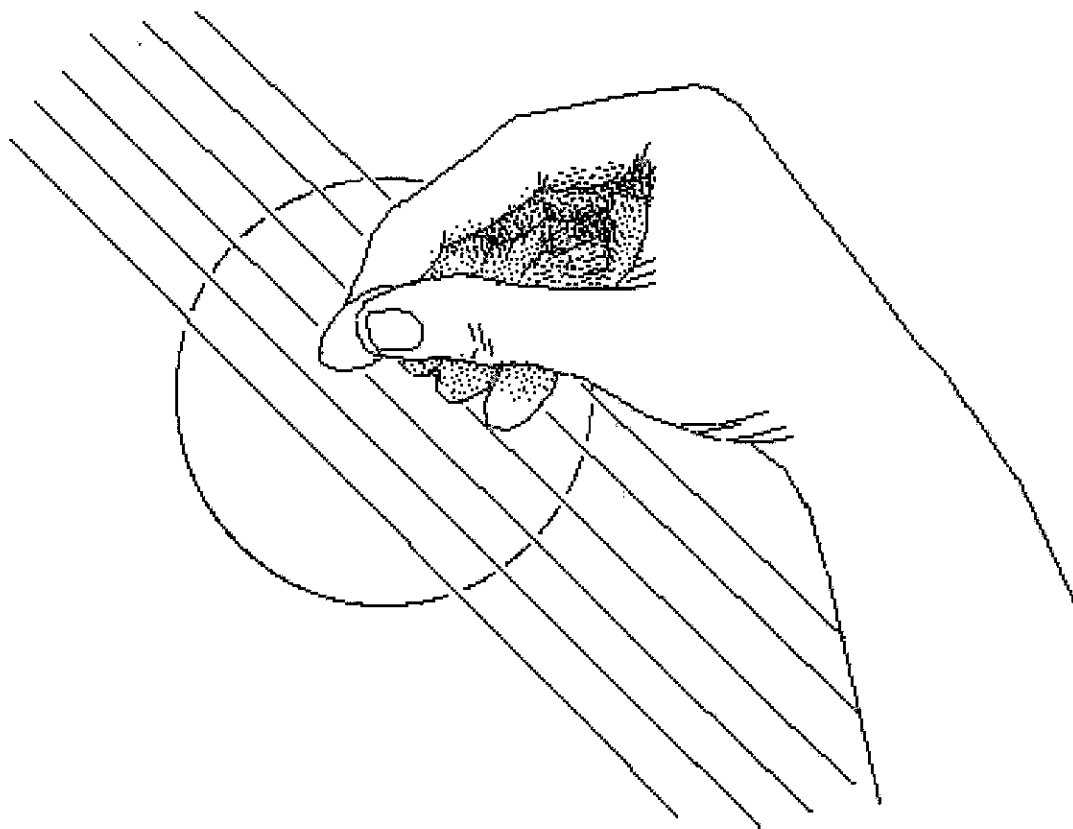

Každá písnička má svůj vlastní rytmus a hraje se v dvoučtvrt'ovém nebo tříčtvrt'ovém taktu, atd.

Pokud chceme zdůraznit rytmus, tak střídavě drkneme palcem na basovou strunu a ostatními prsty na ostatní struny. Můžeme použít ukazováček, prostředníček nebo všechny tři prsty: ukazováček, prostředníček a prsteníček. Hýbat se všemi třemi prsty zároveň je snadné. Prsty musí být u sebe, aby mohly snadno a současně drknout na tři struny, viz dále:

spojíme tři prsty tak, abychom mohli  
zároveň drknout na tři struny

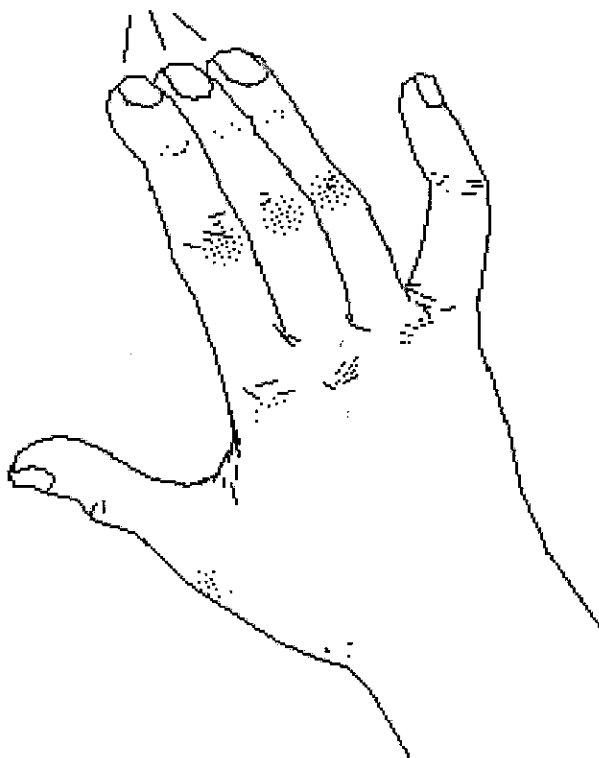

Budeme hrát následovně: střídat hru třemi spojenými prsty a  
hru palcem, který drnká na jednu nebo více basových strun.

prsty držíme u sebe,  
drnkají na tři struny

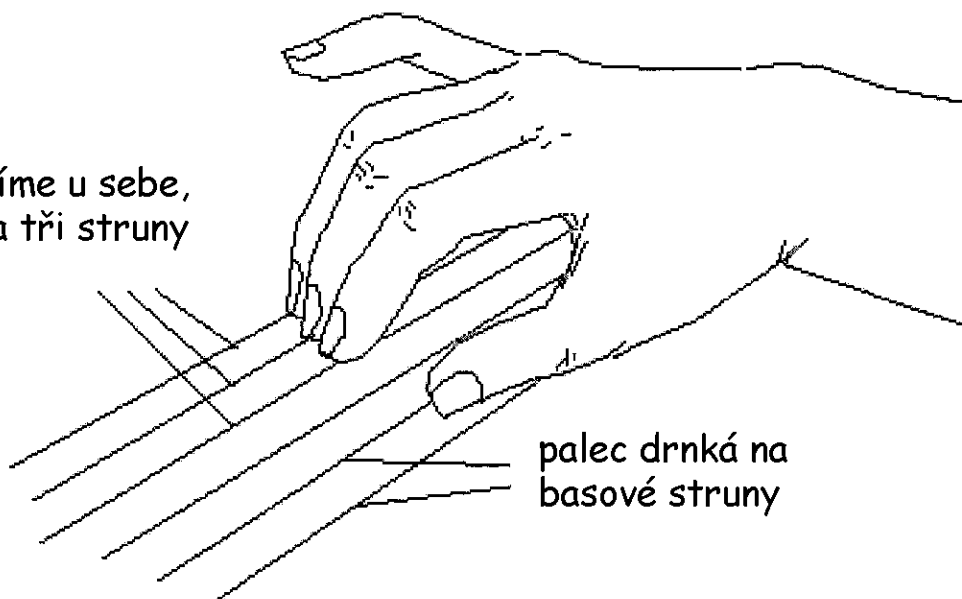

palec drnká na  
basové struny

Rytmus můžete trénovat na jakémkoli akordu. Ať už jde o tříčtvrt'ový  
takt (valčík) nebo dvou či čtyřčtvrt'ový takt, pokaždé drkněte na  
jinou basovou strunu.



Některé písničky můžete podle své chuti vybrnkávat neboli arpeggiovat (tři nejvyšší noty zahrajete po sobě).

Až si tento jednoduchý postup osvojíte, tak si můžete zahrát první písničku.

## CVIČENÍ

Pokud ovládáte hudební nauku, tak můžete číst hudbu z not. Jestliže máte hudební sluch (čemuž pevně věříme), tak si poradíte sami. Ale některé písničky se nedají zahrát pouze pomocí tří akordů. I u jednoduché melodie může být někdy pekelně těžké změnit tóninu. Tímto problémem, který se týká změny tóniny, se budeme zabývat později. Prozatím vás naučíme písničku z naší tvorby, kterou lze snadno zahrát v mollové tónině A (viz tři odpovídající akordy výše).

Tady jsou slova. Vyznačili jsme přibližnou polohu akordů.

### Sainte Lucie

Sainte Lu-cie, pense à moi

Dmi Dmi

Dans ma ca-bane en bois

Dmi Dmi

Mon Dieu toi pas lai-sser

Ami Ami

Pauv'nègr'a-bandon-né.

Ami Ami

J'entends pleu-rer mes frères et sœurs, là-bas.

E7 E7 E7 Ami

Sainte Lucie s'en fout bien

Si t'as froid, si t'as faim

Et si t'as la peau noire

Alors toi, pas d'espoir

J'entends crier mes frères et sœurs, là-bas

Chapeau blanc, rob' de soie

Ici le blanc est roi  
 Toi tu vas sous la pluie  
 Dans la boue, dans la nuit

J'entends lutter mes frères et sœurs, là-bas

Sainte-Lucie, c'est fini  
 Demain je s'rai parti  
 Dans le bateau des blancs  
 Il est là, il m'attend

Je vois venir mes mes frères et sœurs, là-bas

Písničky mají často svou historii. Svatá Lucie je chudý zapadlý ostrůvek v Karibském moři. Písničku jsem složil v roce 1974. Přistáli jsme tam se synem Jeanem-Christophem (bylo mu tehdy deset let) poté, co jsme si spletli letadlo. Ubytoval nás jeden mladý polykač ohně, který žil v rozpadající se chatrči, kde spal na zemi s deseti bratry a sestrami, kteří měli všichni jiné rodiče. Vydělával si polykáním ohně před hotelovými zahrádkami. Také jsem to uměl, tak jsme jednou šli s ním a večer jsem složil písničku na jeho počest.

Ted' musíme čtenáře naučit melodii. Předpokládáme, že nezná hudební nauku a neumí číst noty. Použijeme ne moc hezký systém: napíšeme noty na hmatník kytary, což čtenáři umožní číst hudbu.

Začíná to notou A. Nakreslíme krk kytary, tak jak ho znáte když hrajete, a odpovídající noty.

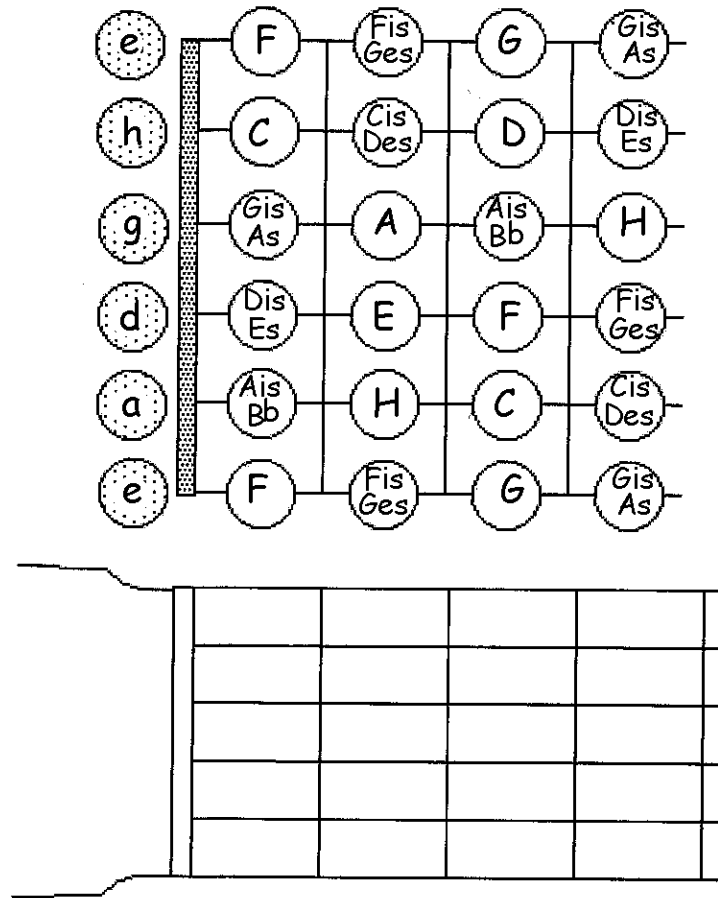

Zcela vlevo jsou noty, které zazní, když drkneme na prázdnou strunu.

Uvedeme devět not, které budeme k zahrání melodie potřebovat.

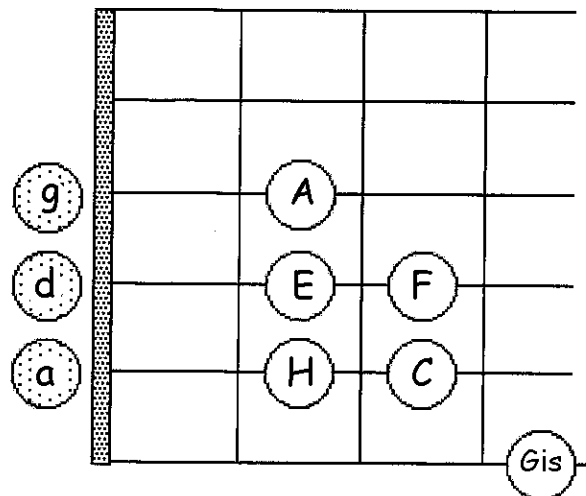

Nejprve zahrajeme čtyřikrát A:

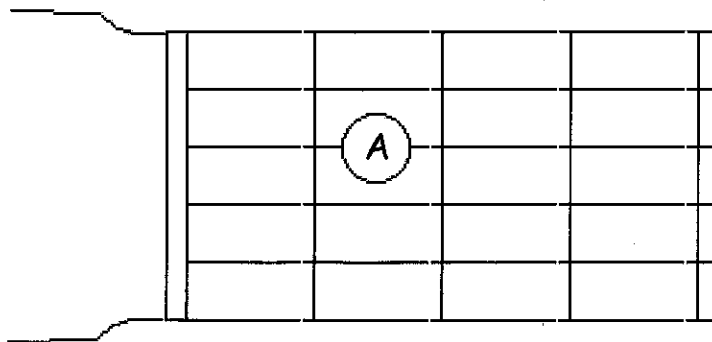

Cvičení - prstoklad: naučíte se, jak zahrát na kytaru melodii. Nejlepším řešením je položit správné prsty naproti odpovídajícím políčkům na hmatníku. Zahrajete tři A, což odpovídá frázování "Sainte Lucie".

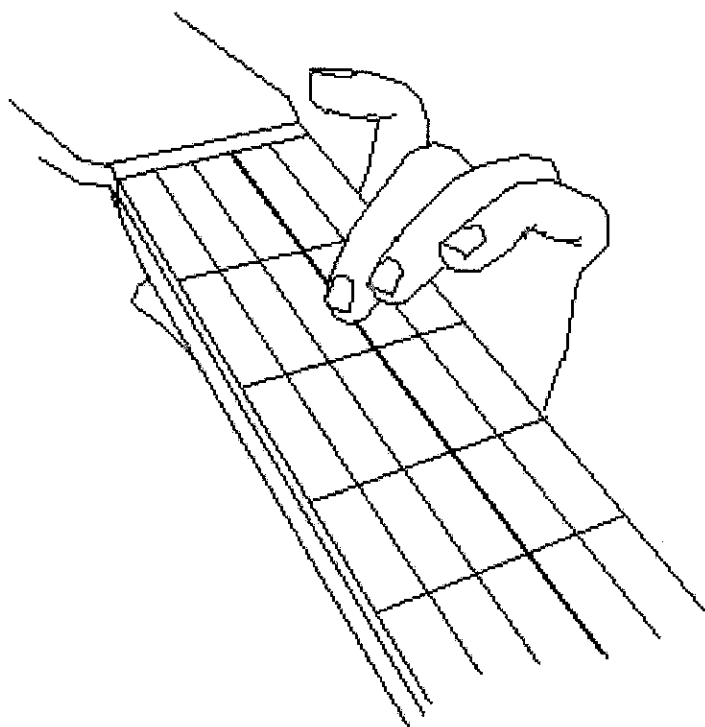

Sainte Lucie...

A A A

Struna, na kterou musíte pravou rukou drknout, je znázorněna tučně. Prsty jsou připravené zahrát další noty. Následuje frázování:

Tři noty

Pen-s'à-moi

Následující nota, která odpovídá "pen" zazní když drkneme na prázdnou strunu (stačí zvednout prostředníček):

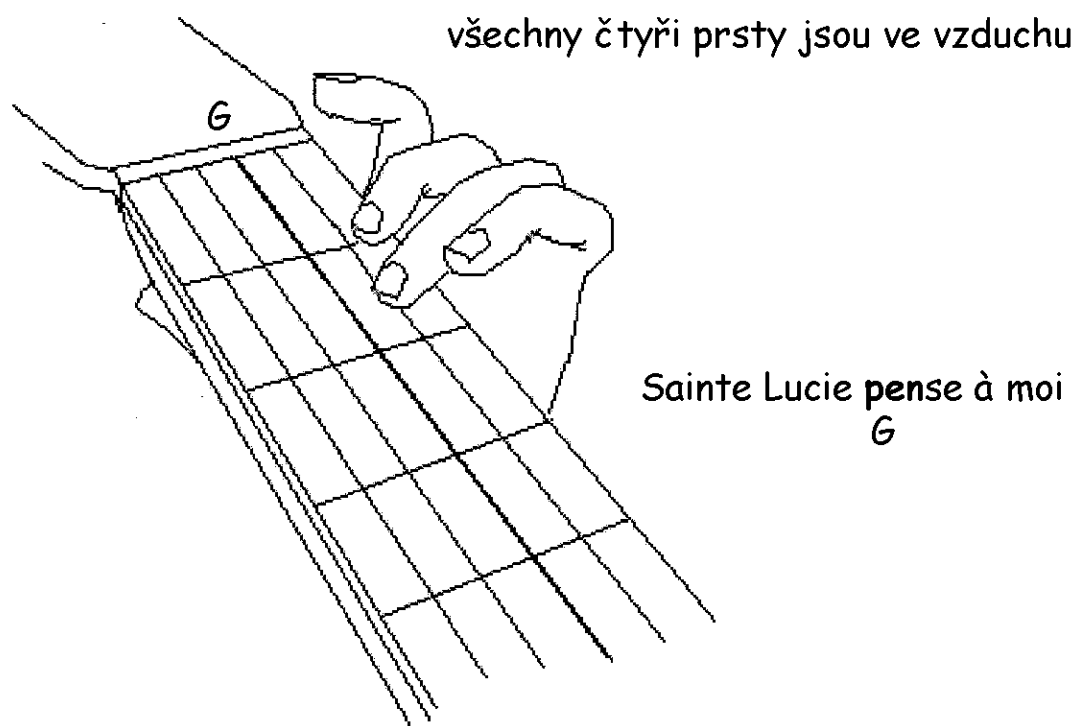

Následující slabika odpovídá F. Prstoklad:

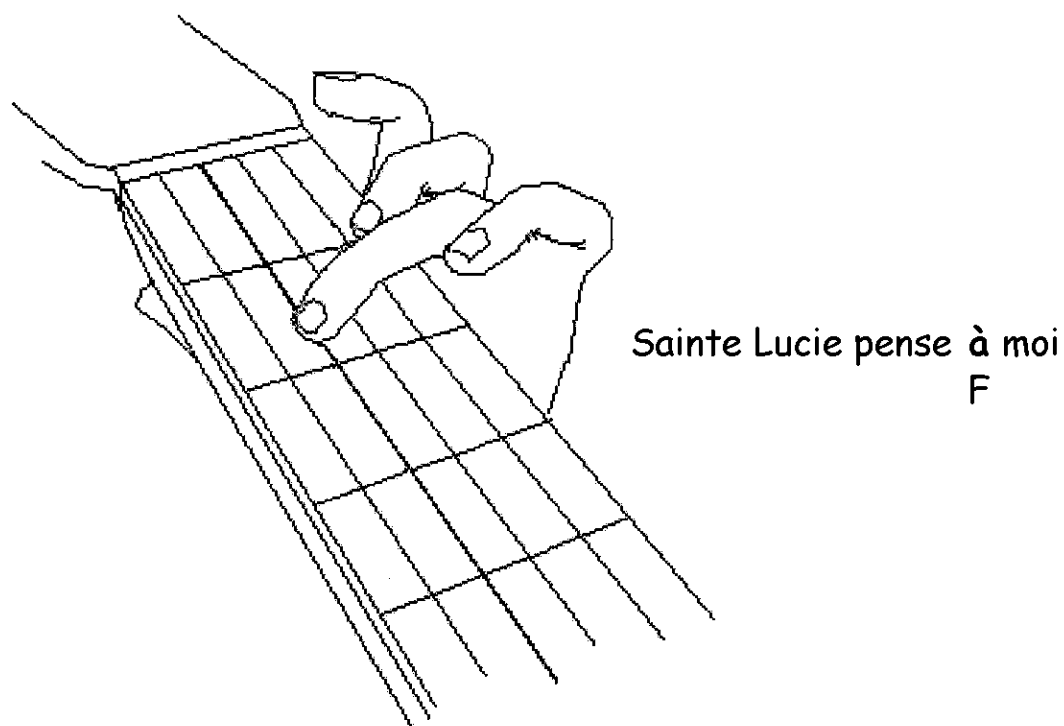

Následující nota:

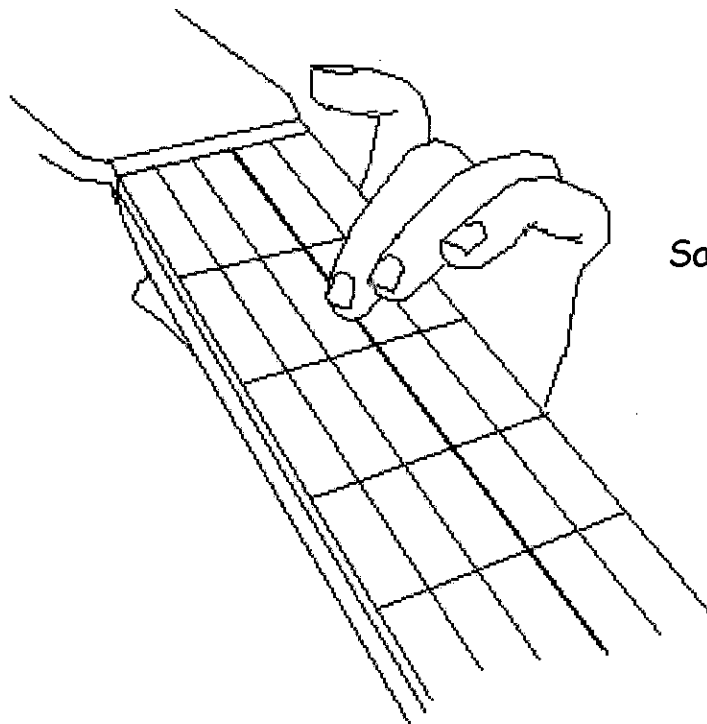

Sainte Lucie pense à moi  
A

Notu necháme zaznít déle než ty předešlé.

Následující fráze:

Dans ma cabane en bois

stejně noty a prstoklad.

Následují dvě fráze:

Mon Dieu toi pas laisser  
Pauv'nègr'abandonné.

Prstoklad je stejný, ale vše je posunutě o jednu strunu směrem k sobě:

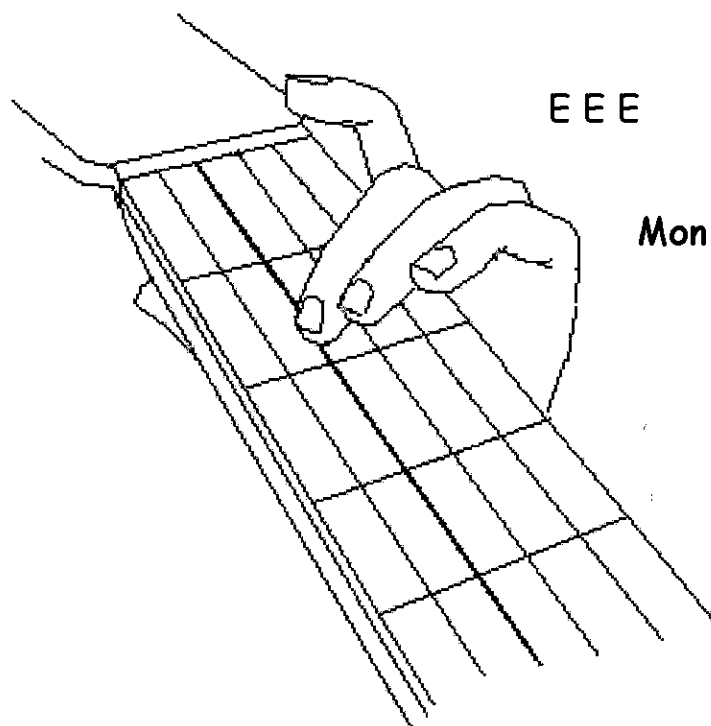

E E E

Mon Dieu Toi pas laisser

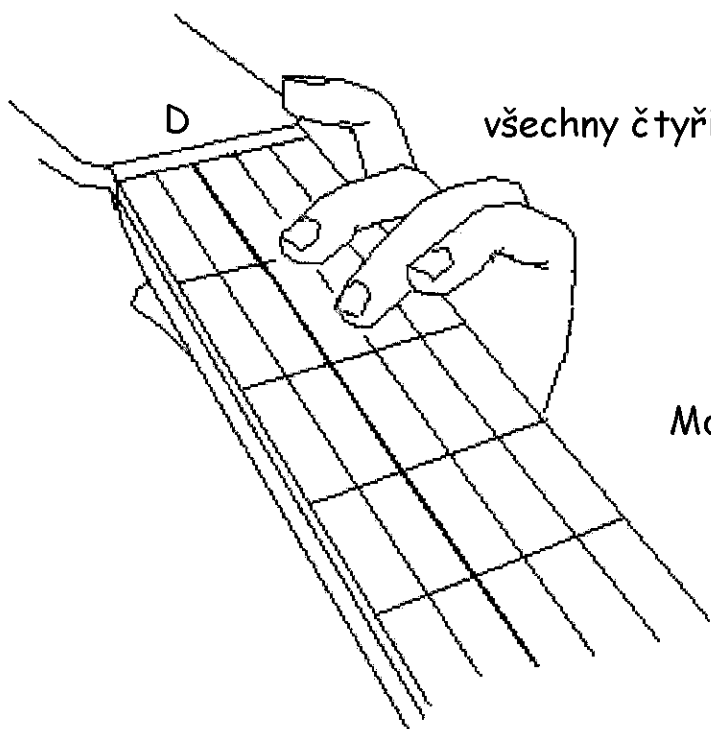

D

všechny čtyři prsty jsou ve vzduchu

Mon Dieu toi pas laisser  
D

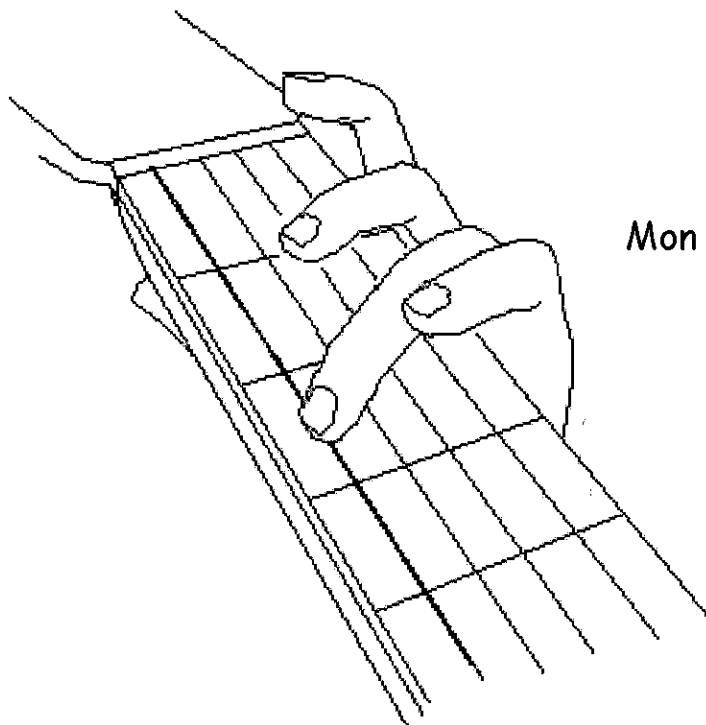

Mon Dieu toi pas laisser.  
C

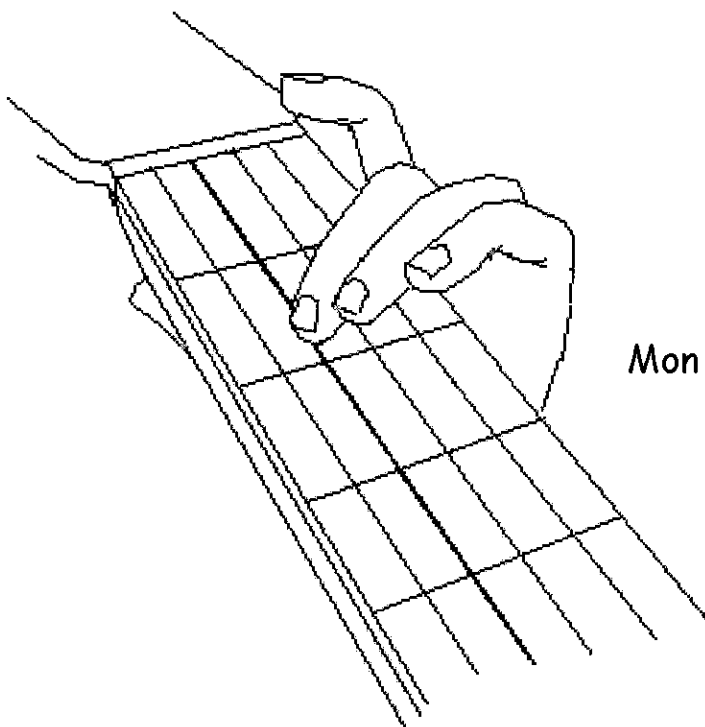

Mon Dieu toi pas laisser  
E

Stejná sekvence not a shodný prstoklad u fráze:

Pov'nègr'abandonné



V následující větě budou tyto noty:

J'entends ve-nir mes frères et sœ-œurs, , là-bas.  
 H H C D E F G F E D C

Prázdné místo znamená, že je ve frázi pauza. Všechny noty zahrajte prostředníčkem, nebo prsteníčkem. Prstoklad je snadný, proto ho neuvádíme. Sekvenci jedenácti not uvádíme přímo na hmatníku (každé kolečko má číslo - stačí je zahrát ve správném pořadí), aby se orientoval i čtenář, který nezná solfeggio.

krátká pauza

J'entends ve-nir mes frères et sœ-œurs      là-bas

① ② ③ ④ ⑤ ⑥ ⑦ ⑧ ⑨      ○      ⑩ ⑪

H H C D E F G F E           D C

└──────────────────────────┘      └──┘

Doprovod                      E7                      Ami

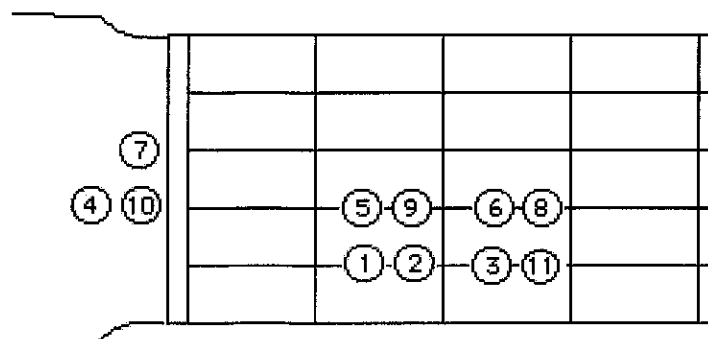

Ve druhé sloce je malá obměna (u dalších slok dochází ke střídání).

Jelikož jsme se již seznámili s prstokladem, tak znázorníme pouze sekvenci not podle výše uvedeného systému.

krátká pauza

Sainte Lu - cie s'en fout bien | si t'as froid, si t'as faim

① ② ③ ④ ⑤ ⑥ ○ ⑦ ⑧ ⑨ ⑩ ⑪ ⑫

F F F G A F F F F E D F

---

Doprovod Mollová tónina

pauza a:

Následující hudební věta odpovídá sledu not, které jsme uvedli výše:

Et si t'a la peau noir' alors toi pas d'espoir

Stejná melodická linie jako:

Mon Dieu toi pas laisser pov' nègre' abandonné

Chybí závěrečná věta poslední sloky, která se částečně od hudebních vět, jimiž sloky končí, liší.

## krátká pauza

J' entends ve-nir mes frères et sœ - œurs      là - bas

① ② ③ ④ ⑤ ⑥ ⑦ ⑧ ⑨      ○      ⑩ ⑪

H H C D E F G F E           Gis A

Doprovod      E7      Ami

Gis      A  
Závěr

Pro ty, kteří neumějí číst noty, jsme zakreslili (pomocí nepřesné a těžkopádné metody) melodickou linii písně. Přistupme nyní k doprovodu.

Cvičení: naučíte se využít doprovodu a vnést do písně určité prvky. Nejdříve můžete samozřejmě pouze mačkat dané akordy a vybrnkávat tóny palcem. Existuje ale lepší způsob.

Než se dostaneme k samotnému doprovodu, tak se seznámíme se dvěma způsoby, jak zahrát doprovodné akordy Ami a Dmi. Stačí jednoduše zvednout ukazováček:

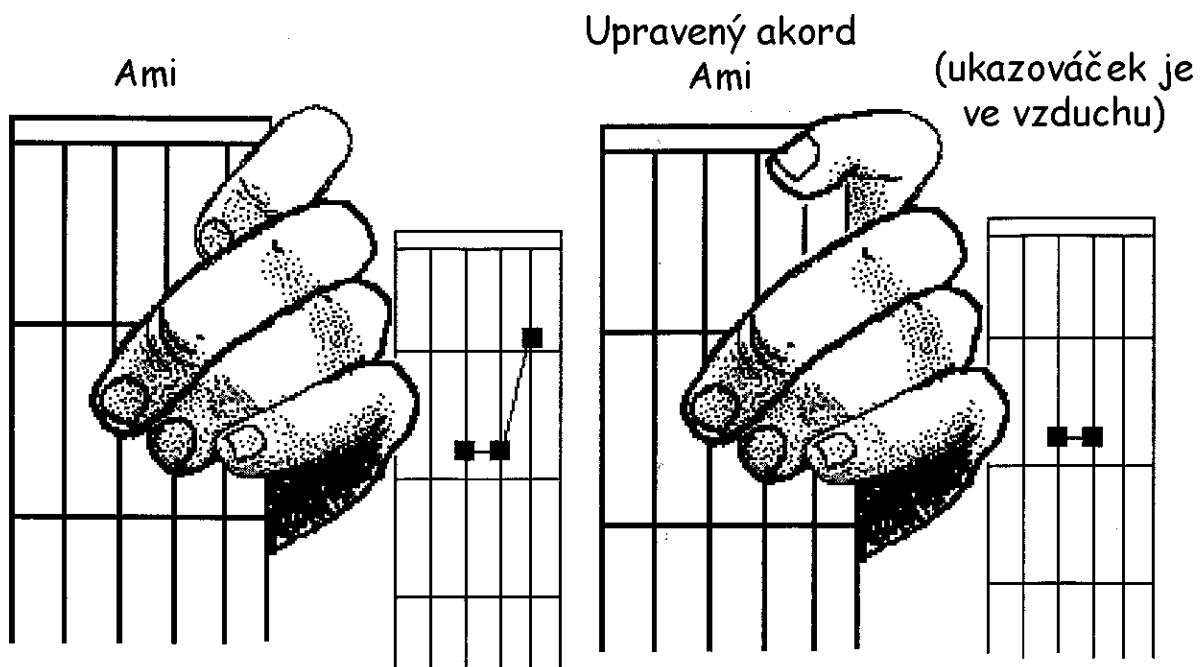

### AKORD ODVOZENÝ OD Ami

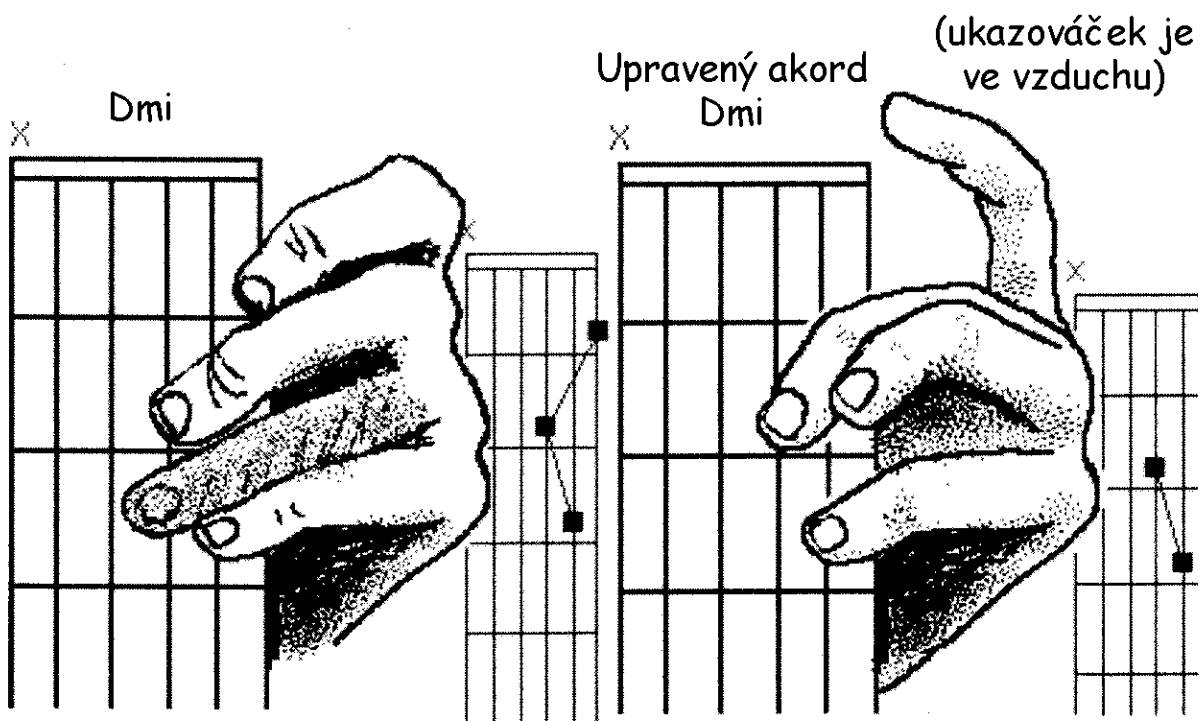

### AKORD ODVOZENÝ OD Dmi

Existuje mnoho akordů, které je lehké zahrát a které mohou obohatit především doprovod. Hlavní je vědět, jak je správně používat.

V písničce "Sainte-Lucie", střídavě použijeme akordy

Ami - Upravený akord Ami  
Dmi - Upravený akord Dmi,

čímž dosáhneme zajímavého efektu.

Doprovod nepopíšeme dopodrobna, protože předpokládáme, že čtenář má alespoň částečný hudební sluch a dokáže sám tyto čtyři akordy na vhodném místě použít. Do melodie jakoby "zapadají".

Přejdeme k souhře levé a pravé ruky.

Na následujících obrázcích je vlevo uveden akord a vpravo dané struny. Nejprve zahrajeme akord Dmi.

Střídavě budeme hrát na:

- jednu strunu palcem
- jednu strunu ukazováčkem
- dvě struny zároveň prostředníčkem a prsteníčkem.

ukazovák je připravený  
drknout na strunu číslo čtyři

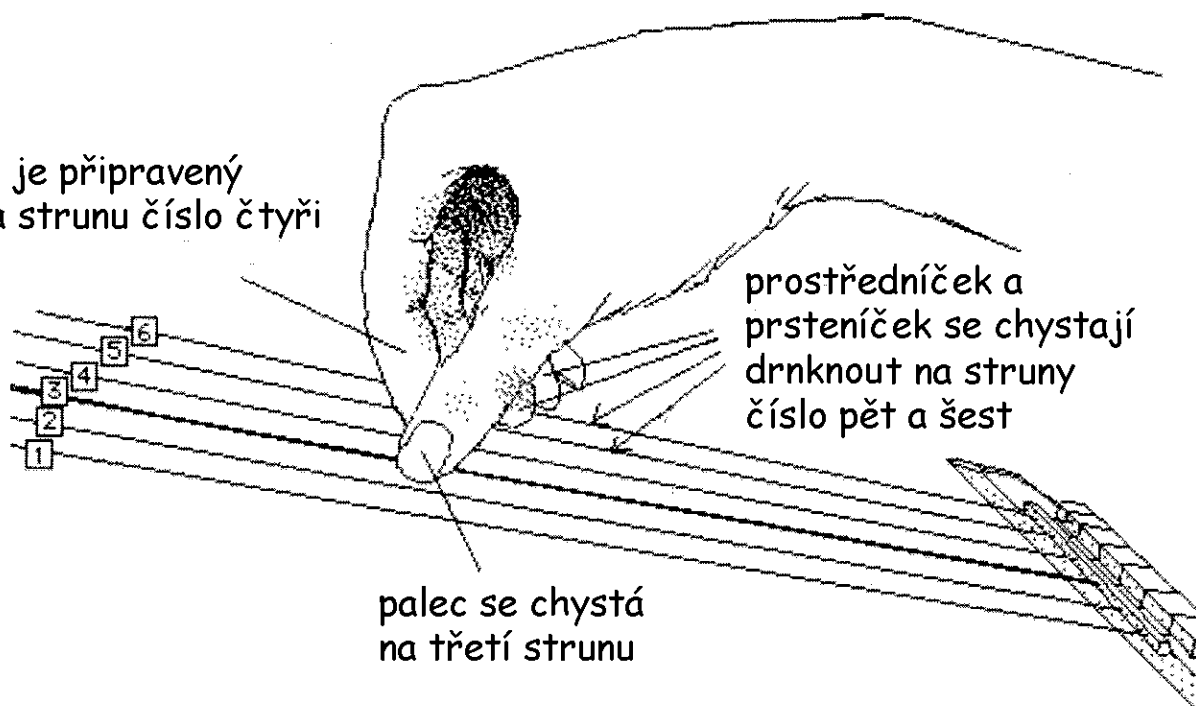

prostředníček a  
prsteníček se chystají  
drknout na struny  
číslo pět a šest

palec se chystá  
na třetí strunu

První drnknutí - akord Dmi  
"třetí struna", hra palcem

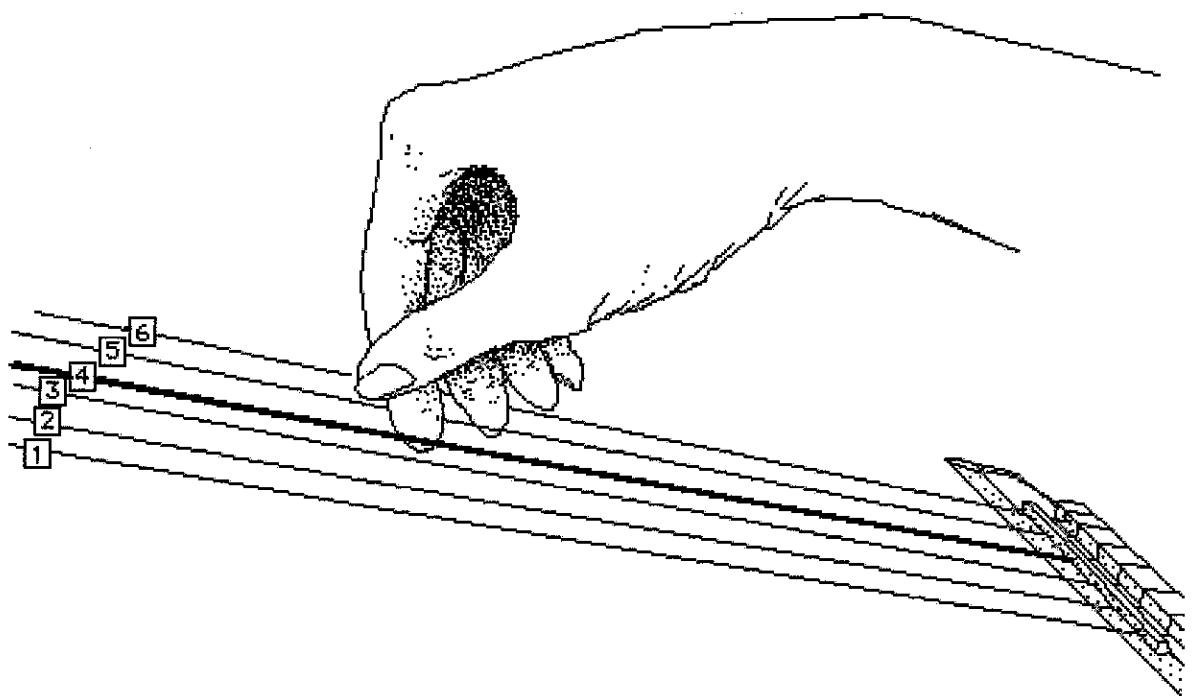

Druhé drnknutí: ukazovák hraje na čtvrtou strunu

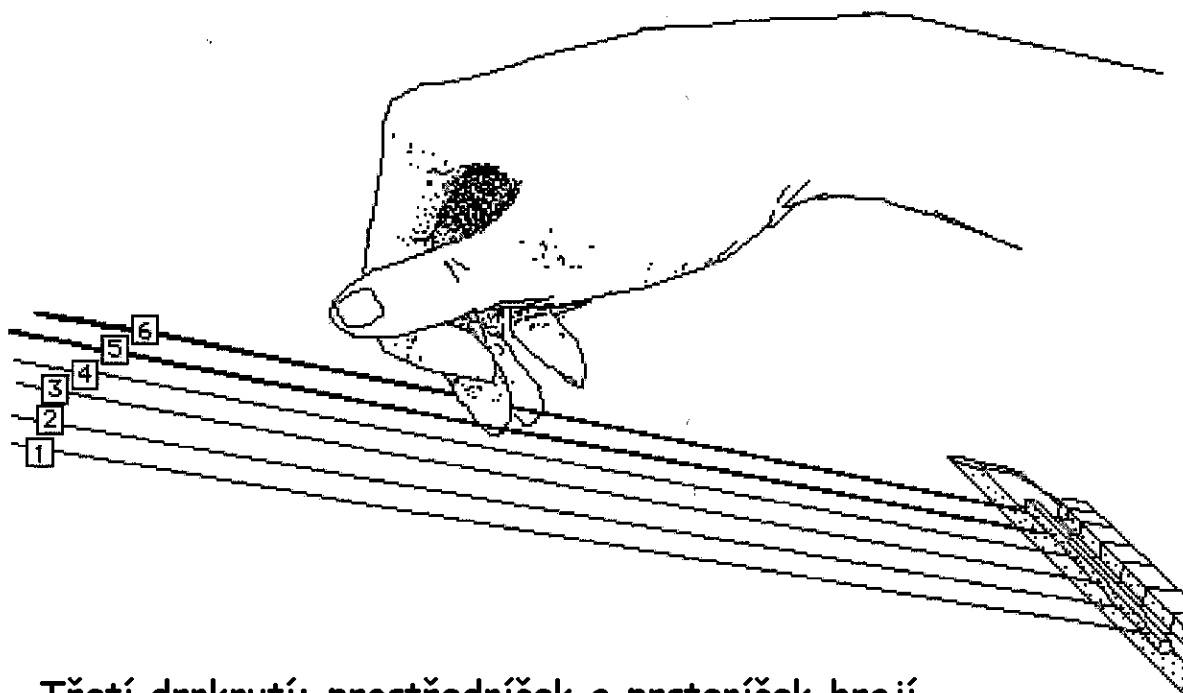

**Třetí drnknutí: prostředník a prstěník hrají  
současně na pátou a šestou strunu**

Na třech predešlých obrázcích jsme si ukázali, jak prsty drnkají na struny. Nyní vás můžeme seznámit s novým způsobem zápisu, který vám umožní zvládnout komplexní pohyby pravé ruky.

Mollová tónina

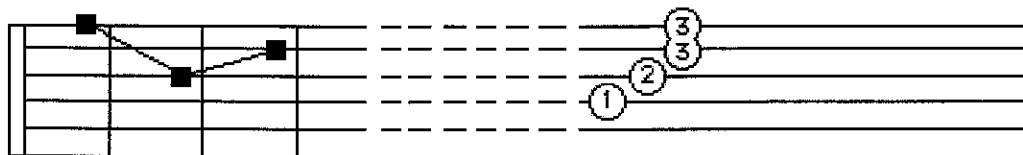

Hbitě zvedneme ukazováček, což přemění akord:

Pozměněná mollová tónina  
(ukazováček je ve vzduchu)

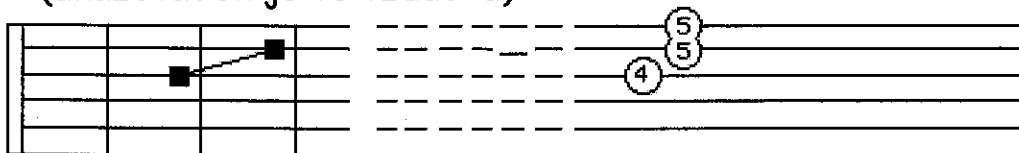

Pro další hraní položíme ukazováček na své místo:

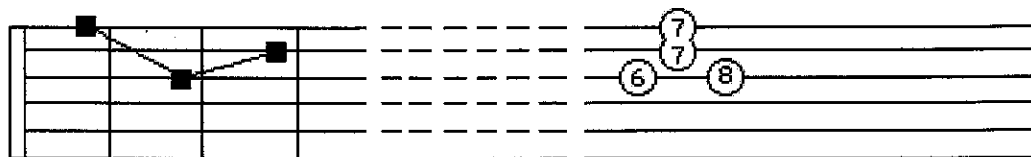

Větu zahrajeme dvakrát neboli když se dostaneme na 8, tak začneme znovu od 1, připojíme stejné akordy.

Frázi zahrajeme nejprve "na prázdkno", bez melodie. Bude to úvod k písničce. Čtenář se při nácvičku písne naučí nejen střídat basové a vysoké struny, ale také měnit při hraní akordy (střídavě zvedat a pokládat ukazováček).

Můžete začít frázovat písničku:

Sainte Lucie, pense à moi

Předpokládáme, že čtenář si výše zapsanou melodii zapamatoval.

Doprovod:

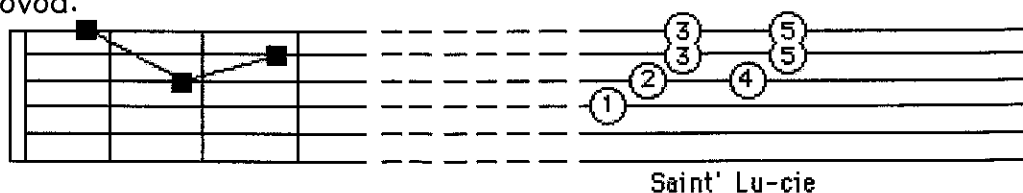

Saint' Lu-cie

Rychle při následující slabice zvedneme ukazováček:

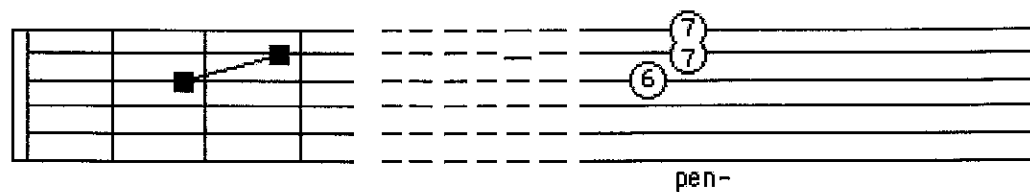

pen-

Vrátíme ukazováček na své místo:

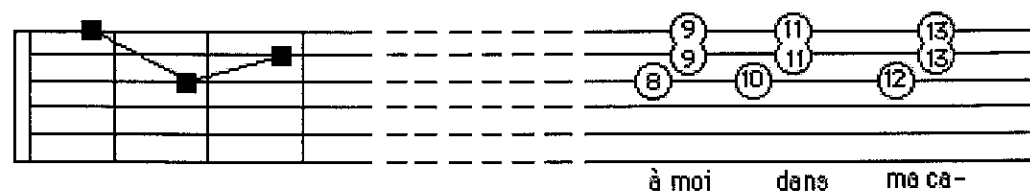

à moi dans ma ca-



Znovu ukazováček zvedneme:

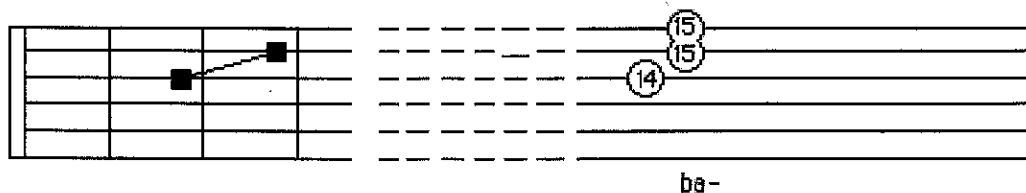

Dáme ho pryč:

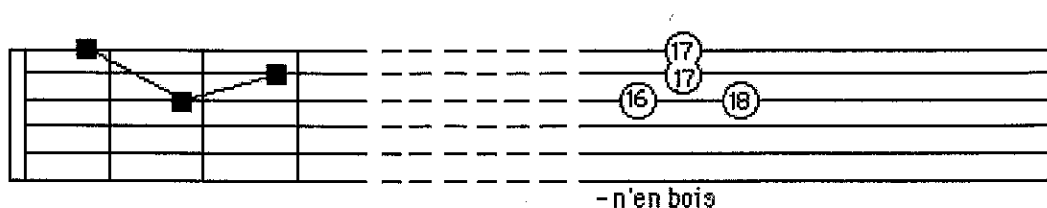

Následně použijeme stejného pohybu u akordu Ami a jeho alterace. Níže uvádíme akordy a prstoklad. Pravou rukou budeme drnkat na struny, ale vše je posunuto o jednu strunu níže (směrem k basovým strunám).

Ami

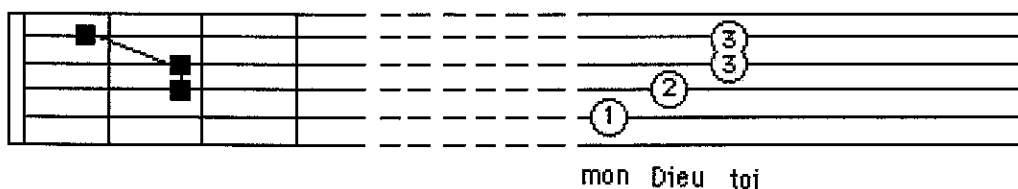

Při následující slabice zvedneme ukazováček:

Mon Dieu toi pas laisser

Pozměněné Ami  
(ukazováček ve vzduchu)

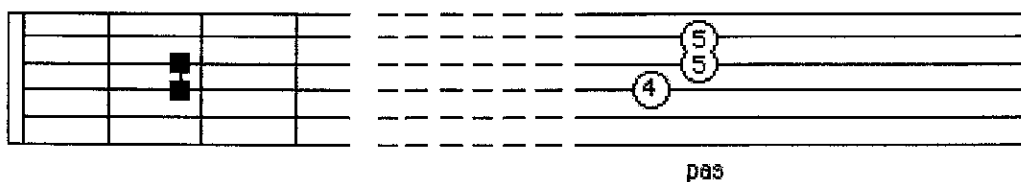

Poté opět ukazováček položíme na strunu:

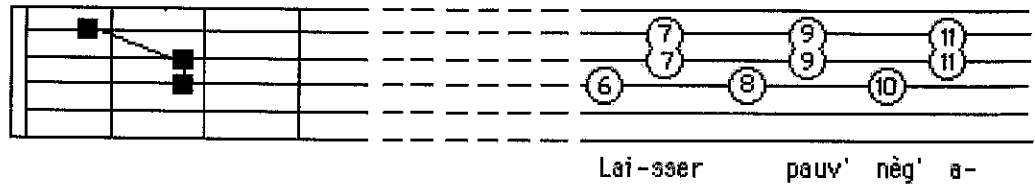

Pro zdůraznění slabik opět změříme akord.

Laisser, pauv' nèg' a- ban- do - nné

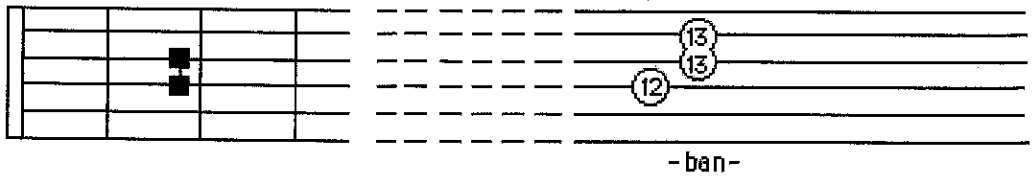

Znovu položíme ukazováček:

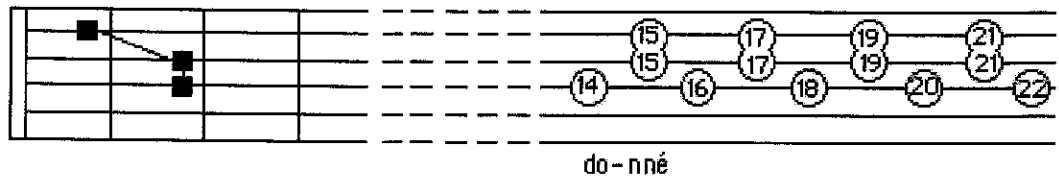

Nyní zahrajeme akord E7 (septima patřící do tóniny Ami, která odpovídá melodii):

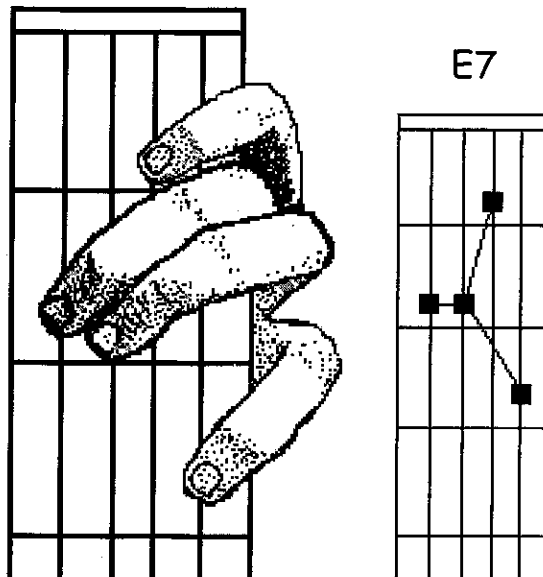

**E7**

J'en-tends cri-er mes frè-r'et sœ-œurs, , là-

a  
a  
a  
a  
a  
a  
a  
a

**akord - levá ruka**

**pravá ruka**

a  
a  
a

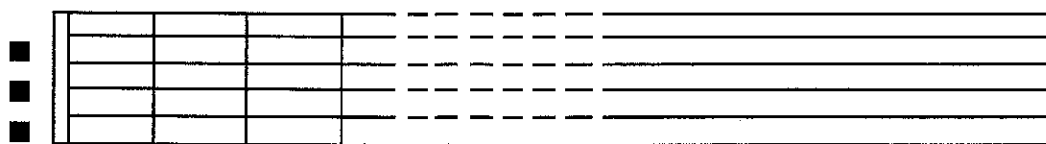

① ② ③ ④ ⑤ ⑥ ⑦ ⑧ ⑨ ⑩ ⑪ ⑫ ⑬ ⑭ ⑮ ⑯ ⑰ ⑱ ⑲ ⑳ ㉑ ㉒

Flamenco

Zakázané hry

a  
a  
a  
a  
a  
a  
a  
a

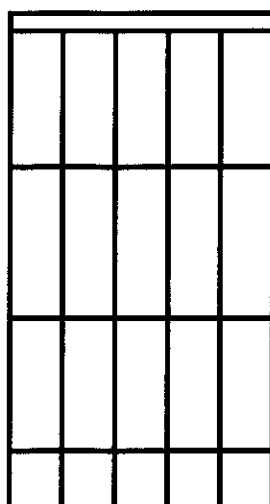

## Zakázané hry

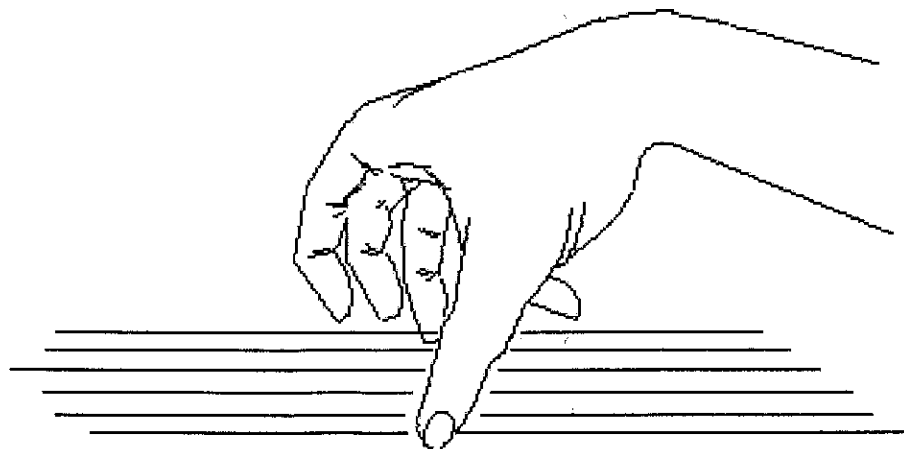

a  
a  
a  
a  
a