

КАК НАУЧИТЬСЯ ИГРАТЬ НА ГИТАРЕ, ЕСЛИ НЕ ЗНАЕШЬ НОТ

Жан-Пьер ПЕТИ

У гитары шесть струн. Если эти струны правильно настроены, то производимые ими в свободном состоянии звуки соответствуют следующим нотам, от самой низкой до самой высокой:

1 2 3 4 5 6
Ми Ля Ре Соль Си Ми

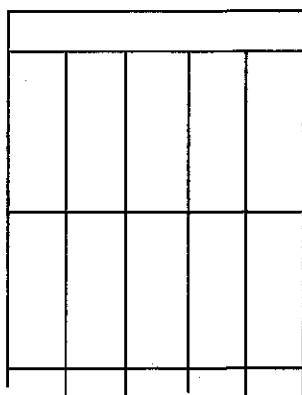

Дальше мы рассмотрим, как настраивать и даже натягивать струны. На гриф, на ячейки Звук можно сделать более высоким, если прижать струну к грифу в той или иной ячейке

Ноты, которые можно таким образом получить, представлены на схеме :

ми	ля	ре	соль	си	ми	
фа	си _б	ми _б	соль _б	до	фа	<p>ми ля ре соль си ми</p>
фа ^d	си	ми	ля	до ^d	фа ^d	
соль	до	фа	си _б	ре	соль	
соль _б	до ^d	фа ^d	си	ми _б	соль _б	

à Vladimir Golubev,
mon frère

Ноты в заштрихованных кружках соответствуют звуку, который издают струны в свободном состоянии, не прижатые к грифу.

В правой части рисунка показан основной ансамбль скрипичного ключа фа. Но в дальнейшем знания сольфеджио нам не понадобятся.

Как держать гитару :

Инструменты бывают разных видов :

Классическая гитара (без усилителя).

У нее шесть струн. Три высокие струны сделаны из нейлона. Три басовые струны имеют нейлоновую сердцевину, обмотанную металлической нитью - это делает струны более тяжелыми, что понижает частоту вибрации. Если вы решили приобрести “классическую” гитару, то обзаведитесь хорошими струнами (посоветуйтесь с продавцом)

Начинающим свойственно держать инструмент далеко от тела и наклоняться, чтобы разглядеть, куда они ставят пальцы.

Гитарист должен сидеть правильно, корпус тела держать прямо, инструмент прижать к животу, руки держать свободно. Правый локоть должен быть свободен. Конечно, на гитаре можно играть и сидя в кресле. Но профессиональный гитарист предпочтет сидеть высоко, поставив левую ногу на маленькую скамеечку, как показано на рисунке:

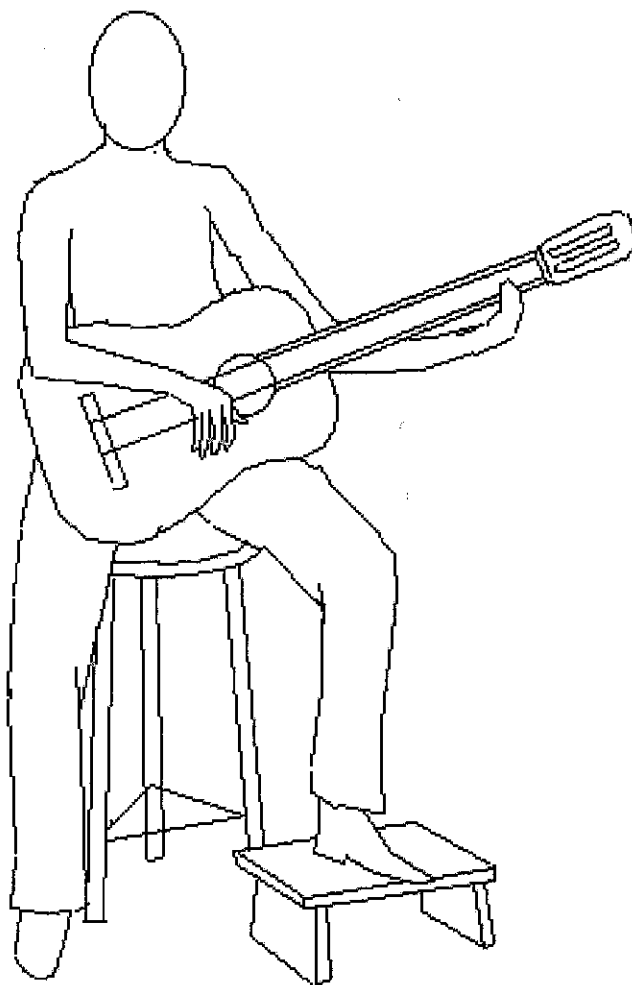

Классическая гитара

Обратите внимание на особенности этой позиции: Правая кисть выгнута, левая кисть сильно вытянута вперед под грифом. Оба эти положения довольно неестественны и сложны для начинающих.

Гитара Фламенко.

На гитаре этого типа струны такие же, как и на классической. Гитаристы Фламенко держат инструмент иначе, слегка поднимая гриф. Гитара Фламенко от классической не отличается, только на корпусе приклеены белые пластиковые плитки, которые выполняют конкретную функцию. По этим плиткам гитарист ногами отстукивает ритм. Это постукивание составляет неотъемлемую часть игры. Если вы попытаетесь забавляться так с “нормальной” гитарой,

не защищенной пластинками, то очень быстро испортите лакированную поверхность, будет жалко. Если у вас есть желание попробовать играть в стиле Фламенко, лучше сразу покупайте гитару с пластинками, или обратитесь к мастеру по музыкальным инструментам, чтобы он их приклеил. Играть Фламенко - это очень весело. Все будет зависеть от вашего таланта и сноровки. Кто знает, может быть, в вас дремлет мастер этого стиля. На всякий случай, далее в этой книге мы рассмотрим все элементы, необходимые для того, чтобы научиться играть относительно простой и ритмичный мотив.

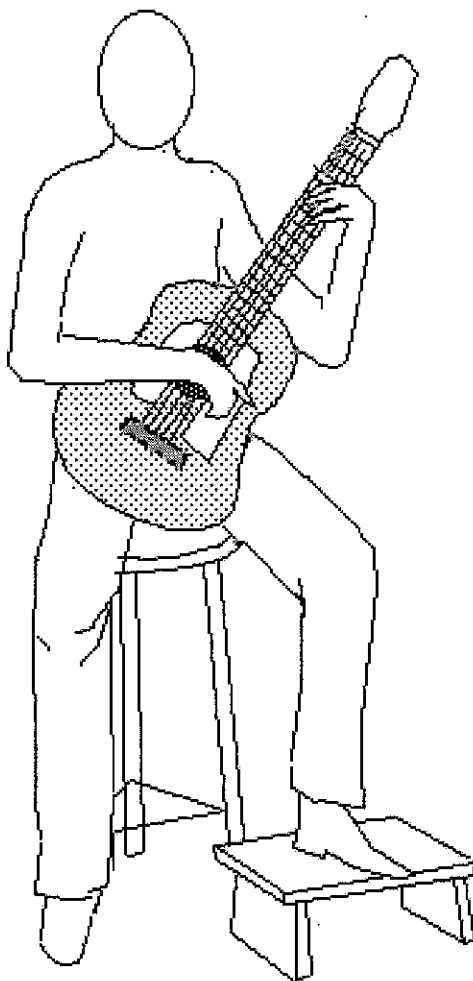

Гитара Фламенко

Джазовая гитара.

Она отличается от классической.

Гриф у нее несколько уже. Форма корпуса бывает разная. Высокие струны сделаны из металла. Натяжение струн сильнее. Поэтому струны иначе крепятся к корпусу, это можно увидеть на рисунке. Во время концерта джазовый гитарист, как правило, стоит.

Держать инструмент на весу ему помогает ремень. По струнам джазовый гитарист бьет с помощью “медиатора” (этот аксессуар мы рассмотрим позднее)

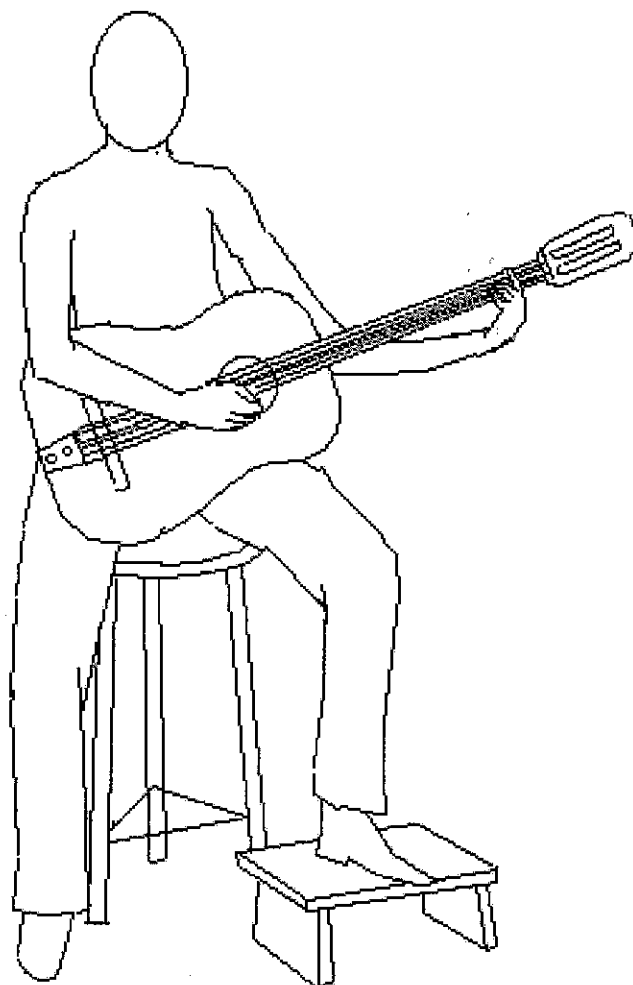

Не пытайтесь переделать классическую гитару или гитару Фламенко в гитару джазовую, нацепив на нее металлические струны. Чтобы её настроить, вам придется сильнее натягивать струны. А поскольку эти гитары не предусматривают такого сильного натяжения, то вы можете деформировать гриф. Через несколько месяцев у вас даже может начать отклеиваться подставка струн!

Джазовые гитары могут использоваться с микрофоном, подключенным к усилителю (как, впрочем, и классические гитары)

Рок-гитара

Это совершенно другой инструмент. Резонирующего корпуса у этой гитары нет. Вибрация струн улавливается электронной системой инструмента и перенаправляется в усилитель. На этих гитарах имеются кнопки усиления или изменения звука. Корпус гитары не полый, а изготовлен из сплошной пластины, которой производитель может придавать различные формы. Но в этой книге мы не ставим цели познакомить читателя с техникой игры на джаз- или рок-гитаре (которая предполагает сложные движения, а также различные сообы удара по струнам: вплоть до игры ножом, вилкой и т.д.)

Положение левой руки на грифе.

Большой палец размещается под грифом, вдоль его оси, чтобы лучше выполнять свою функцию “зажима”, крепче прижимать аккорд. Вы должны видеть вашу левую руку вот так (если предположить, что гриф вдруг стал “прозрачным”)

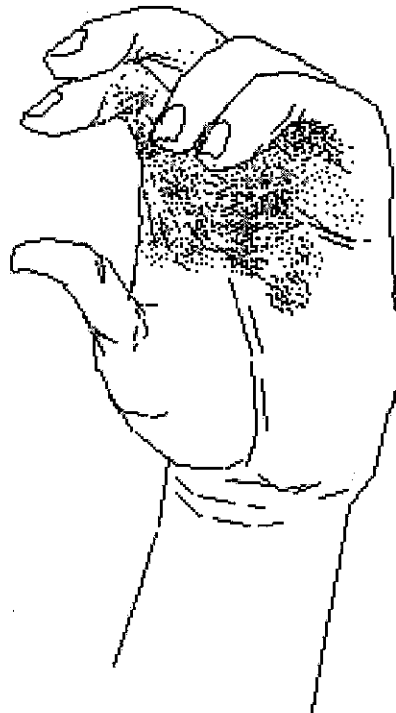

Следующий рисунок с грифом в разрезе показывает, как левая кисть должна двигаться вдоль оси грифа. Пальцы левой руки касаться грифа не должны.

Конечно, все это очень схематично. Пальцы могут размещаться на грифе самым разным образом; во время исполнения мелодии, гитарист нередко полностью пренебрегает этим принципом “зажима” и создает давление на струну, просто оттягиванием руки к телу. Но в том, что касается исполнения аккордов при аккомпанементе, принципа “зажима” необходимо все же придерживаться, правильно противопоставляя большой палец.

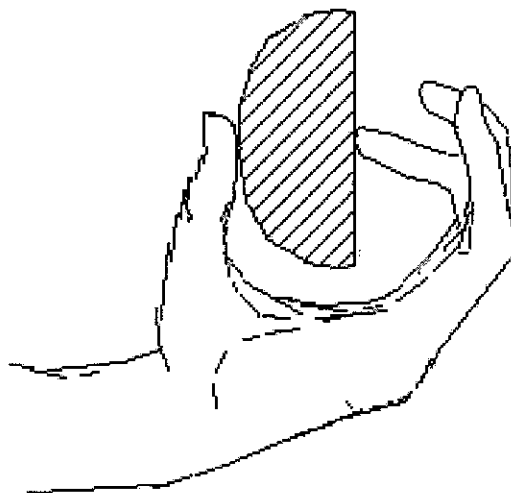

Длинные ногти на пальцах левой руки (не считая, конечно, большого пальца) затрудняют игру на гитаре. В сущности, правильного нажатия на струну можно добиться только в том случае, если последняя фаланга строго перпендикулярна плоскости грифа.

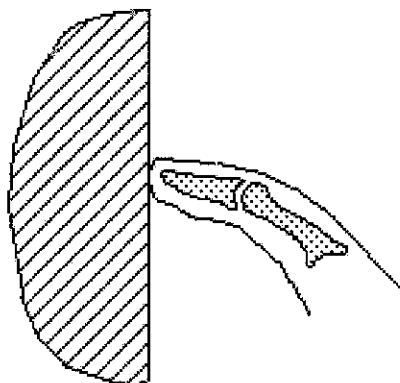

Чтобы получить качественный звук, нужно производить довольно сильное давление. Новичок довольно быстро этому научится и найдет наиболее удобное для этого положение руки. При исполнении аккорда, большой палец должен автоматически встать против центра тяжести давления, производимого остальными пальцами левой руки.

Когда струна плохо прижата к дереву грифа, она производит неприятные вибрации. Это называют словом “дребезжать”. Чтобы этого избежать, есть смысл прижимать

струну к грифу возле той ладовой пластины, которая находится ближе к корпусу инструмента:

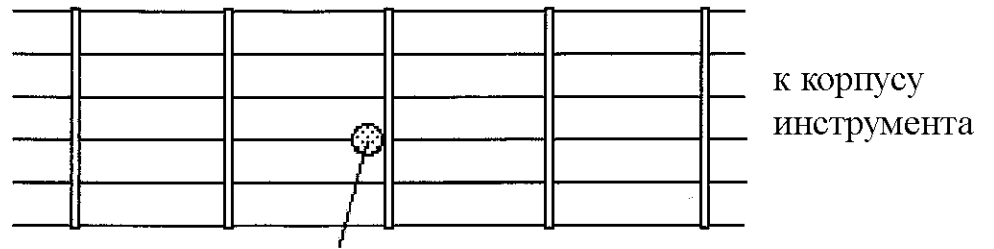

Поверхность контакта пальца с деревом

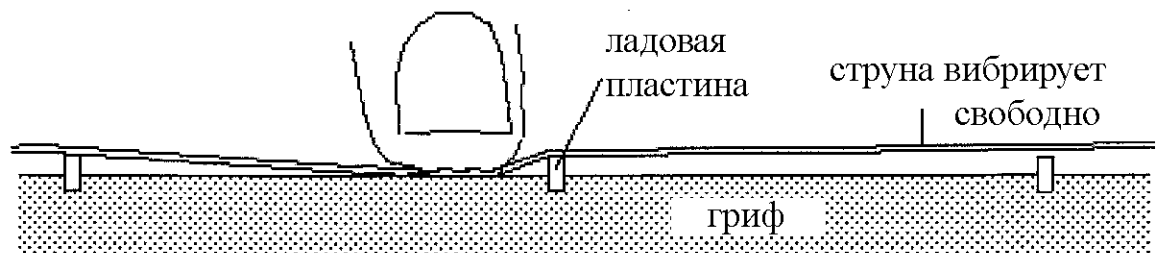

Само собой, этого оптимального положения кончика пальца при исполнении аккорда достичь удастся не всегда. что мы и увидим на последующих рисунках. Именно благодаря этому некоторые аккорды довольно сложно взять.

Положение правой руки.

А вот так для вас должна выглядеть ваша правая рука - неестественно изогнутой :

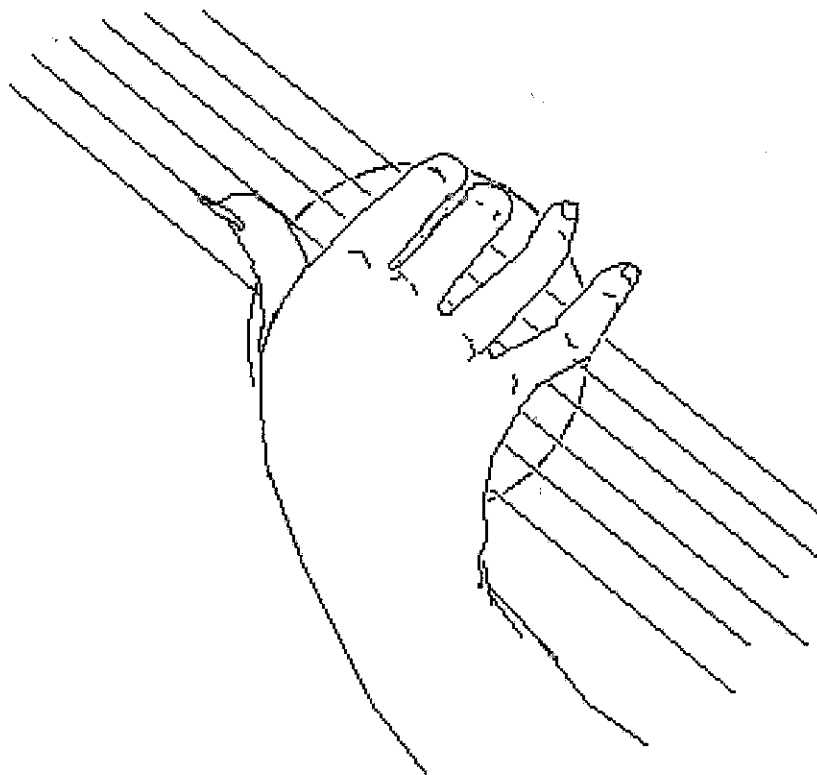

**Каким образом пальцы левой руки
должны прижимать струны.**

Наиболее чистый звук получается, если на струны нажимать ногтями, а не мякотью пальца (которая приглушает звучание). Длина ногтей должна быть минимальна.

Положение пальца полностью зависит от того, мякотью или ногтем прижимаешь струну.

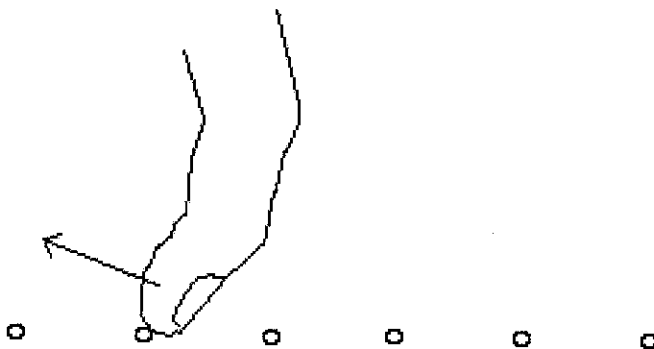

Нажатие на струну мякотью пальца
направление давления на струну

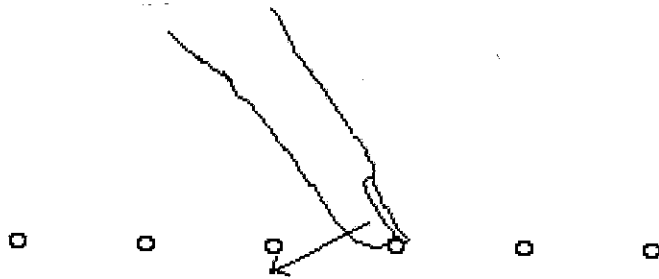

Нажатие на струну ногтем, направление силы

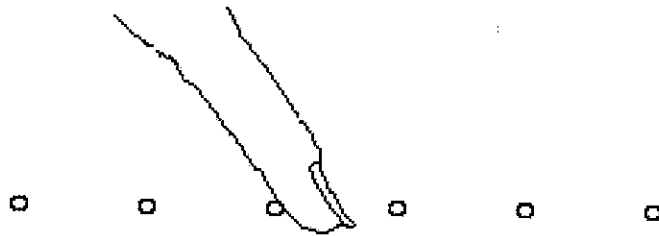

Палец ложится в упор на соседнюю струну

Согласно приведенной выше схеме, музыкант должен играть относительно негнущимися пальцами (классическая, Фламенко). Но многие гитаристы, которым хватает одного лишь аккомпанемента, даже используя ногти, не практикуют этот “упор” пальца:

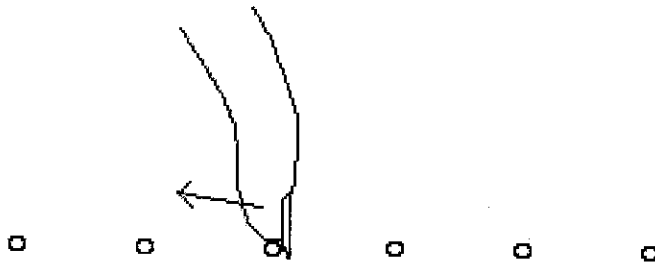

Как настраивать гитару.

Гитарные струны, от самой низкой до самой высокой, соответствуют следующему: Разумеется, можно воспользоваться камертоном для настройки высоты звука, или электронным камертоном, воспроизводящим заданный звук, или, например, клавишным инструментом, фортепиано или синтезатором. Но лучше всего быть

автономным и уметь настроить гитару в любой ситуации, не зависеть от разных громоздких инструментов и хитрых приспособлений.

Предположим, что гитара расстроена, но нижнее Ми звучит правильно. Прижмем нижнюю струну 1, как показано на рис (А), поставив палец правой руки на пятый лад. Каждый лад - это полу-тон. Если Ми поднять на пять полу-тонов, то получим Ля. Если прижать струну а (струна 1), то должен получиться тот же звук, что и у струны b (струна 2). Если такого звука не получается, нужно регулировать натяжение струны 2 с помощью соответствующего колка.

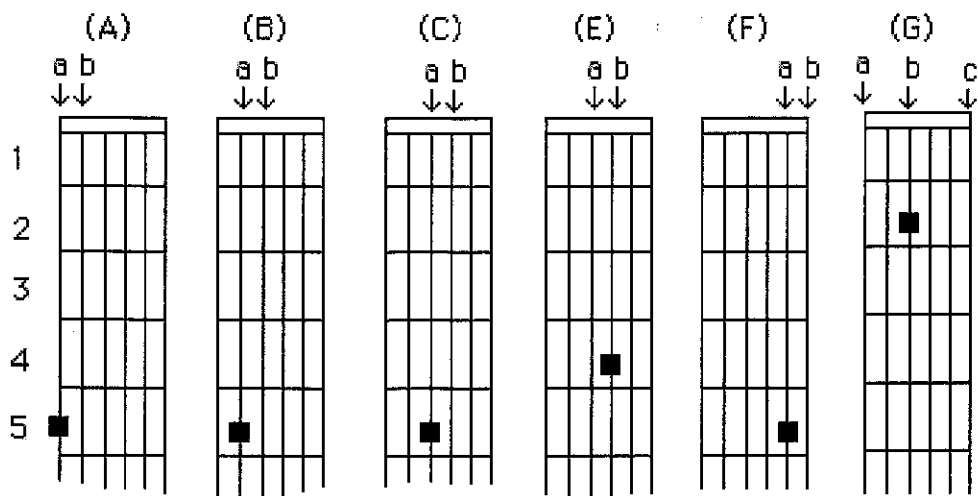

Затем производим ту же манипуляцию, отталкиваясь от схемы В. То же самое по схеме С. На схеме D палец нужно ставить на четвертый лад, потому что между Соль и Си (струна 5) только четыре полу-тона. На схеме F прижимаем пятую струну на пятом ладу.

Выполнив эту манипуляцию, проверяем, верно ли звучат обе ноты Ми - 1 и 6 струны (между ними две октавы). Как правило, с первого раза не получается. Тогда прижимаем третью струну (Ре) на втором ладу. Получаем Ми. Струны 1, 3 и 6 должны давать Ми, каждый раз на октаву выше. Здесь лучше настроить эти три струны, отталкиваясь от Ми средней струны и подгоняя струны 1 и 6.

Высоту звучания этих трех Ми можно сравнить вот так:

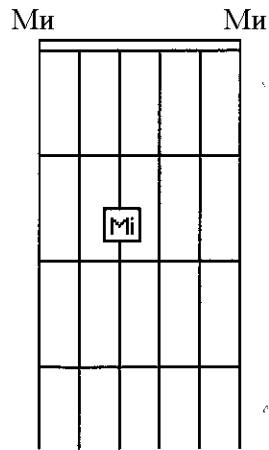

Все ли гитары поддаются настройке? В отличие от других струнных инструментов, как, например, скрипка, - нет, не все. На грифе гитары находятся медные “порожки”, впрессованные в дерево. Для получения чистого звука, эти порожки должны быть размещены с высокой точностью, чем не всегда могут похвастать дешевые инструменты. В подобных случаях, настраивая гитару описанным выше способом, практически невозможно добиться нужного результата, и придется довольствоваться неточной настройкой (которой проще достичь с помощью клавишных инструментов).

Как покупать гитару.

Эта памятка послужит вам руководством при покупке нового или бывшего в употреблении инструмента. Нужно обратить внимание на многие детали.

- Прежде всего, гриф гитары должен быть совершенно прямым. Иначе гитара будет “дребезжать”. Убедитесь, что этого не происходит, попробовав щипками все ноты по всей длине каждой струны - от самой низкой до самой высокой ноты (неважно, настроена ли уже гитара, или еще нет). Отсутствие искривления грифа можно также проверить на глаз. Если гриф изогнут или скручен (например, от влаги), то, скорее всего, некоторые ноты будут дребезжать, причем, весьма неприятно.
- Настройте гитару (см ниже) или попросите продавца настроить ее. Убедитесь, что она вообще настраивается. Если это не так, то ее уже не починишь.
- Наконец, проверьте ее звуковые характеристики. Качество звука гитары зависит от ее басов и от того, как сделан ее корпус, от качества дерева и швов, и, в частности, от качества дна корпуса. Постучите по гитаре пальцем и прислушайтесь, как долго

сохраняется вибрация. Гитара должна вибрировать как можно дольше. Чем ниже качество гитары, тем более низкого качества басы она выдает.

Ну и наконец, гитара - инструмент хрупкий. Если вы покупаете дорогую гитару, скажем, дороже тысячи франков, то не поспешите и на крепкий надежный футляр, матерчатого чехольчика будет мало. Не оставляйте инструмент на улице. Не держите его слишком долго без надобности на солнце и не оставляйте его на ночь на террасе. Иначе он может деформироваться, даже потрескаться, что, разумеется, пагубно отразится на его звучании.

Часто люди ставят гитару вертикально, вот так:

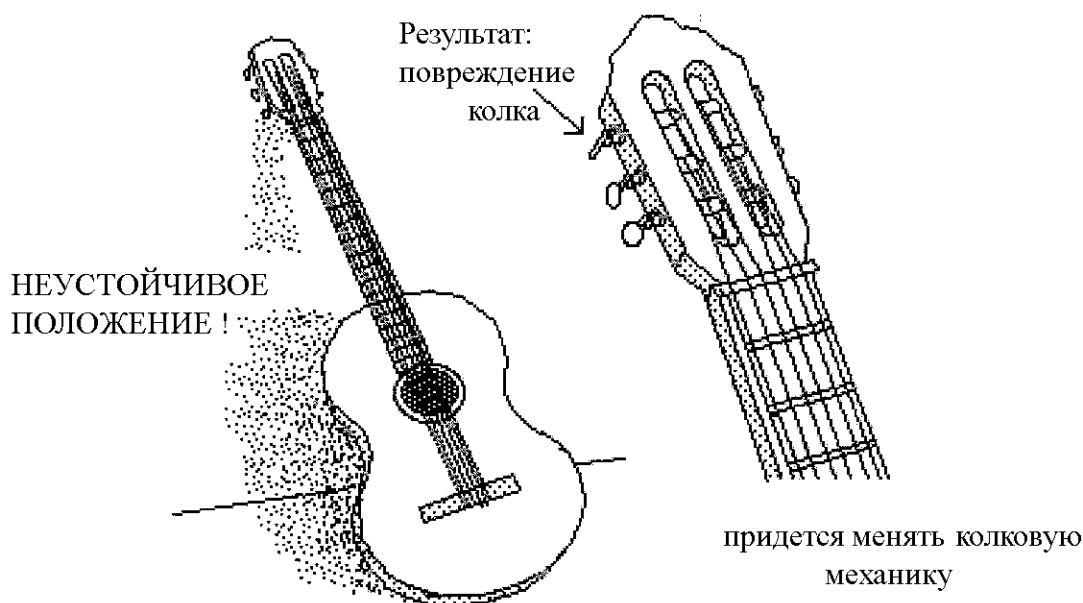

Гитара может соскользнуть и упасть, возможно повреждение колка.

Колковую механику поменять нетрудно, и стоит она недорого. Если вы, допустим, покупаете инструмент, бывший в употреблении, с прекрасными звуковыми качествами, но с повреждениями колков, то это может заставить продавца существенно снизить цену. А вы потом сами меняете колки с минимальными затратами.

Тут речь идет не о магии, а об элементарных предосторожностях, которые помогут дольше сохранить вашу гитару в отличном состоянии.

Замена струны или всех струн.

Вот, что нужно запомнить: срок годности струн ограничен. Они изнашиваются от постоянного взаимодействия с порожками. Поэтому нужно уметь менять струны. Для этого необходимо знать, как их закреплять и не путать между собой: названия нот, Ми, Ля, Ре, Соль, Си, Ми, указаны на пакетиках.

К подставке с нижним порожком струны крепятся вот так:

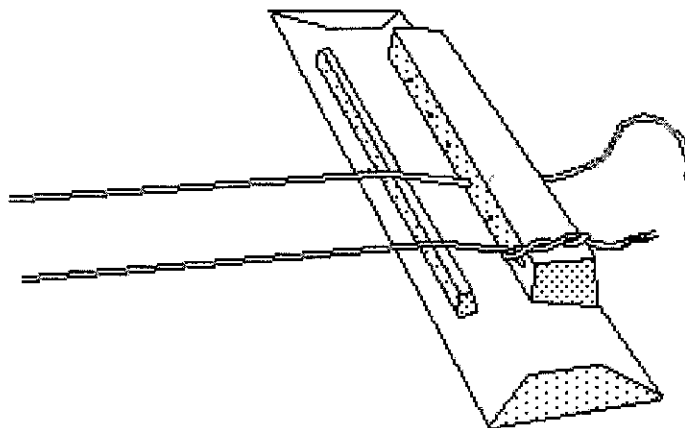

А к грифу - вот так:

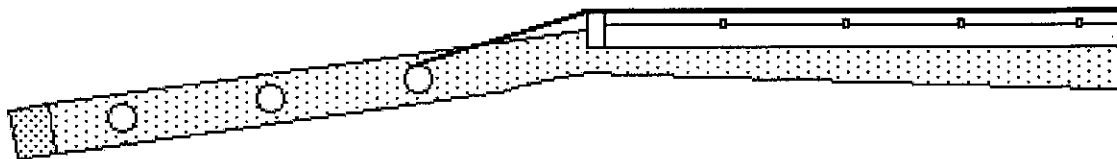

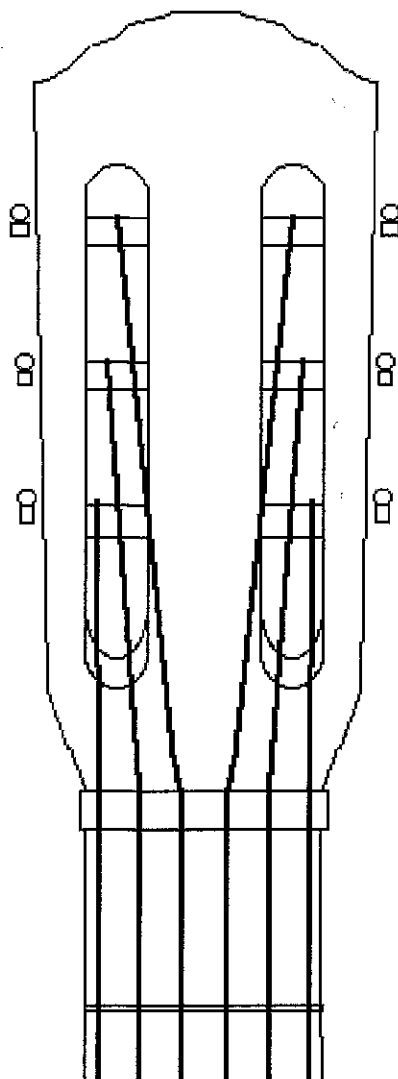

Новые струны звучат лучше. При этом, необходимо время, прежде чем струна займет свое место на инструменте. Когда вы меняете струну (или все струны), нужно быть готовым к некоторому смещению настройки. После того, как вы натянули струну и настроили с помощью синтезатора или камертона высоту звука, этот звук вскоре все равно понизится. Поточнее установить струну на свое место можно с помощью небольших натяжений, как показано на рисунке, оттягивая струну на сантиметр:

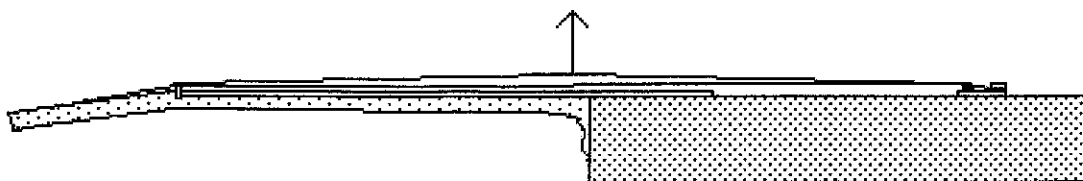

От этого звук еще сильнее понизится. Тогда струну нужно подтянуть и повторять эту операцию до тех пор, пока звук не установится. Как правило, необходимо несколько дней, чтобы струна встала на свое место, узлы хорошо затянулись, и высота звуков закрепилась.

Гриф гитары.

На грифе расположены медные порошки, каждый из них - это полу-тон. Таким образом, плоскость грифа между корпусом и головкой грифа разделена на двенадцать клеток. Двенадцатая соответствует октаве.. На некоторых гитарах, на боковине грифа есть вделанные в дерево, пластинки-метки. Если их нет, то вам есть смысл наклеить их самостоятельно - это поможет вам “не потеряться” на грифе

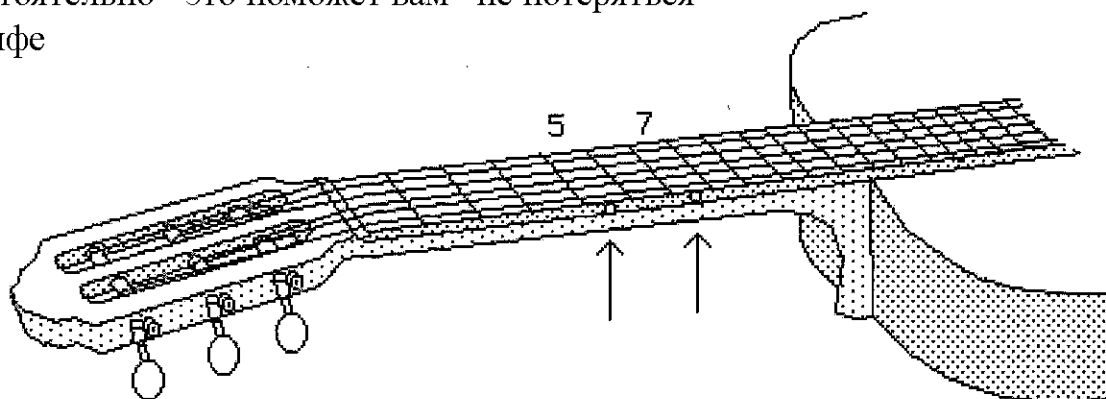

Здесь, в первой части книги, мы рассмотрим аккомпанемент к мотиву или к песне. Ниже представлены некоторые популярные аккорды с соответствующими им нотами. Но если сольфеджио вас раздражает, тогда переходите прямо к следующей главе, где вас ждут аппликатуры для постановки конкретных аккордов.

Несколько популярных аккордов.

В первую очередь читателя должно заинтересовать, каким образом прижимать аккорд к грифу. Посмотрите, сможете ли вы взять следующие аккорды:

В тональности ДО:

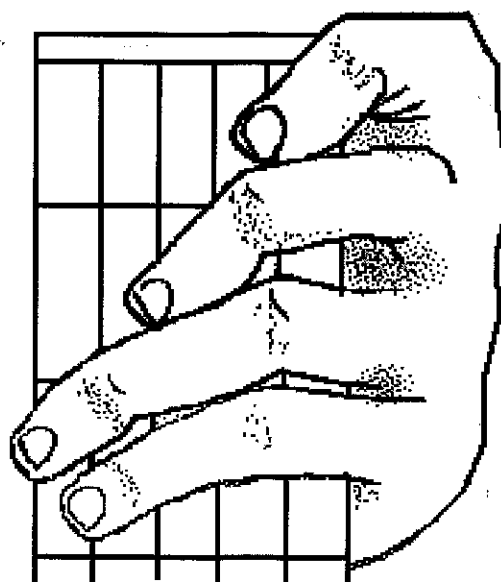

До Мажор

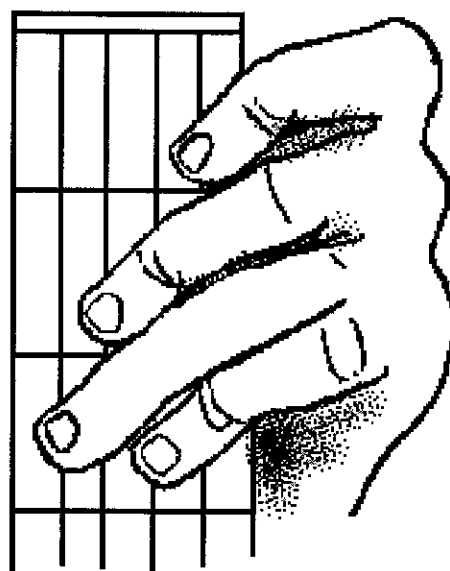
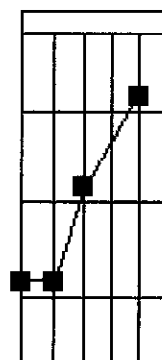

До 7°

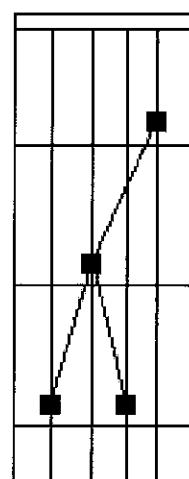

в Ре :

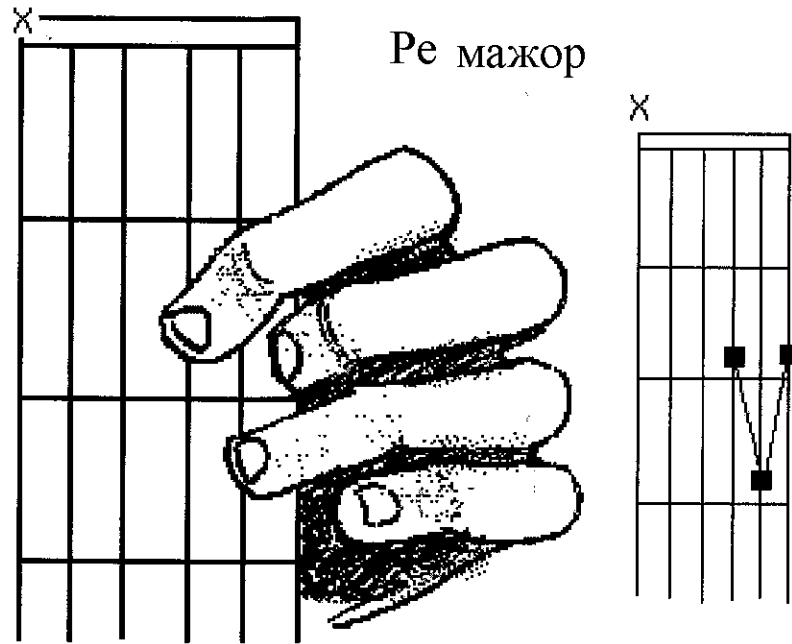

Крестиком обозначена струна, которую прижимать нельзя, иначе аккорд выйдет фальшивый



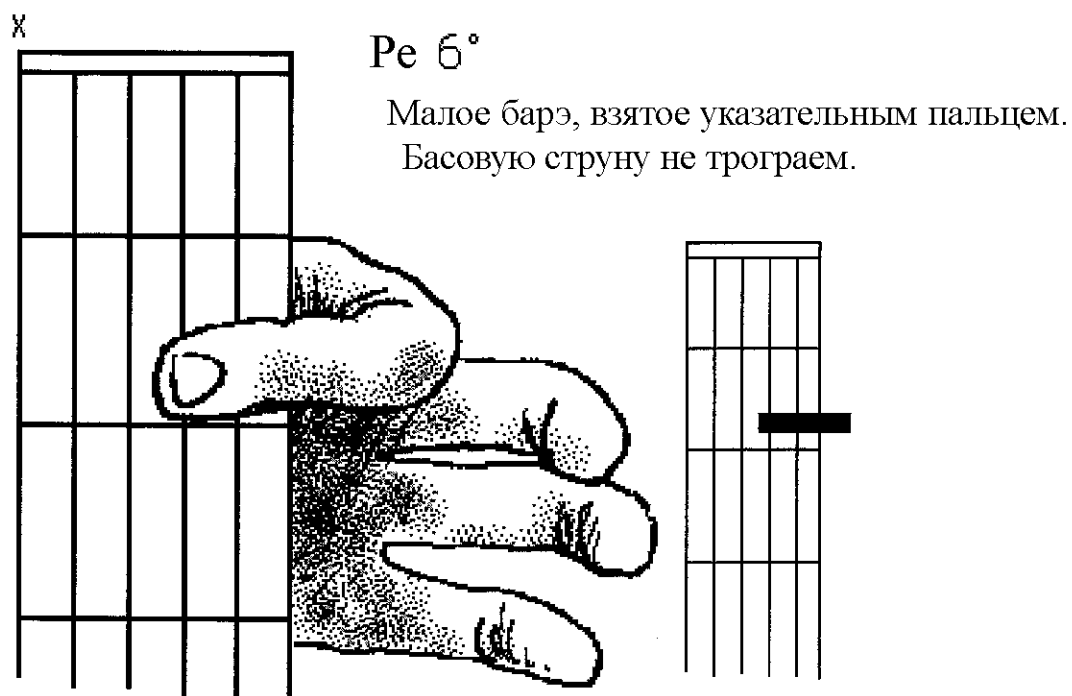
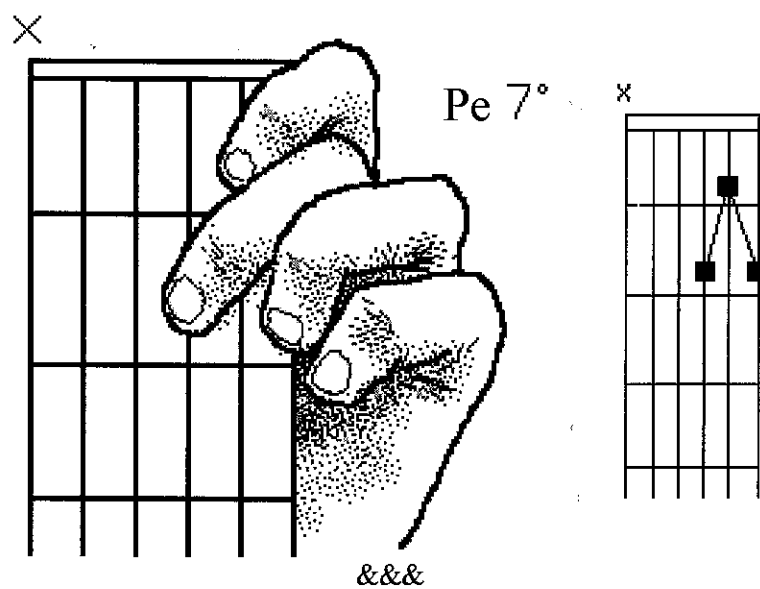

в Ми :

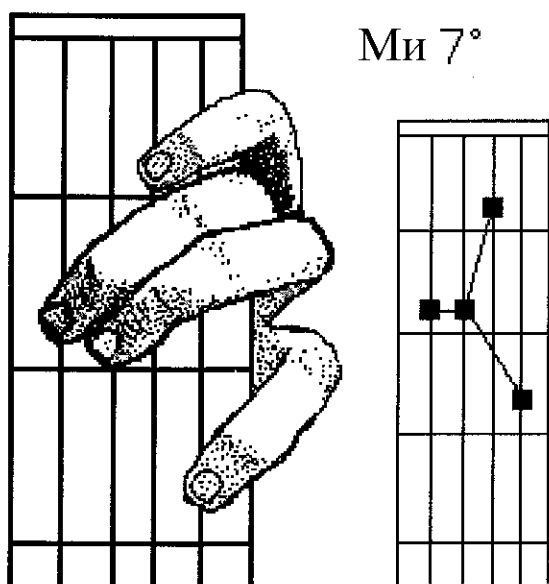

Пропускаем пока аккорды на Фа - они требуют “барэ”, о котором поговорим позже.

В тональности СОЛЬ :

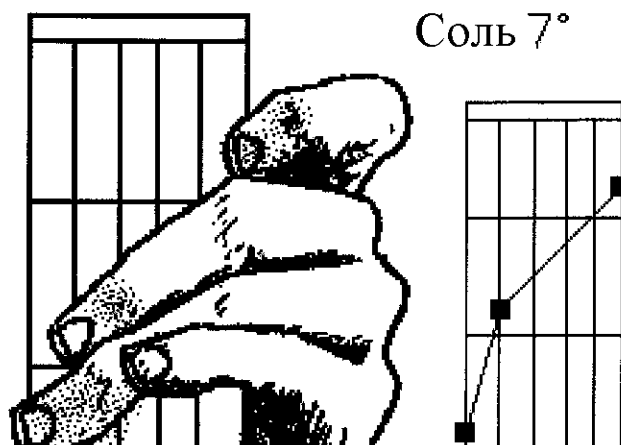
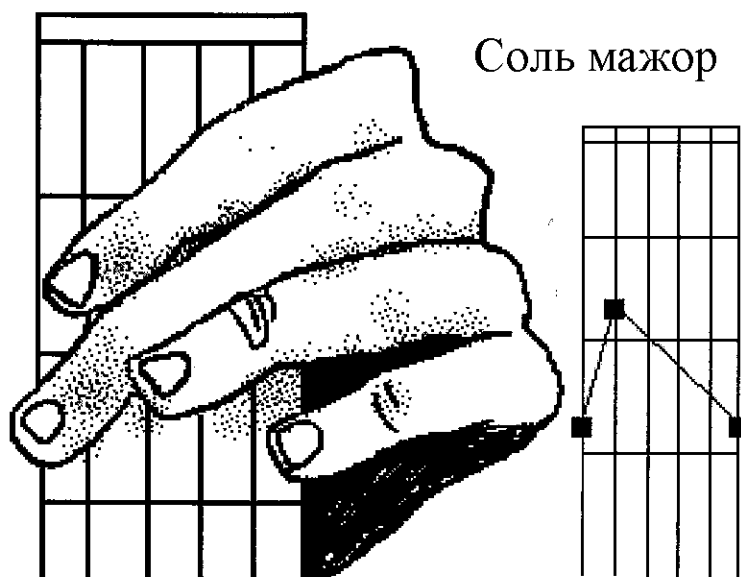

в Ля :

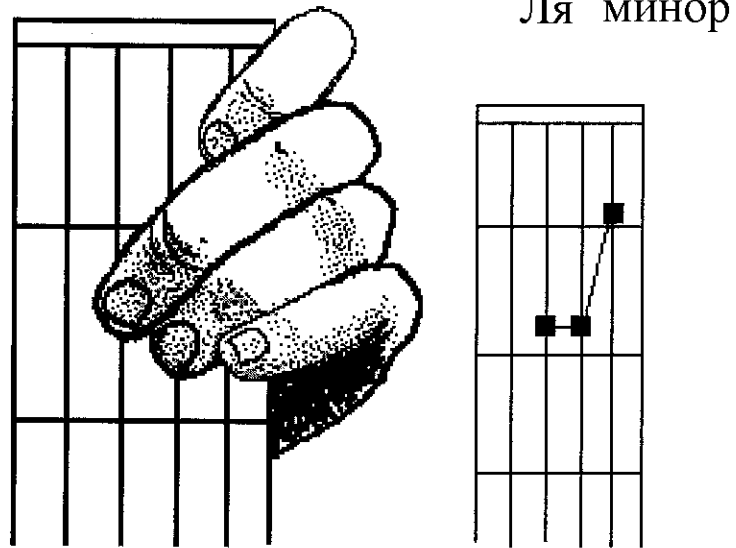
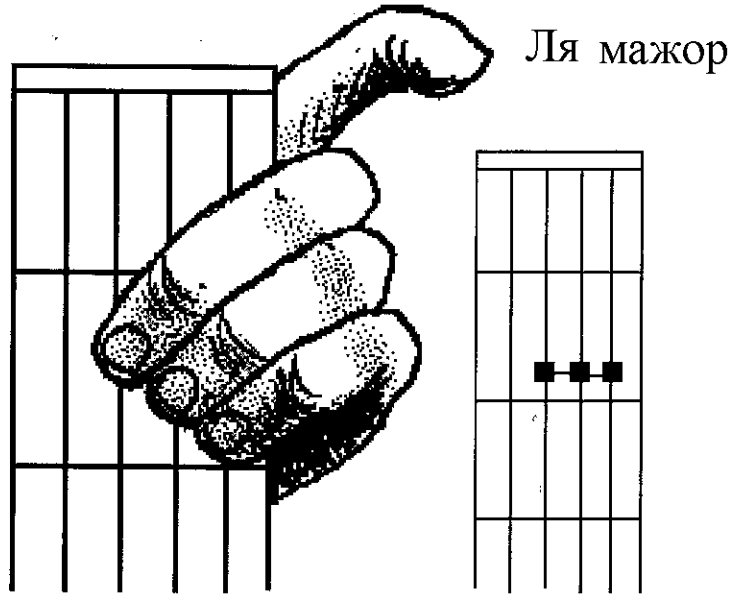

Ля 7°

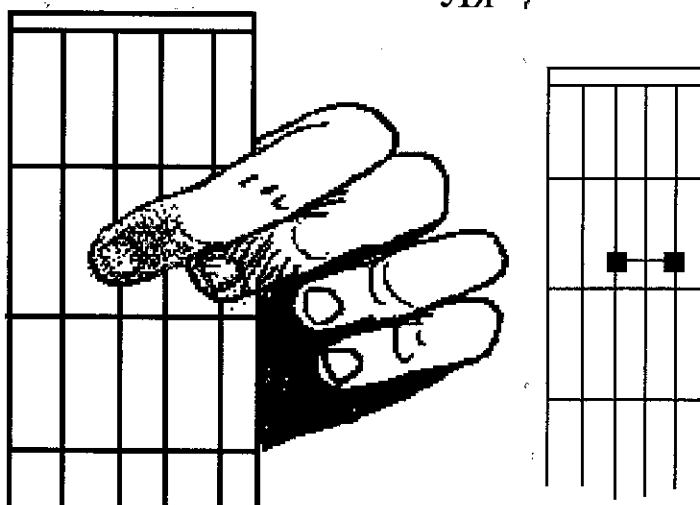

в Си

Си 7°

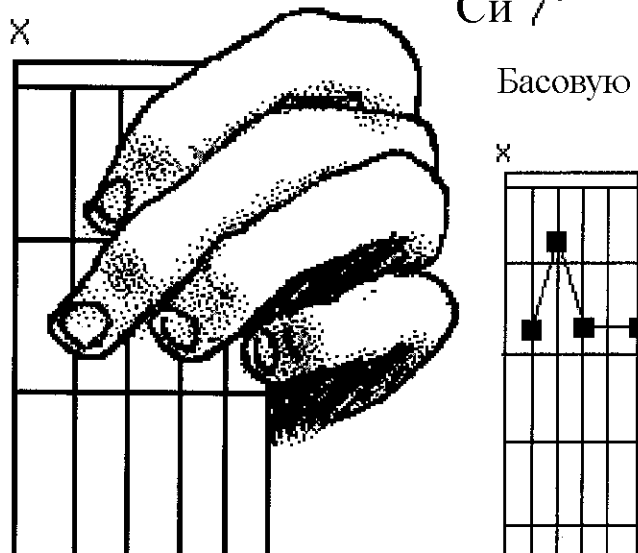

Баррэ.

Один из этих часто употребляемых аккордов, Фа, выполняется с использованием приема “баррэ”. У начинающих с ним обязательно возникнут сложности.

Каждая ячейка гитары представляет собой полу-тон. Звук можно поднимать с помощью “каподастра”. Каподастры бывают разные.

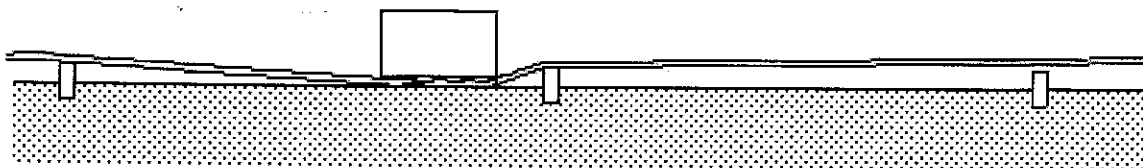

Правильно установленный каподастр полностью придавливает к грифу все шесть струн. Получаем “укороченную” гитару.

Баррэ - это тот же каподастр, только выполненный с помощью полностью закрепощенного указательного пальца левой руки. Палец должен быть напряжен, чтобы оказывать одинаковое давление на все струны. Пальцы надо тренировать, как показано на рисунке, чтобы выработать идеальный зажим для всех струн сразу, иначе струны будут дребезжать.

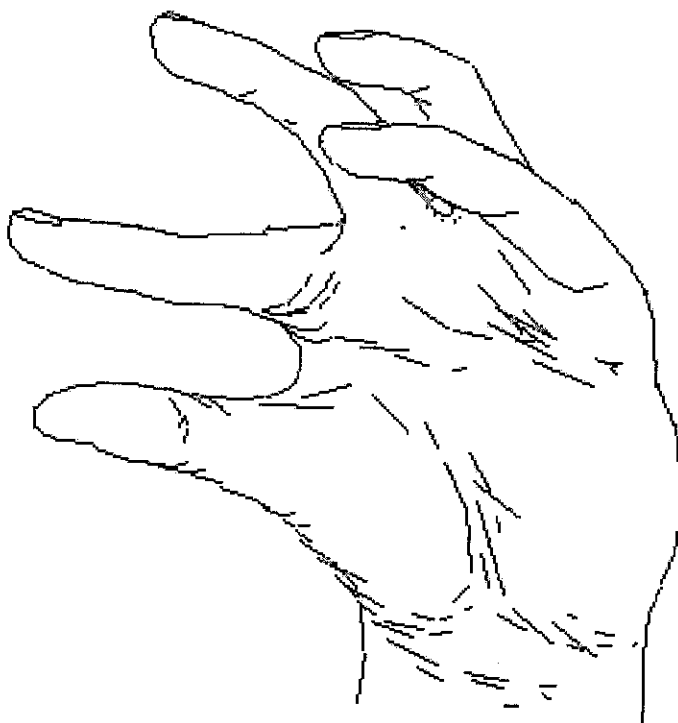

Собственно, аккорд Фа выполняется именно при таком положении руки. Когда читатель научится хорошо придавливать струны указательным пальцем, у него без проблем получится Фа мажор :

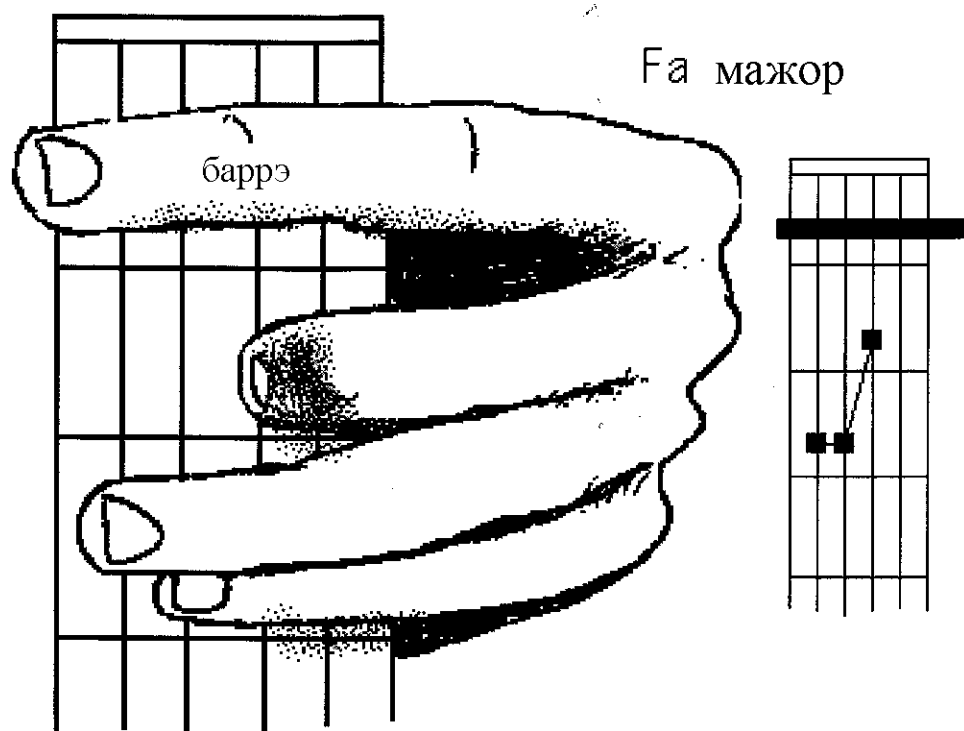

Популярные аккорды с соответствующими нотами.

Эту схему мы приводим в качестве памятки, так как не ставим цели превратить это пособие в учебник по сольфеджио.

До мажор

соль до ми соль до ми

The diagram shows a 5x6 grid of musical notes for the D major chord. The notes are arranged as follows:

ми	ля	ре	соль	си	ми
фа	си _b	ми _b	соль [♯]	до	фа
фа ^d	си	ми	ля	до ^d	фа ^d
соль	до	фа	си _b	ре	соль
соль ^d	до ^d	фа ^d	си	ми _b	соль ^d

To the right of the grid is a guitar chord diagram for D major, showing a treble clef and a bass clef. The notes are placed on the strings: G (3rd fret, 1st string), A (2nd fret, 2nd string), B (2nd fret, 3rd string), D (open, 4th string), F# (1st fret, 5th string), and A (2nd fret, 6th string).

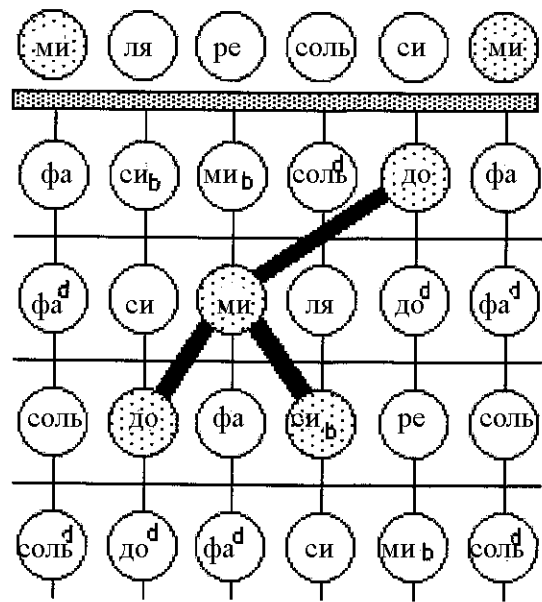

до 7°

ми до ми си_♭ до ми

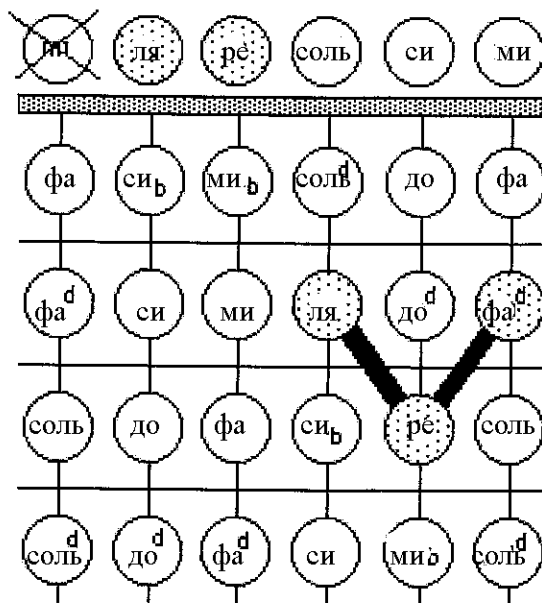
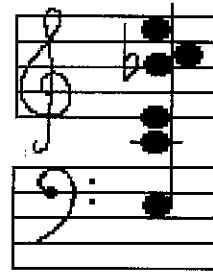

ре мажор

ля ре ля ре фа^d

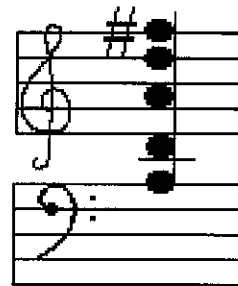

Крестиком отмечена струна, которую не нужно зажимать, иначе аккорд будет фальшивым

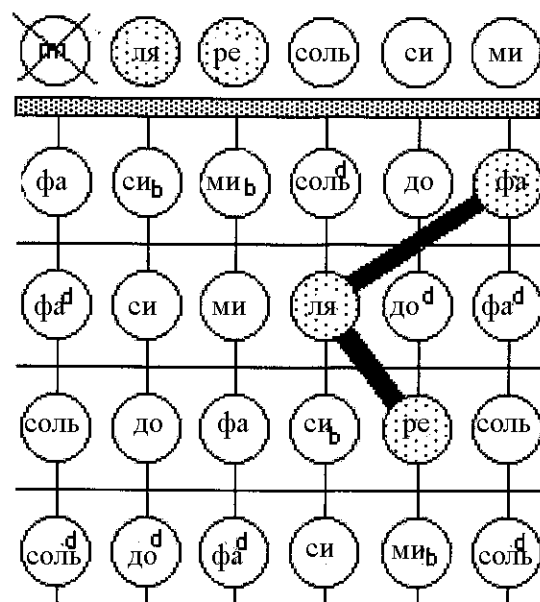

ре минор

ля ре ля ре фа

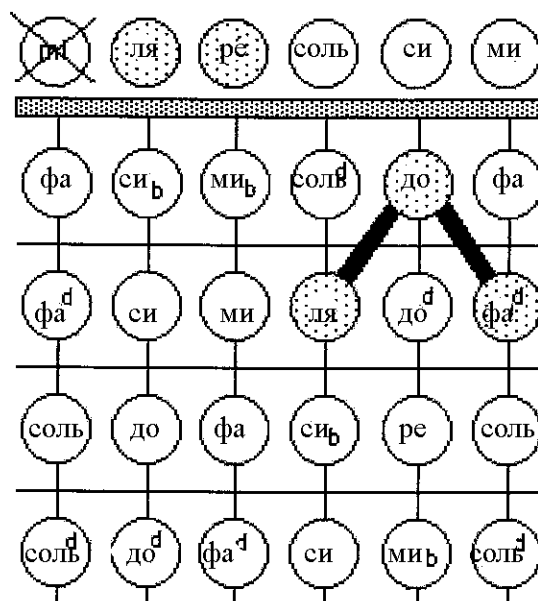
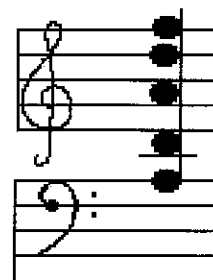

ре 7°

ля ре ля до фа

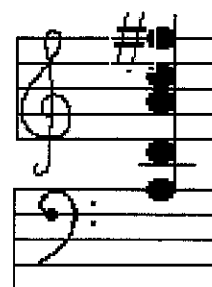

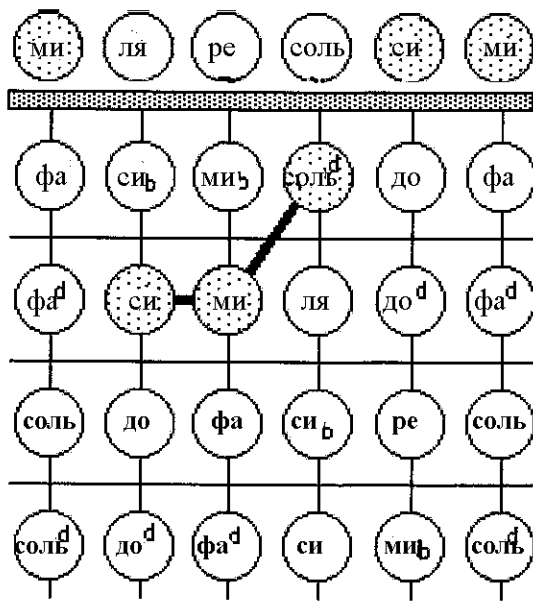

ми мажор

ми си ми соль^d си ми

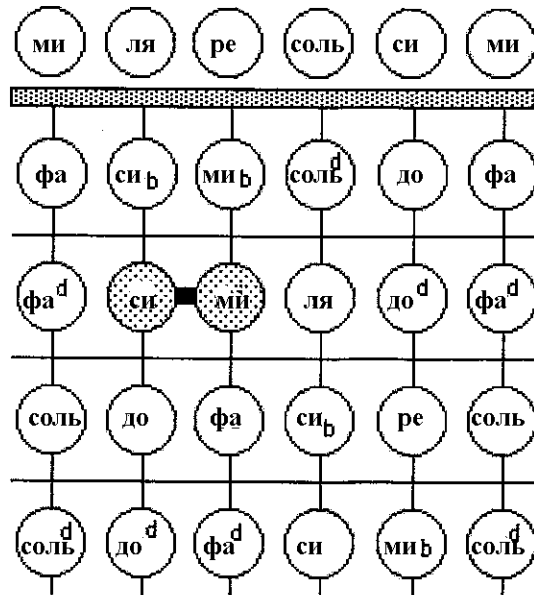
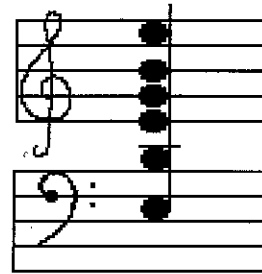

ми минор

ми си ми соль си ми

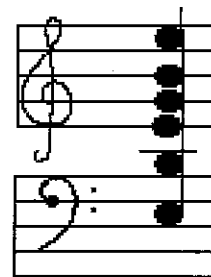

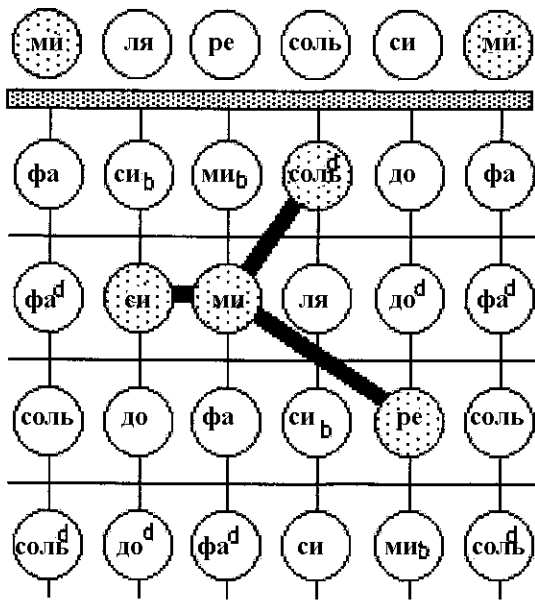

ми 7°

ми си ми соль^d ре ми

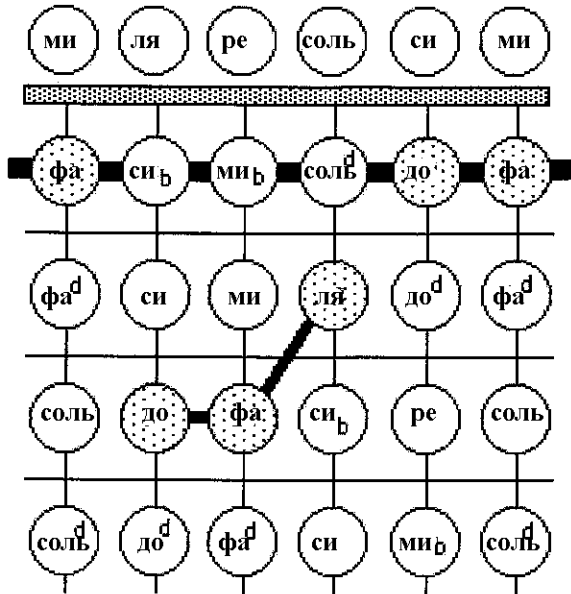
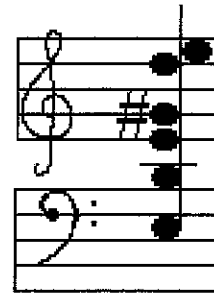

фа мажор

фа до фа ля до фа

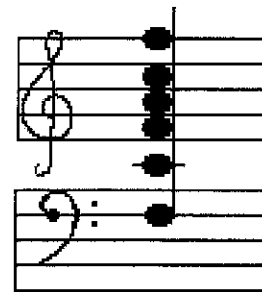

ми ля ре соль си ми

ля си_b ми_b соль до фа

фа^d си ми ля до^d фа^d

соль до фа си_b ре соль

соль^d до^d фа^d си ми_b соль^d

фа минор

фа до фа соль^d до фа

ми ля ре соль си ми

фа си_b ми_b соль до фа

фа^d си ми ля до^d фа^d

соль до фа си_b ре соль

соль^d до^d фа^d си ми_b соль^d

соль мажор

соль си ре соль си соль

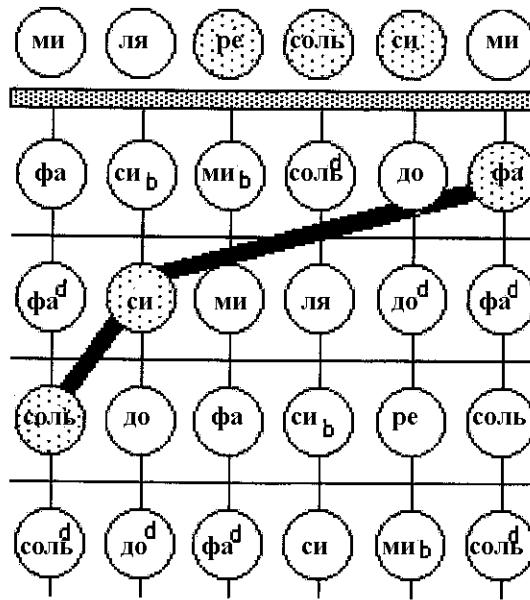

соль 7°

соль си ре соль си фа

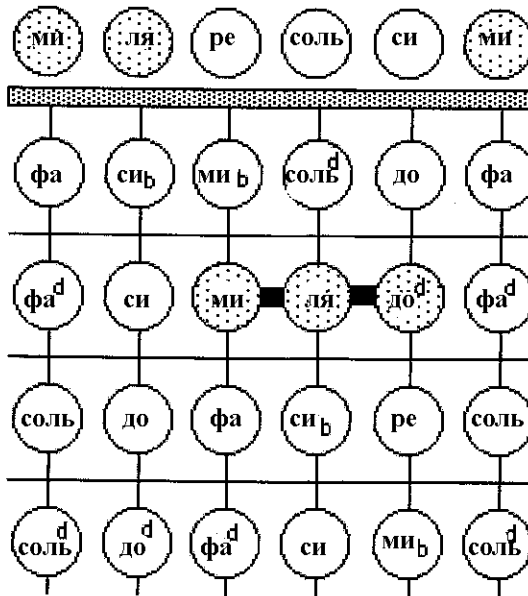

ля мажор

ми ля ми ля до^d ми

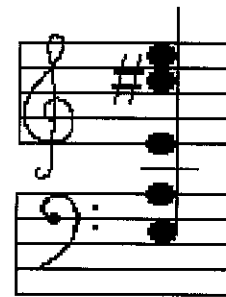

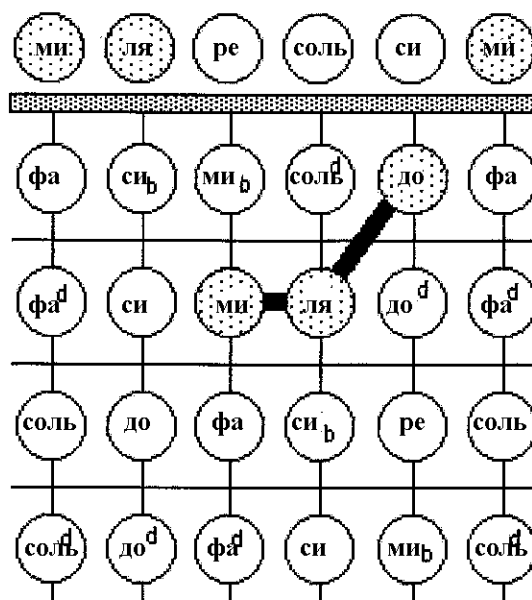

ля минор

ми ля ми ля до ми

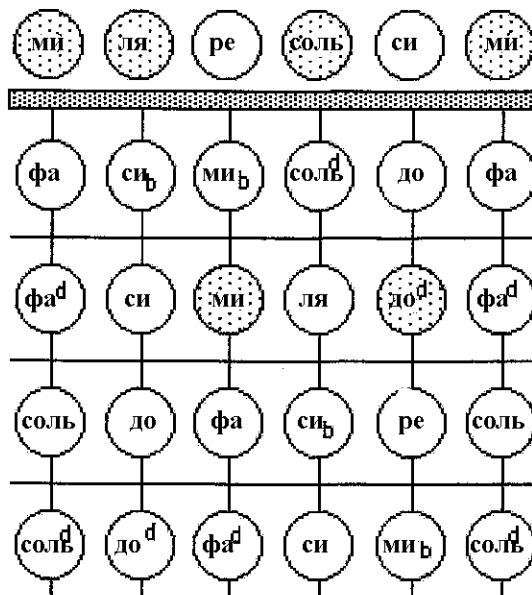
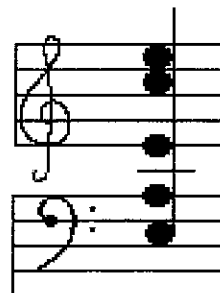

ля7°

ми ля ми соль до♯ ми

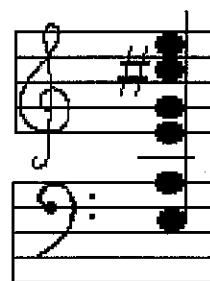

ми ля ре соль си ми

фа си ми соль до фа

фа си ми ля до фа

соль до фа си ре соль

соль до фа си ми соль

си 7°

фа^d си ми_б ля си фа^d

НЕМНОГО ГАРМОНИИ

Акомпанемент к песне состоит из последовательности нескольких аккордов, как правило, минимум трех. Мотив может быть мажорным или минорным.

Мажорные аккорды :

Мажорный аккорд является “совершенным аккордом”. Если у вас есть клавишный инструмент, фортепиано или синтезатор, вы можете взять аккорд :

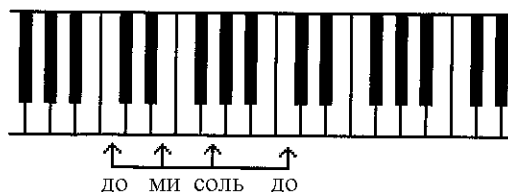

Также, на клавиатуре вы можете поднять каждую ноту на полу-тон, и получите аккорды:

До диез мажор

Ре мажор

Ми бемоль мажор

Фа мажор

и т.д.

Выполняя какой-либо мажорный аккорд на вашей гитаре, вы всегда встретите ноты из этой последовательности. Например :

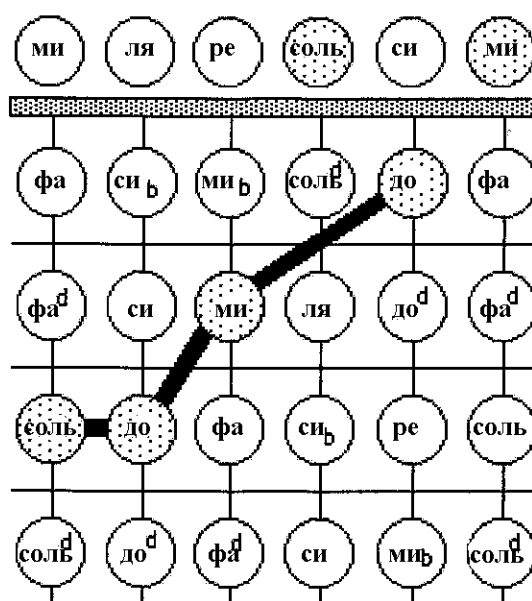

До мажор

соль до ми соль до ми

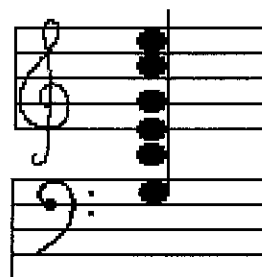

то есть, аппликатура будет следующей :

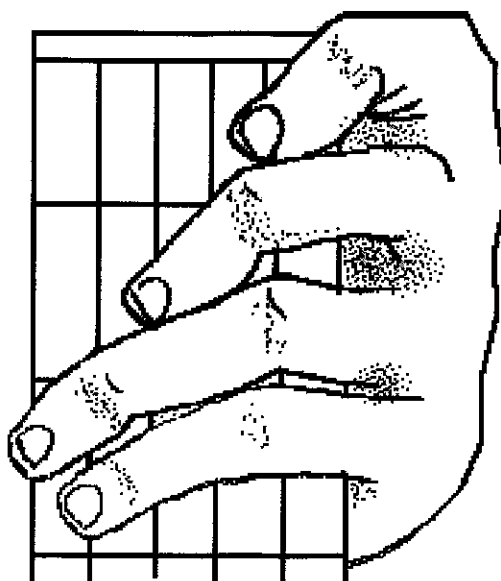

ДО мажор

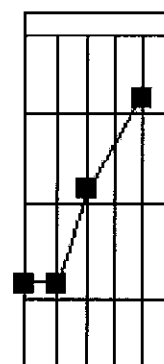

либо аккорд ми мажор :

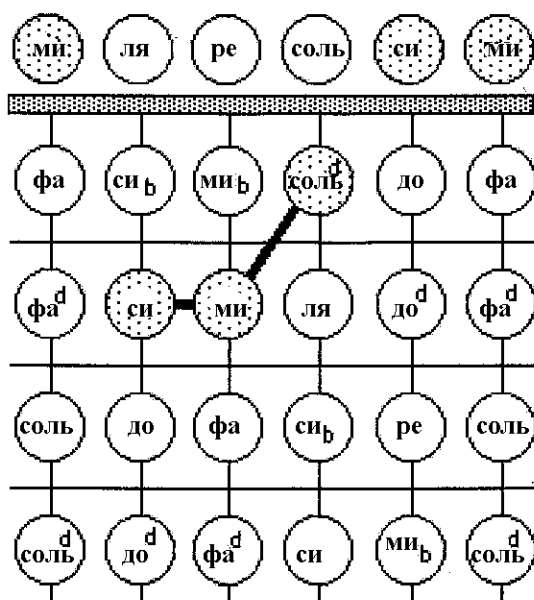

Ми мажор

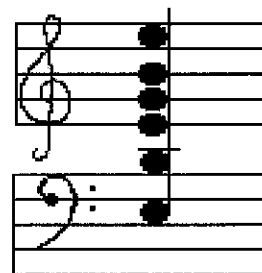
ми си ми соль^d си ми

с такой аппликатурой :

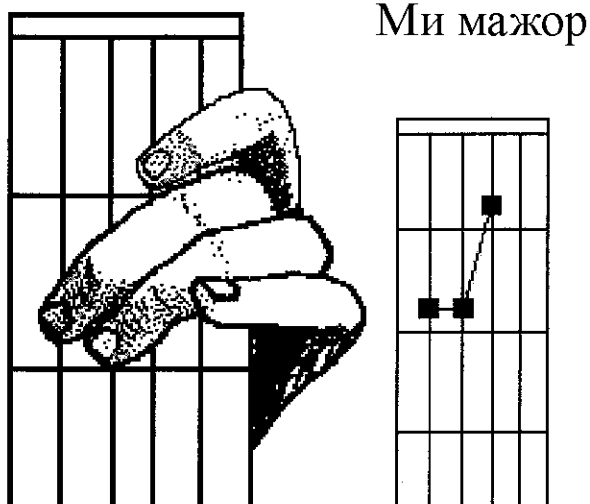

Ми мажор

Минорные аккорды :

На клавишном инструменте можно без труда взять минорный аккорд соответствующей тональности. Достаточно опустить вторую ноту совершенного аккорда. Например, из До мажора получаем:

До Ми бемоль Соль До

Чтобы поупражняться, возьмите все минорные аккорды на клавиатуре, во всех тональностях. С аппликатурой пальцев проблем не возникнет. Совсем другое дело

на гитаре. Например, чтобы получить аккорд из до мажора, нужно взять следующие ноты:

ми ля ре соль си ми

до до^d ре ми^b ми фа фа^d соль соль^d ля си^b си

То есть, так ничего не выйдет, пока у вас не отрастет запасной палец

Зато в тональности ми - никаких проблем :

ми	ля	ре	соль	си	ми

фа	си _б	ми _б	соль ^д	до	фа
фа ^д	си	ми	ля	до ^д	фа ^д
соль	до	фа	си _б	ре	соль
соль ^д	до ^д	фа ^д	си	ми _б	соль ^д

ми минор

ми си ми соль си ми

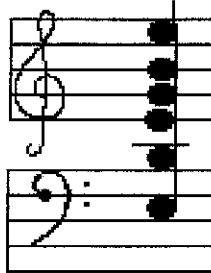

с такой аппликатурой :



Тут достаточно просто опустить ваш соль диез на один полу-тон, для этого нужно лишь поднять указательный палец.

Соответствие аккордов.

Когда вы научитесь выполнять аккорды с баррэ, вы сможете азить любой аккорд на любом ладу. Например, существует масса разных способов взять аккорд До.

Так, как показано ниже (самый простой способ).

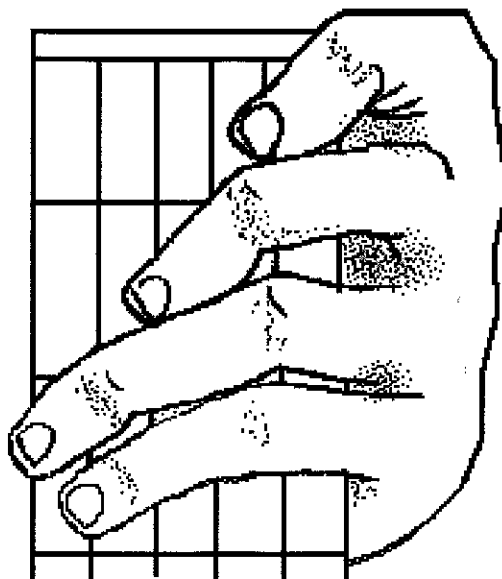

До Мажор

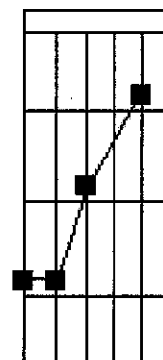

Или вот так, подняв аккорд Ля на четыре полу-тона :

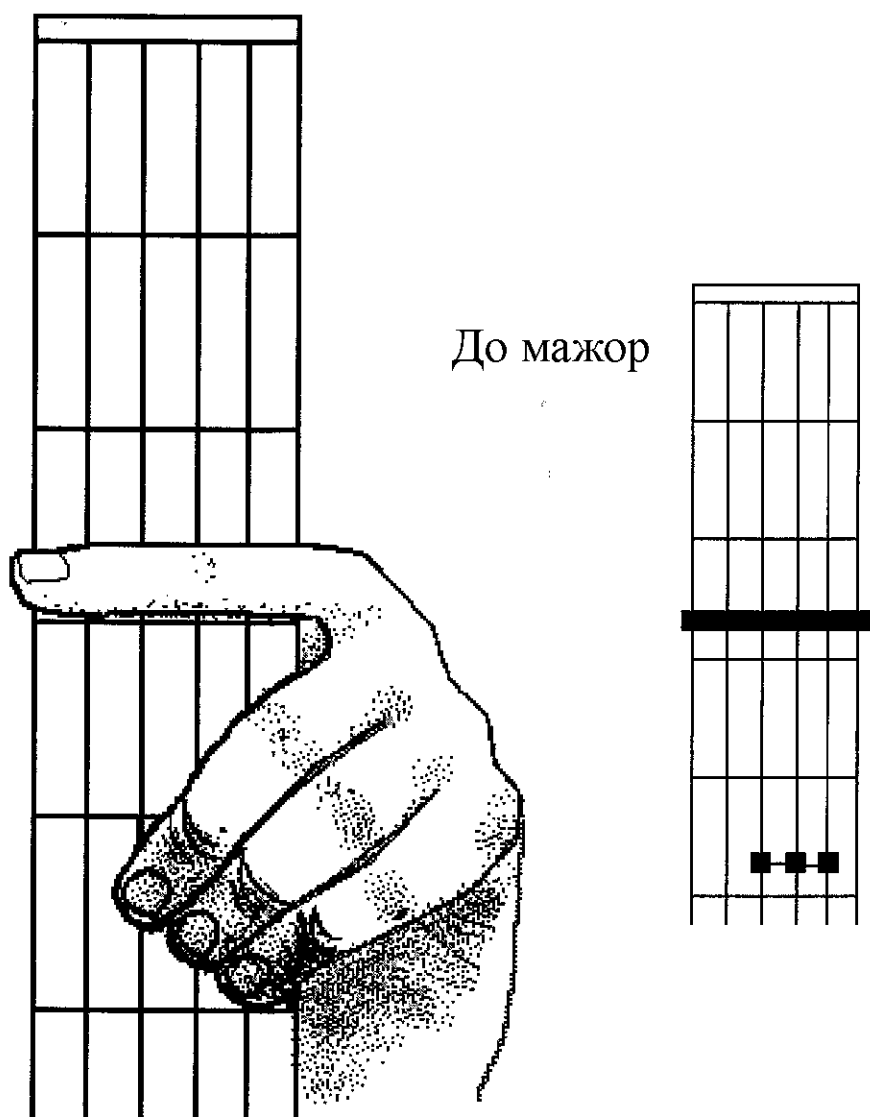

К тому же, эта позиция позволит нам взять аккорд До минор, как на рисунке :

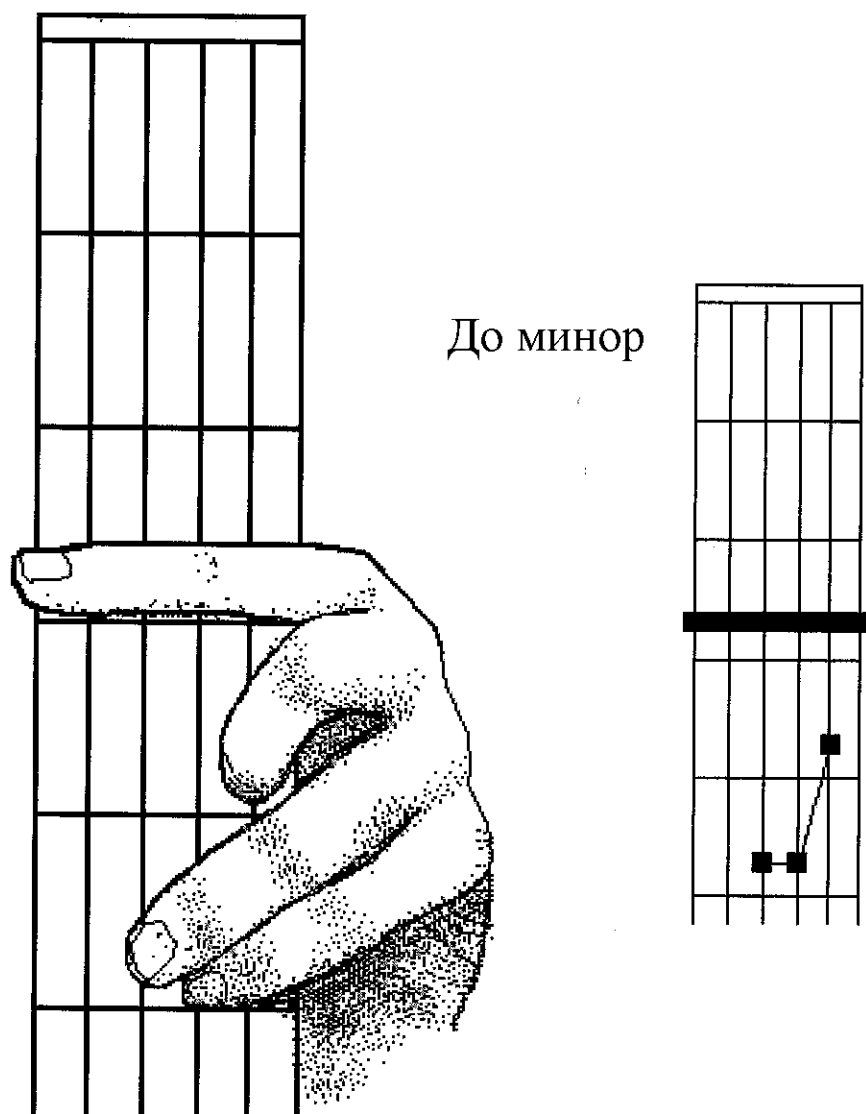

На этом примере мы видим, что аккорды, как мажорные, так и минорные, всегда можно взять на любом ладу, с помощью баррэ - в случае, если аппликатура осложнена (чего не бывает с клавишными инструментами).

Септаккорды :

Мы рассмотрели, как на разных ладах выполняется переход от мажорного аккорда к минорному, понижением “второй ноты” “совершенного аккорда” на один полу-тон.

Вернемся к аккорду До мажор. Расстояние между первым и вторым До - одна октава. Чтобы взять мажорный септаккорд, нужно опустить верхнюю До на один полу-тон , как на рисунке (добавляется “седьмая нота”) :

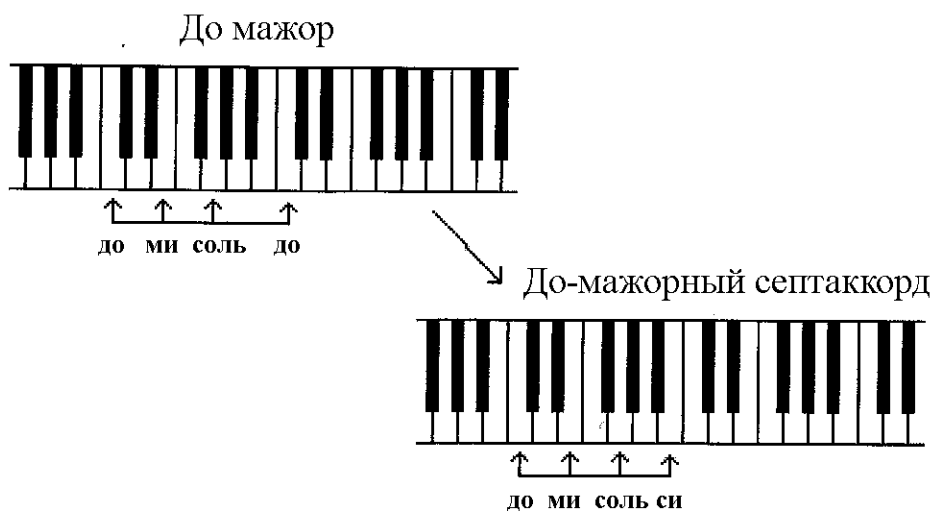

На грифе гитары это будет выглядеть так (эта позиция уже встречалась выше).

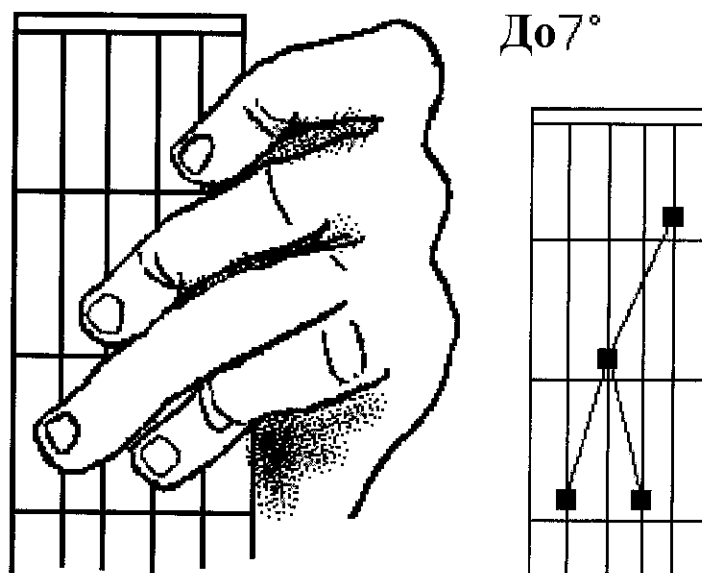

До-мажорный септаккорд.

На слух вы определите, что ноты аккорда, взятого на гитаре, принадлежат к этой серии, возможно, с разницей в одну октаву.

Поупражняйтесь на клавишах в выполнении мажорных и минорных септаккордов, во всех тональностях хроматической гаммы :

До
До диез
Ре

Ми бемоль
 Ми
 Фа
 Фа диез
 Соль
 Соль диез
 Ля
 Си бемоль
 Си
 Си диез

Эта хроматическая гамма состоит из двенадцати нот (отсюда выражение “додекафонический”; “додека” с греческого - двенадцать).

Для тех, кто совершенно не знаком с сольфеджио, ноту помечают **диезом**, когда поднимают ее на один полу-тон, то есть при переходе непосредственно к ледующей ноте. Знак **бемоль** перед нотой означает понижение ноты на один полу-тон.

Не все семь нот гаммы отделены друг от друга одним тоном. Промежутки такие:

До-Ре : один тон (два полу-тона)
Ре-Ми : один тон (два полу-тона)
Ми-Фа : один полу-тон
Фа-Соль : один тон (два полу-тона)
Соль-Ля : один тон (два полу-тона)
Ля-Си : один тон (два полу-тона)
Си-До : один полу-тон

Соответственно :

Ми диез - это Фа
 Си диез - это До

Знак **бемоль** понижает ноту на один полу-тон.

Таким образом, Ре Диез - это ми бемоль

С целью упорядочения терминологии эту ноту принято называть Ми бемоль, а не Ре диез.

Аkkомпанемент к мотиву.

Большое количество песен можно наиграть с помощью трех аккордов. Можно выделить два типа мелодий.

- Исполняющиеся в мажорной тональности
- Исполняющиеся в минорной тональности.

Соответственно, базовый аккорд, который называется **тоника**, в данной тональности будет мажорным или минорным.

- Мажорный аккомпанемент :

Для начала возьмем аккомпанемент в Ля мажоре. **Тоника** будет - Ля мажор :

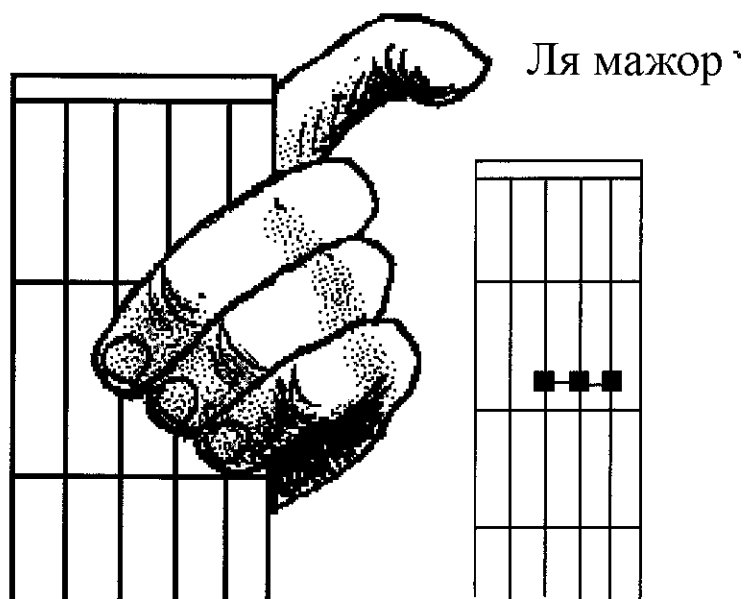

Аккорд Ля мажор

С ним гармонически связан второй мажорный аккорд, отстоящий на пять полу-тонов вверх (или на восемь полу-тонов вниз). Поскольку этот аккорд находится через пять тонов, он называется **квинта**.

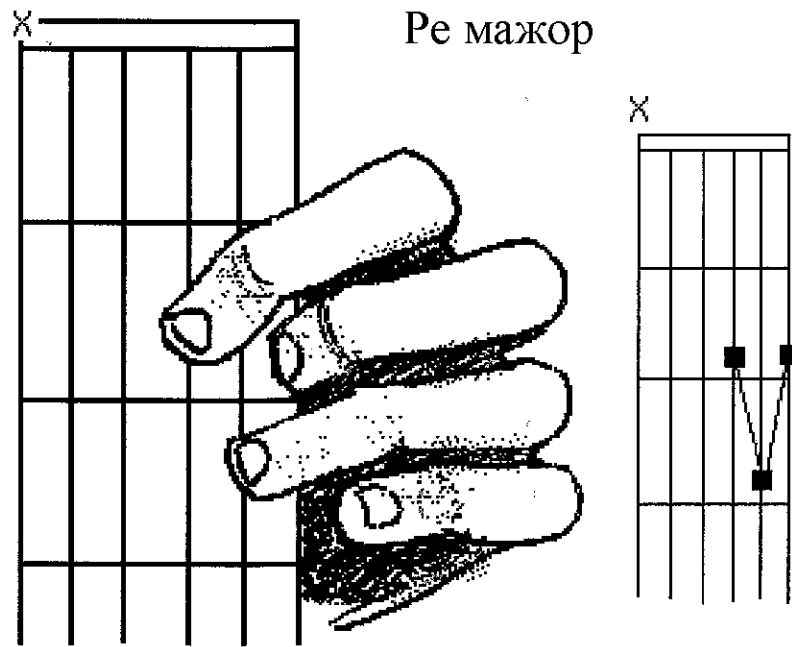

Аккорд Ре мажор

(Помеченную крестиком струну прижимать не надо)

Крестик означает, что первую, самую низкую струну прижимать не надо.

Добавим третий аккорд - септаккорд (четыре полу-тона вниз) :

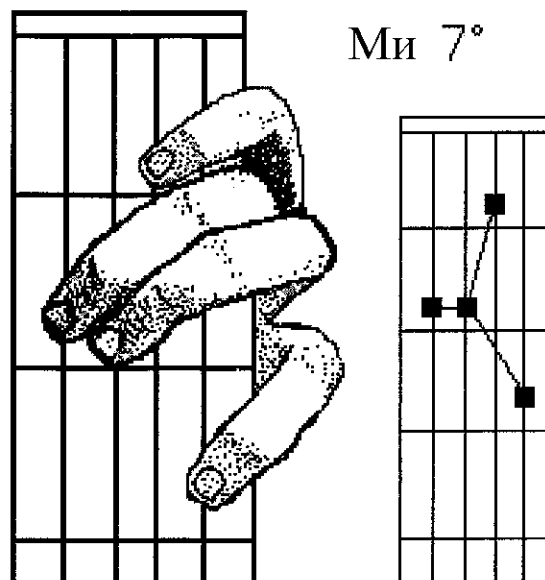

Соответствующий септаккорд - Ми

Последовательно сыграв эти аккорды, читатель сразу увидит, что с их помощью можно наиграть огромное количество мажорных песен и мотивов.

- Минорный аккомпанемент :

Поменяв тонику и квинту на соответствующие им минорные аккорды, получим

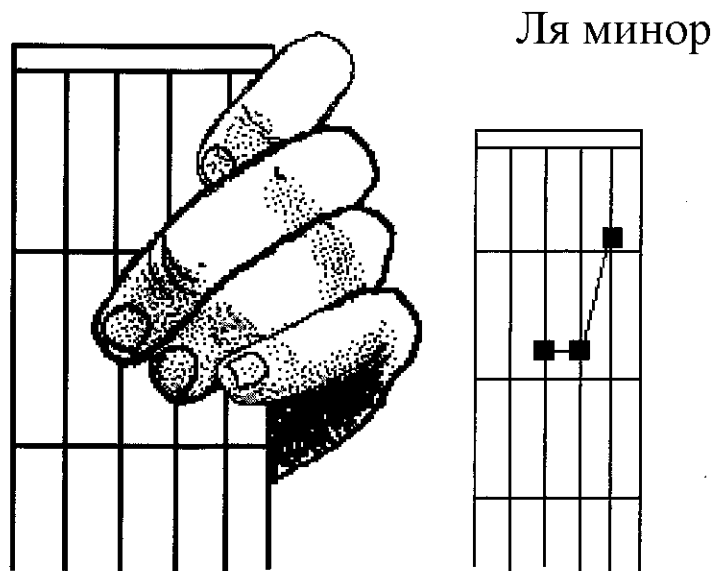

Базовый аккорд в Ля миноре.



Заптрихованный палец инструмента не касается. Первую струну не прижимаем.

Аккорд квинта, в ре миноре

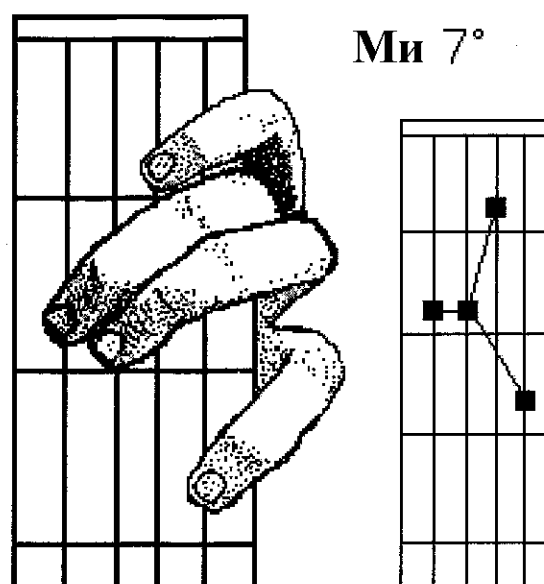

Соответствующий септаккорд, в ми.

Итак, вы научились играть мажорный и минорный аккомпанемент к простым мотивам

Транспозиция.

Обе эти группы по три аккорда транспонируются в любую тональность. При этом изображенная ниже скобка, соответствующая предыдущему примеру мажорного или минорного аккомпанемента в Ля, будет каждый раз смещаться на один полу-тон :

Аккомпанемент в Ля



Можно изобразить тональности расположенными по окружности, с периодом 12 (12 полу-тонов)

Аккомпанемент в Ля

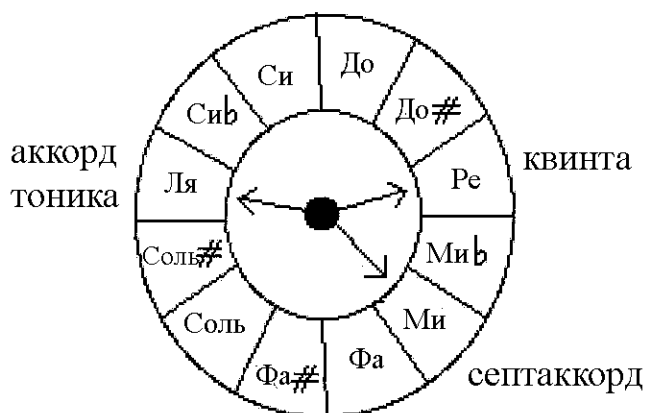

Сделав себе такой “вычислитель аккомпанемента” с картонными дисками, читатель сможет без труда находить нужную тройку аккордов в любой тональности, соответственно приведенной ниже таблице :

При желании, читатель может обойтись без этих тригонометрических упражнений с циркулем и транспортиром, и составить свою собственную таблицу.

Само собой, любая песня или мотив могут исполняться в любой тональности, в мажоре или миноре. Транспозицию можно делать с помощью каподастра. Выстроить эту транспозицию можно, вырезав три ленты с двенадцатью нотами хроматической гаммы и сдвинув их таким образом, чтобы аккорды Ля (тоники), Ре (квинта) и Ми (септаккорд) оказались на одной линии, вот так:

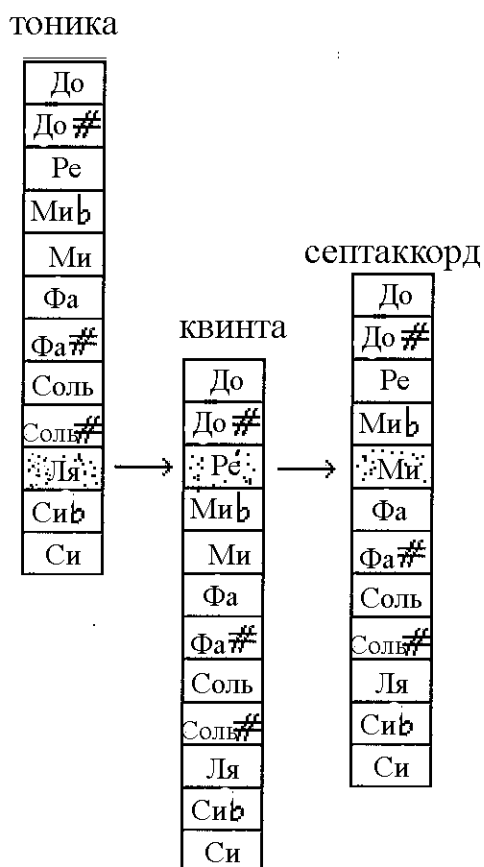

Чтобы отразить периодичность, вырежьте и склейте вот так :

тони́ка квинта септаккорд

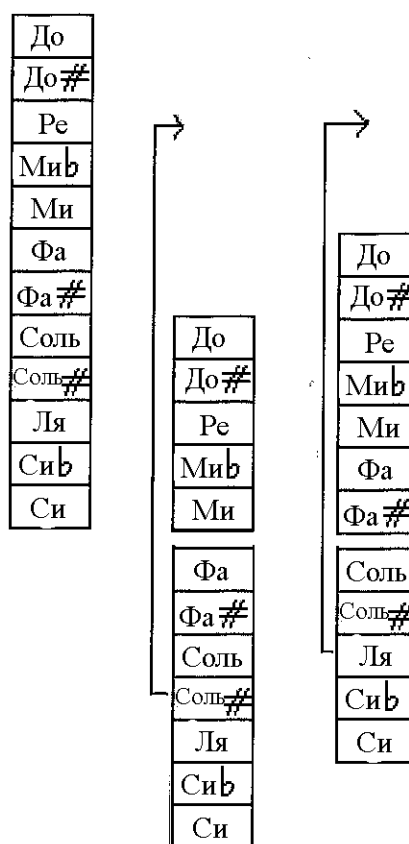

Так получаем таблицу с тройкой аккордов : тони́ка-квинта-септаккорд, с помощью которых можно играть аккомпанемент в любой тональности

тони́ка квинта септаккорд

До
До \sharp
Ре
Ми \flat
Ми
Фа
Фа \sharp
Соль
Соль \sharp
Ля
Си \flat
Си

Фа
Фа \sharp
Соль
Соль \sharp
Ля
Си \flat
Си
До
До \sharp
Ре
Ми \flat
Ми
Фа
Фа \sharp

Соль
Соль \sharp
Ля
Си \flat
Си
До
До \sharp
Ре
Ми \flat
Ми
Фа
Фа \sharp

→

тони́ка	квинта	септаккорд
До	Фа	Соль
До \sharp	Фа \sharp	Соль \sharp
Ре	Соль	Ля
Ми \flat	Соль \sharp	Си \flat
Ми	Ля	Си
Фа	Си \flat	До
Фа \sharp	Си	До \sharp
Соль	До	Ре
Соль \sharp	До \sharp	Ми \flat
Ля	Ре	Ми
Си \flat	Ми \flat	Фа
Си	Ми	Фа \sharp

Табулатура аккордов аккомпанемента в конкретных тональностях (тоника) в мажоре или миноре

На этом краткий обзор гармонии закончен. Мы лишь постарались показать, что ничего из ряда вон выходящего в этом нет.

Что касается гитары, тут возникают проблемы аппликатуры, которые всегда можно решить с помощью баррэ. Но начинающим будет непросто научиться правильно ставить баррэ, так, чтобы струны не дребезжали, и тем более, быстро менять такие аккорды. Поэтому для начала мы ограничимся тройками простых аккордов, без баррэ.

Выше мы уже привели тройки аккордов, с помощью которых можно наиграть отрывок или песню в Ля мажоре и в Ля миноре.

Вернемся к приведенной выше таблице.

Первая тройка соответствует аккомпанементу в До. В Мажорном ладу здесь необходим аккорд Фа, для которого понадобится баррэ. В До миноре, нам нужны будут два аккорда с баррэ: До минор и Фа минор. Так что пока эту тройку не берем.

Та же история в тональности До диез.

Переходим к тональности Ре.

Аккомпанемент в Ре мажоре.

Ниже приводится серия аккордов :

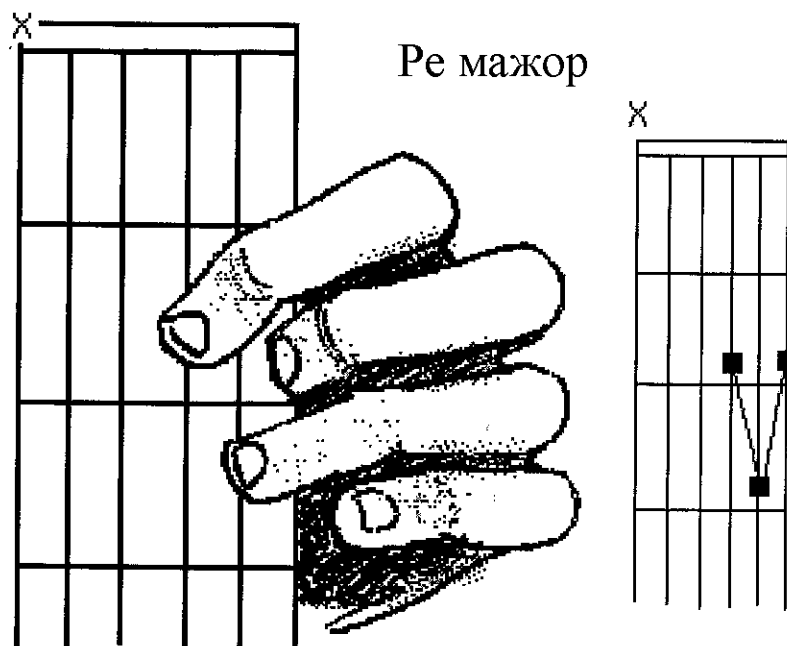

Аккомпанемент в Ре мажоре : тоника.

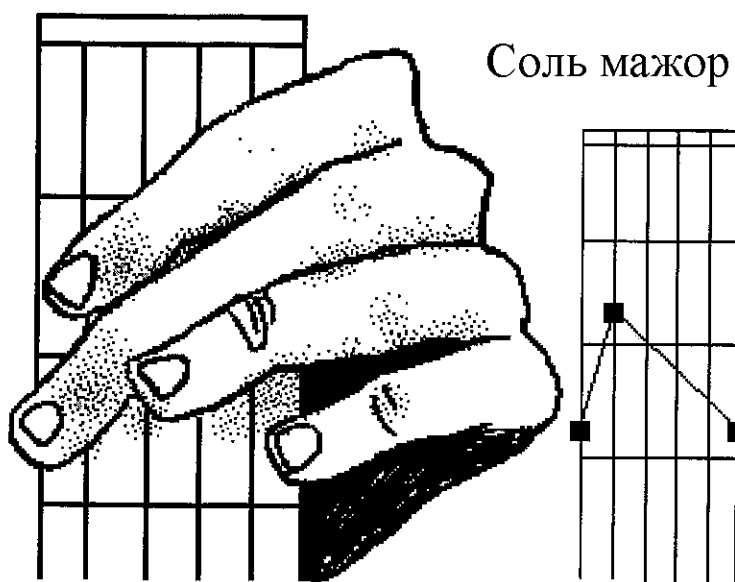

Аккомпанемент в Ре мажоре : квинта.

Третий аккорд, как видно из таблицы, - это септаккорд. Его можно взять двумя способами :

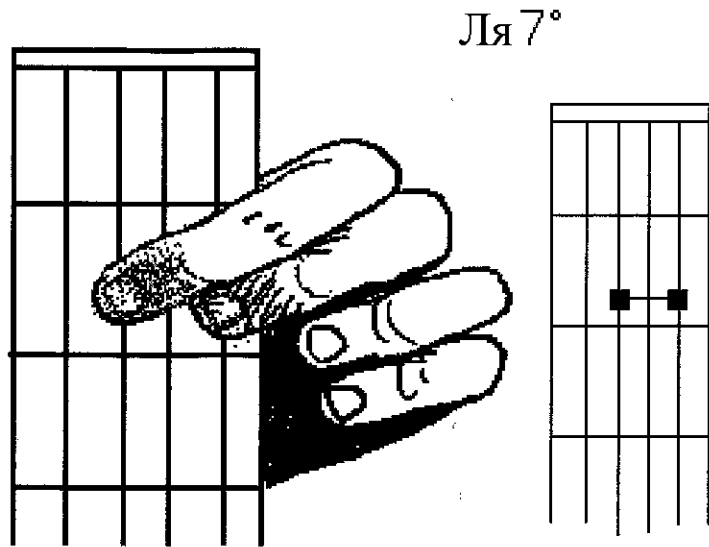

**Аккомпанемент в Ре мажоре : септаккорд (Ля)
Первый способ выполнения аккорда.**

Второй способ потребует мини-баррэ, на четыре струны (выполняется очень просто)

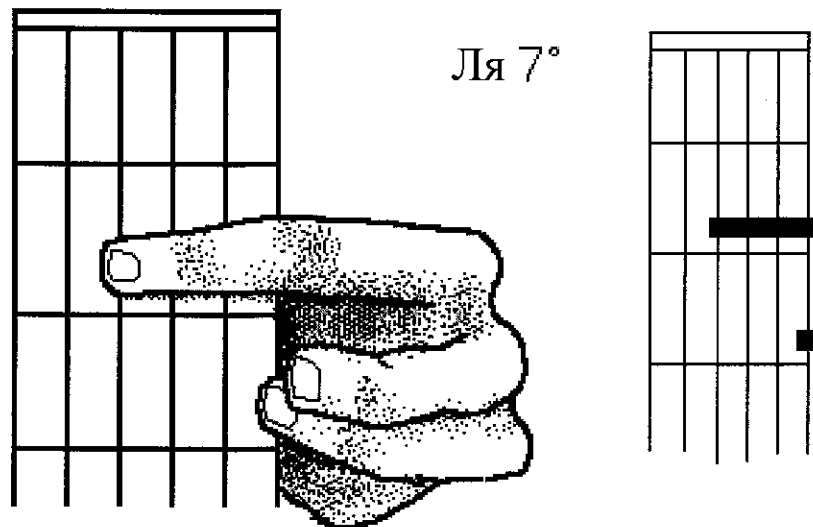

**Аккомпанемент в Ре мажоре.
Второй способ выполнения септаккорда (в Ля)**

Аккомпанемент в тональности Ре минор отложим на потом, потому что он требует баррэ для выполнения аккорда Соль минор.

Двигаемся дальше по таблице. Пропускаем аккомпанемент в Ми бемоль, и мажор, и минор. переходим к :

Аккомпанемент в Ми мажоре.



Аккомпанемент в Ми мажоре. Тоника.



Аккомпанемент в Ми мажоре. Квинта (Ля мажор)

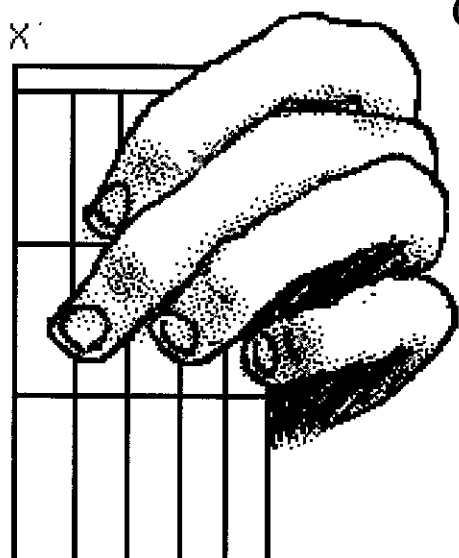

Си 7°

Басовую струну не трогаем

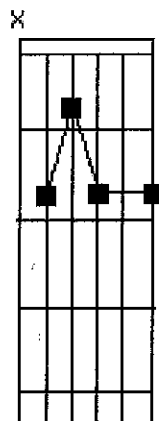

Аккомпанемент в Ми мажоре : септаккорд (Си)

Отметим кстати, что существует второй способ выполнения этого аккорда, в котором участвует первая струна, самая низкая, зато шестую, самую высокую, трогать не нужно

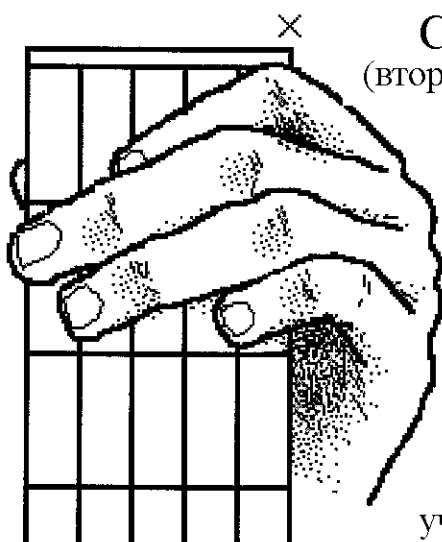
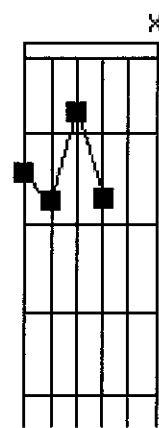
Си 7°
(второй способ)

в этом аккорде не участвует самая высокая струна, которую называют также “струной мелодии”

Аккомпанемент в Ми миноре.



Аккомпанемент в Ми миноре : тоника

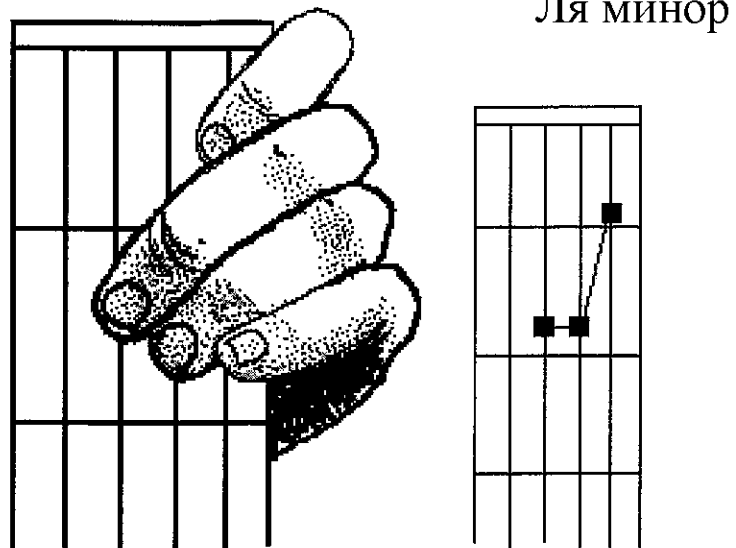

Аккомпанемент в Ми миноре : квинта (Ля минор)



Аккомпанемент в Ми миноре : септаккорд (Си)

Пока пропускаем аккомпанементы в Фа мажор и минор, поскольку они требуют баррэ. То же самое с Фа диез мажор и минор. Переходим к Соль :

Аккомпанемент в Соль Мажор

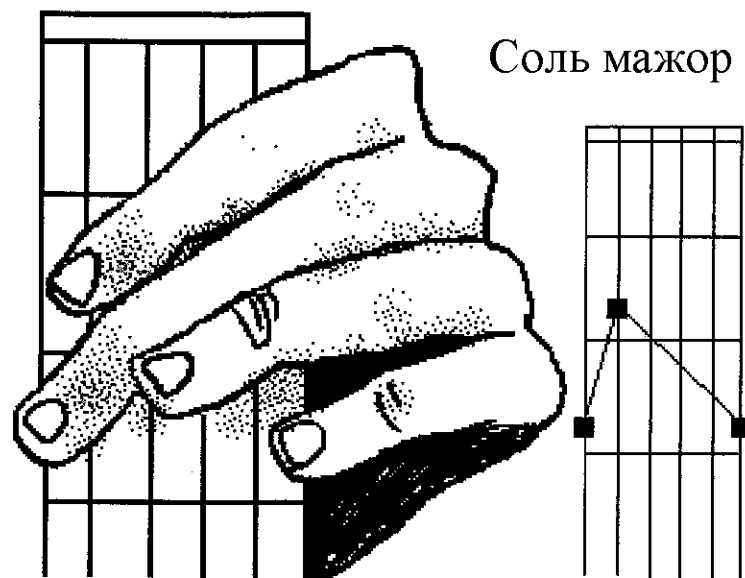

Аккомпанемент в Соль мажор : тоника.

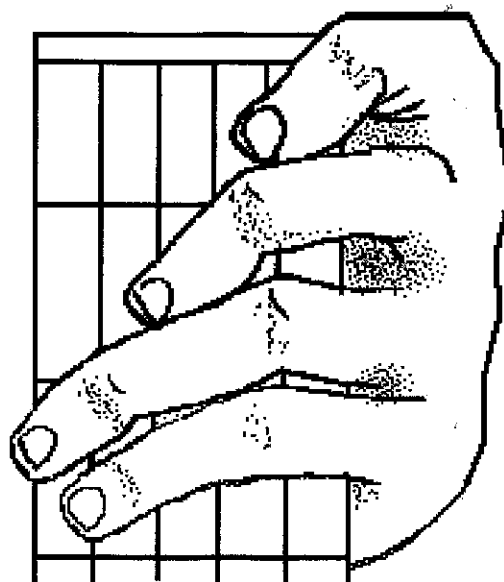

До Мажор

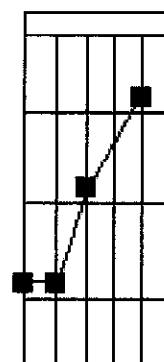

Аккомпанемент в Соль мажор : квинта (До мажор).

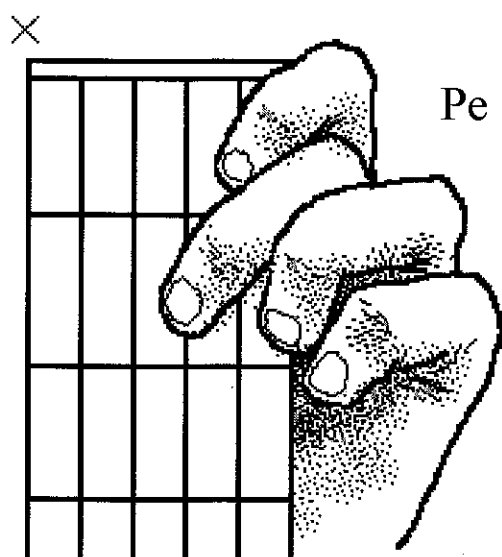

Pe 7°

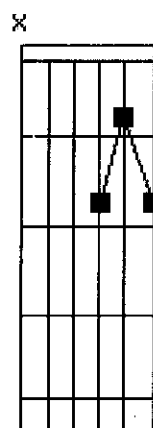

Аккомпанемент в Соль мажор : септаккорд (Pe)

Аккомпанемент в Ля мажор



Аккомпанемент в Ля мажор : тоника

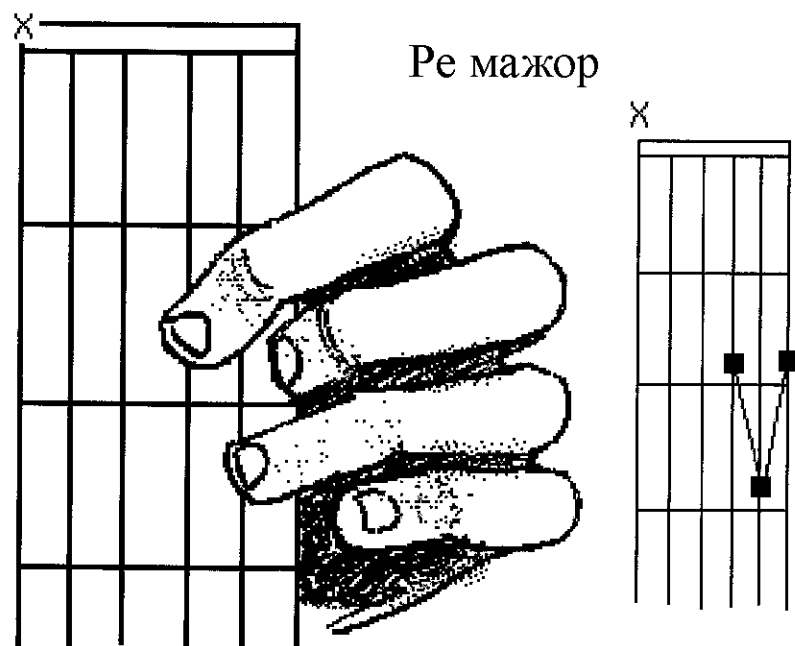

Аккомпанемент в Ля мажор : квинта (Ре мажор)

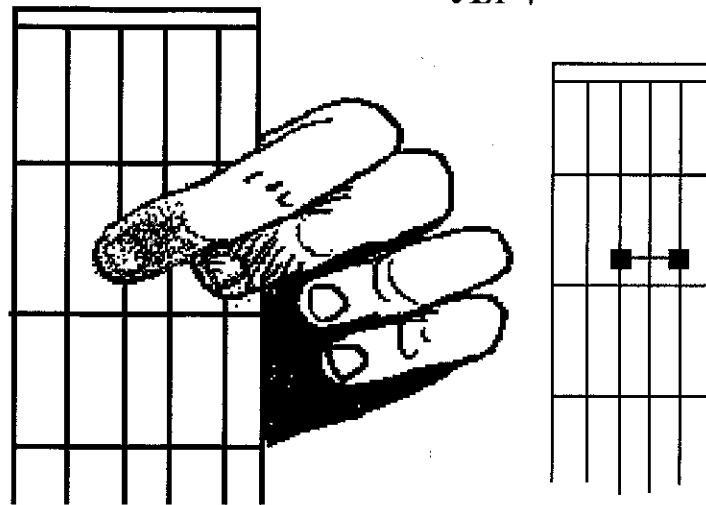

Аккомпанемент в Ля мажоре : септаккорд (Ля)

Аккомпанемент в Ля миноре

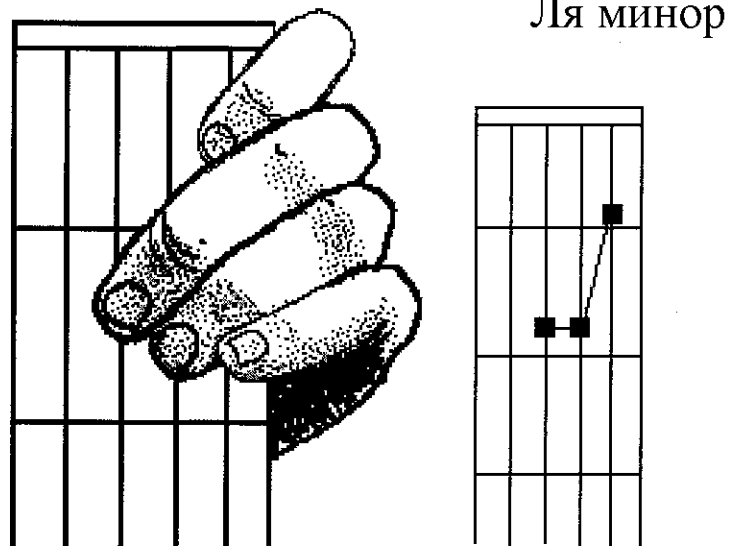

Аккомпанемент в Ля миноре : тоника.



Аккомпанемент в Ля миноре : квинта (Ре минор)

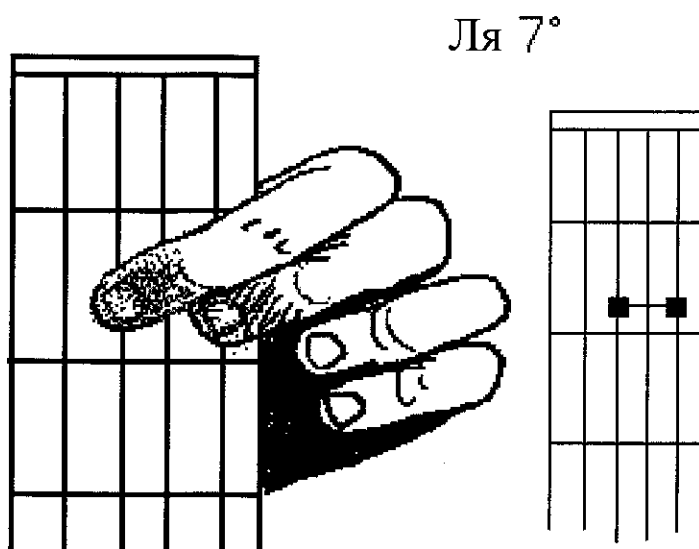

Аккомпанемент в Ля миноре : септаккорд (Ля)

Подведем итог :

Мы рассмотрели аккорды, не требующие баррэ, с помощью которых можно наиграть мотив в тональностях :

Ре мажор

с аккордами Ре мажор, Соль мажор и Ля 7°

Ми мажор

с аккордами Ми мажор, Ля мажор и Си 7°

Ми минор

с аккордами Ми минор, ЛЯ минор и Си 7°

Соль мажор

с аккордами Соль мажор, До мажор и Ре 7°

Ля мажор

с аккордами Ля мажор, Ре мажор и Ми 7°

Ля минор

с аккордами Ля минор, Ре минор и Ми 7°

На этой стадии вам необходимо отрабатывать быстрый переход от одного аккорда к другому..

Те, у кого есть слух, быстро найдут себе несколько мотивов, которые можно наигрывать с помощью серии из трех аккордов : тоники, квинты, септаккорда, в мажоре или миноре.

Как играть аккомпанемент к песне.

Разницу между мажорным и минорным ладом легко почувствовать. Мотивы, играющиеся в миноре, звучат более грустно, более романтично.

До сих пор мы говорили только о левой руке, которая берет аккорд на грифе. А что делать с правой?

На первое время начинающему, у которого и так будет полно забот уже с левой рукой, хватит простого перебора-арпеджио, выполняющегося проведением большого пальца по струнам, вот так :

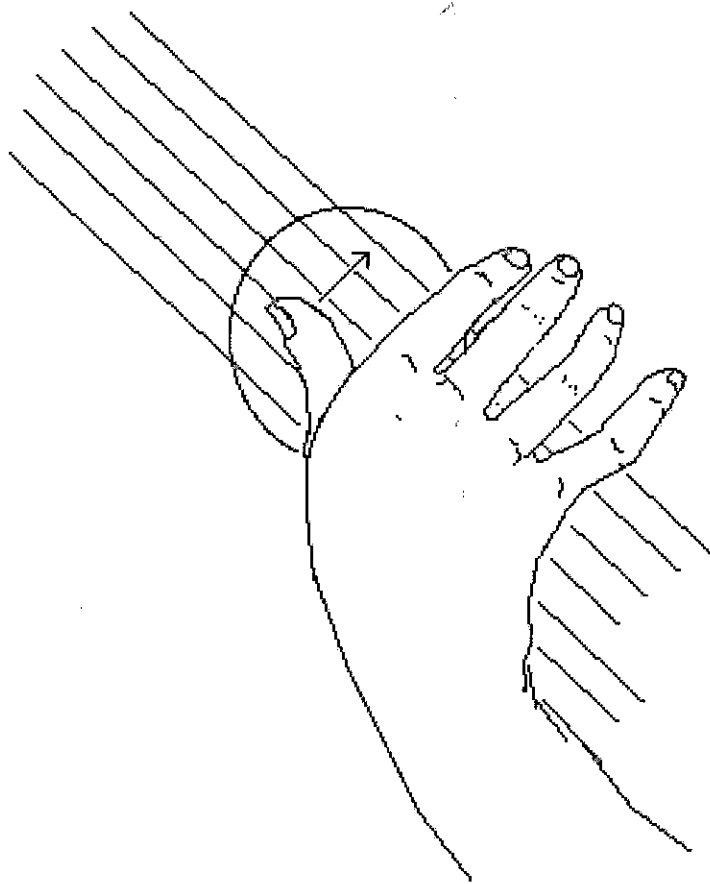

Если ноготь на большом пальце длинный, звук получится более красивым.

Этот звук можно также извлечь с помощью пластикового аксессуара : **медиатора**



Медиатор

который держится большим и указательным пальцами, вот так :

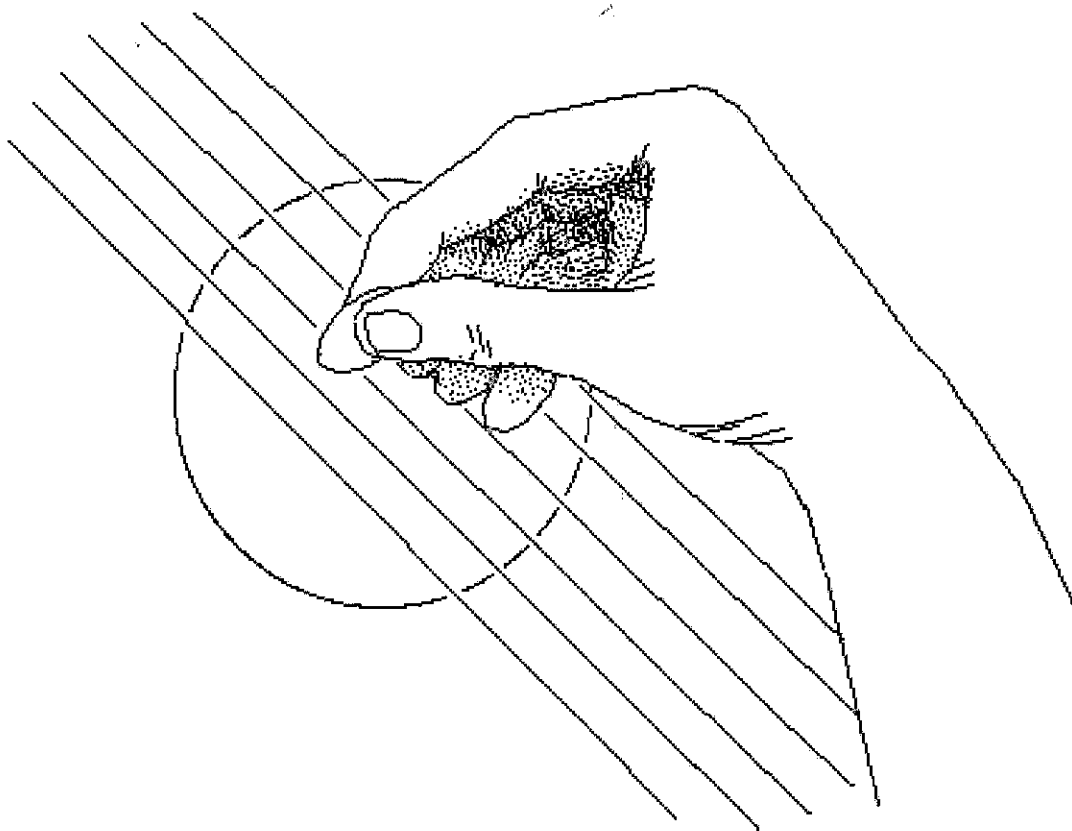

У каждой песни свой ритм. Они играют в два такта, в три такта и т.д.

При желании, этот ритм можно выделить, чередуя щипок басовой струны большим пальцем и щипок нескольких струн остальными пальцами правой руки. Для этого можно пользоваться указательным и средним пальцем, или сразу тремя - указательным-средним-безымянным. Эти три пальца необходимо прижать друг к другу. Их нетрудно сложить таким образом, чтобы щипать сразу три струны одновременно, вот так :

эти три пальца складываем вместе, чтобы можно было уцепиться сразу три струны одновременно

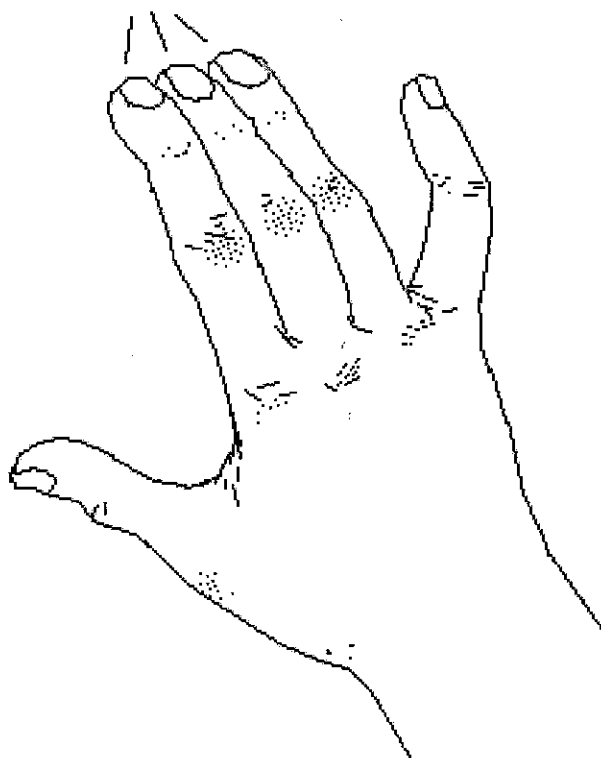

Щипок производится вот так, с чередованием трех сжатых пальцев и большого, который отвечает за басы.

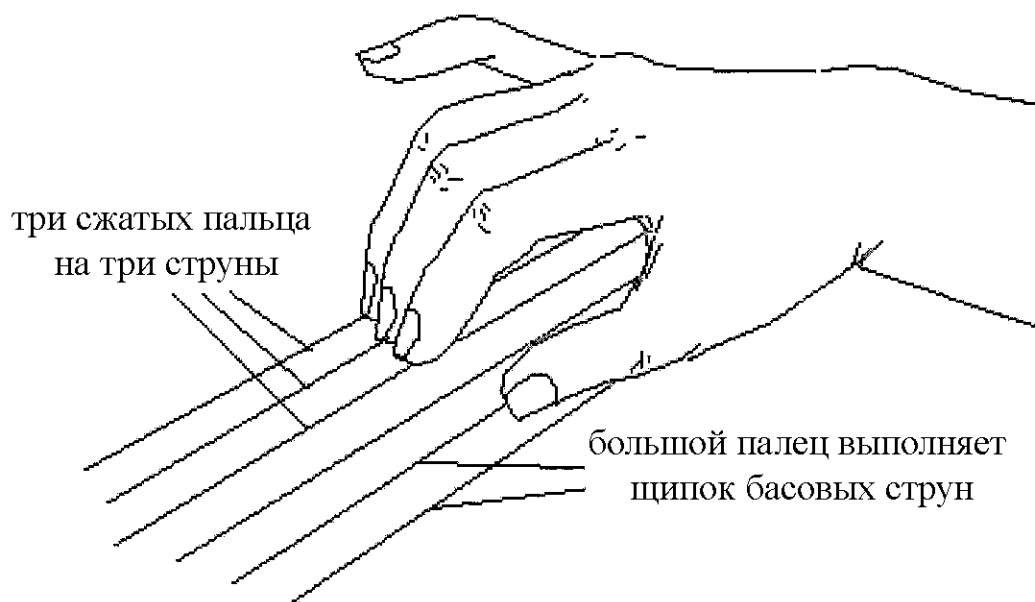

Вы можете поупражняться в выполнении ритма на базе любого аккорда. Как для ритма в три такта (вальс), так и для ритма в два или четыре такта необходимо через раз менять басовую струну.

Также, в зависимости от вашего настроения и от конкретного отрывка песни, вы можете сыграть перебор на трех высоких струнах (то есть, их нужно будет щипать одну за другой).

Усвоив эту простую технику, вы можете перейти к исполнению вашей первой песни.

Упражнение на аккомпанемент.

Если вы разбираетесь в сольфеджио, то сможете играть по нотам. Если у вас есть слух (что было бы очень кстати), то обойдетесь и без нот. Только нужно знать, что не все песни можно наиграть на трех аккордах. Даже и простой мотив может иметь сложные переходы с изменением тональности, которые покажутся вам очень запутанными. О проблеме изменения тональности поговорим позже. А сейчас предложим вам песню собственного сочинения, которая играется в простой тональности ля минор (серию соотв. аккордов смотрите выше).

Сначала слова. Мы примерно указали места, в которых играют аккорды. :

Сент-Люси:

Сент-Люси, поддержи,
Ре м Ре м

Мне же так трудно жить!
Ре м Ре м

Ты меня не покинь,
Ля м Ля м

Я же твой черный сын.
Ля м Ля м

Я вижу слезы братьев и сестер...
Ми7° Ми7° Ми7° Ля м

Сент-Люси все равно,
Жив ты, или сгнил давно.
Если кожа черна,
Чашу горя пей до дна.

Я слышу стоны братьев и сестер...

Дорогой чемодан,

Да набитый карман -
Белые здесь князи,
А тебе – жить в грязи.

Я славлю битву братьев и сестер...

Сент-Люси, вот и всё:
Завтра нас увезёт
Судно белых людей,
Полных умных идей...

Ведут в оковах братьев и сестер...

У песен часто бывает история. Сен-Люси - это маленький убогий островок, затерявшийся на Карибах. Я сочинил эту песню в 1974. В тот раз мы с моим сыном Жаном-Кристофом ошиблись самолетом и высадились там. Нас пригрел молодой изрыгатель огня, сам живший в жалкой хижине, где и спать-то приходилось на полу. Там же жили десять его братьев и сестер, все от разных отцов и матерей. Он зарабатывал на жизнь, плюясь огнем перед террасами отелей. Я тоже умел делать этот фокус, и однажды мы пошли с ним. А вечером я сочинил про него эту песню.

Теперь надо указать мотив. Будем исходить из того, что читатель в сольфеджио не разбирается, и ноты прочесть не сумеет. Поэтому мы используем немного варварскую систему записи нот, на грифе, что позволит передать музыку..

Первая нота - Ля. Нарисуем гриф гитары так, как вы его видите, когда играете, а на нем нарисуем соответствующие ноты.

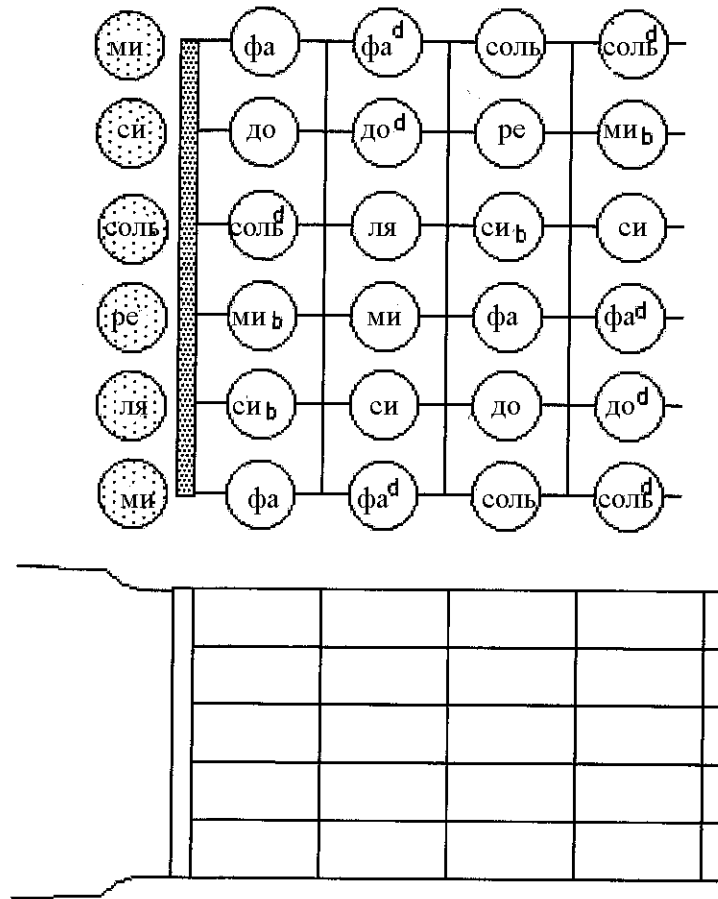

В заштрихованных кружках обозначены ноты, издаваемые струнами, когда они не прижаты к грифу.

Теперь укажем ноты, которые нам потребуются для этой мелодии, их девять

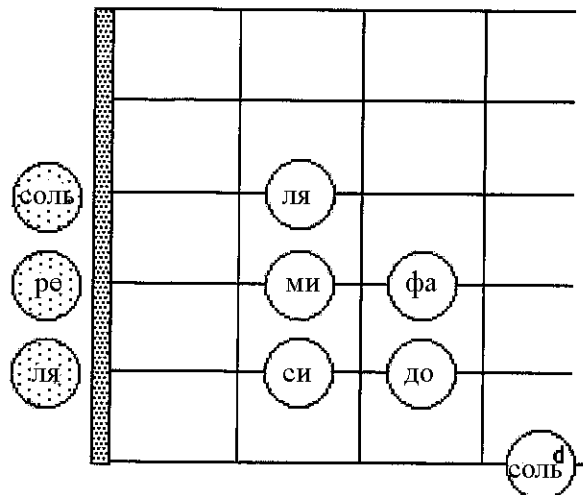

Сначала четыре раза играем Ля :

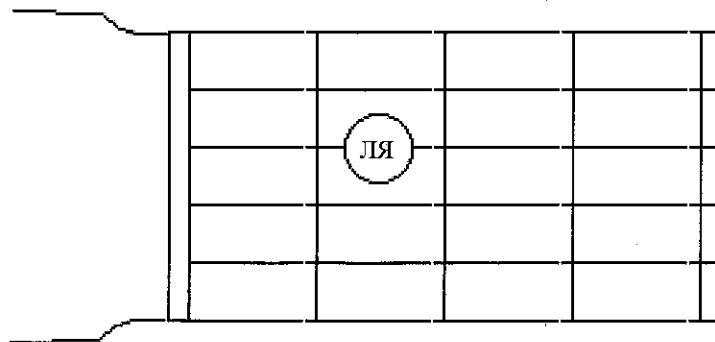

Это упражнение позволит отработать на гитаре аппликатуру для этой мелодии. Лучше всего пускать в ход пальцы, расположенные напротив нужных ладов. Так что сыграем три Ля, соответствующие фразе “Сент-Люси”

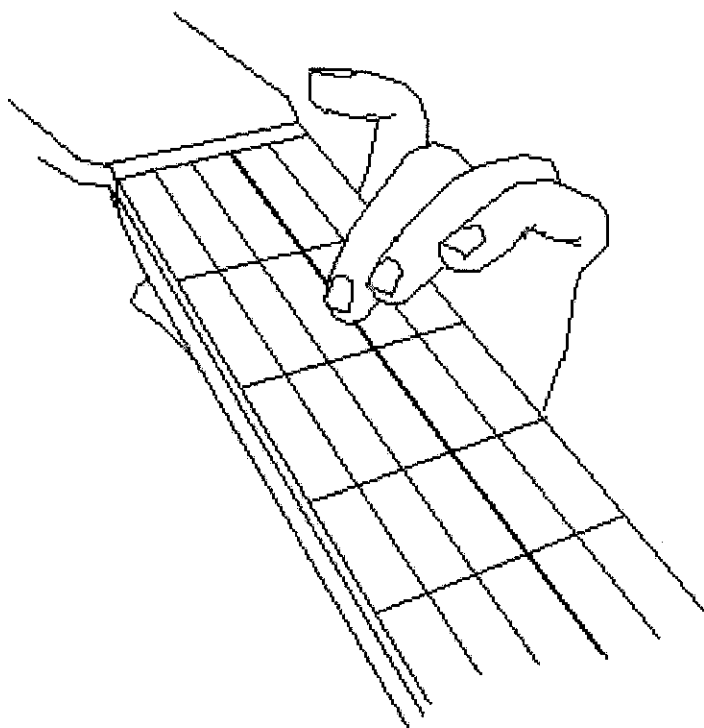

Сент-Люси
ля ля ля

Жирным выделена струна, которую нужно щипать правой рукой. Ваши пальцы уже расположены соответственно следующим нотам. Фраза такая :

под-дер-жи

В ней три ноты

Следующая нота, которая играется на слог “под”, - это та же самая струна, только в свободном состоянии (нужно всего лишь поднять средний палец):

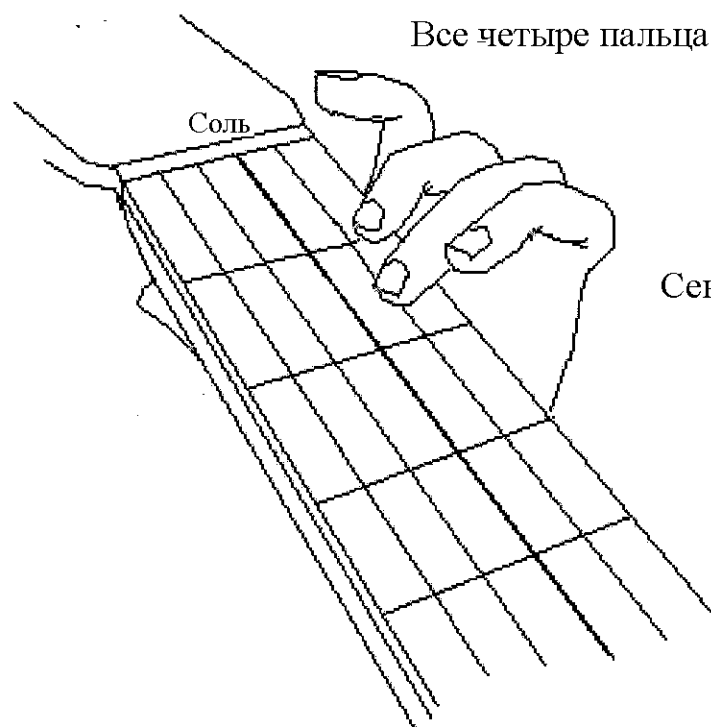

Сент-Люси, **поддержи**
Соль

Следующий слог - нота Фа. Аккорд берем вот так:

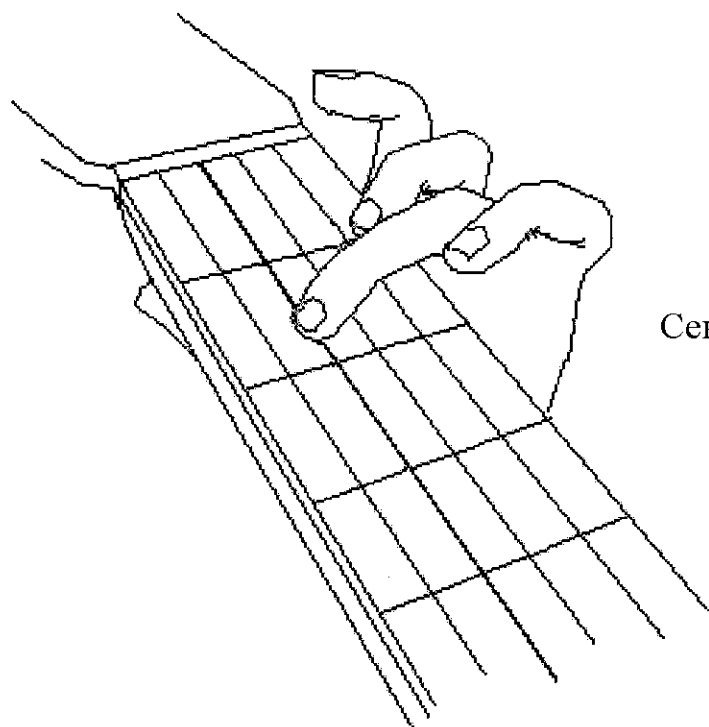

Сент-Люси, **поддержи**
Фа

Следующая нота:

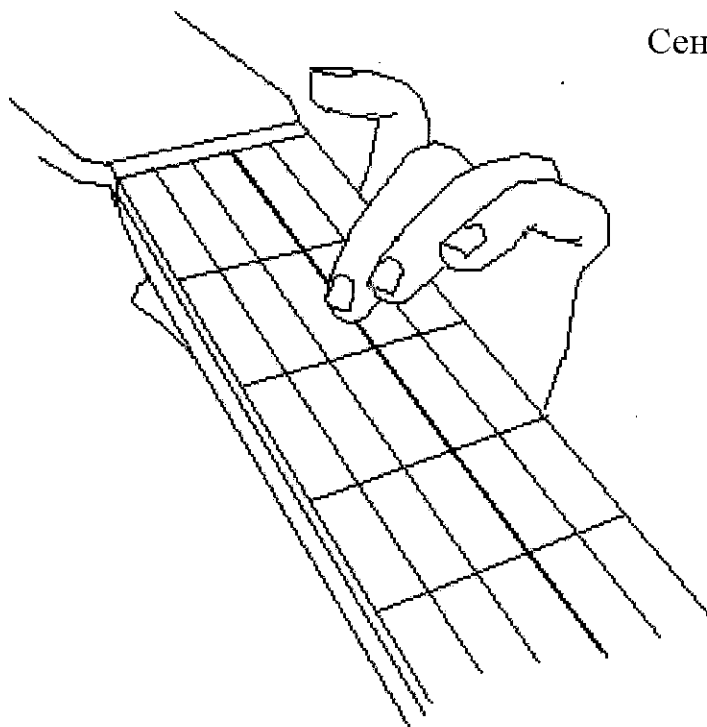

Сент-Люси, поддержи
Ля

Эту ноту удерживаем немного дольше, чем предыдущие.

На следующей фразе :

Мне же так трудно жить

та же последовательность нот и те же аппликатуры.

Две следующие фразы такие:

*Ты меня не покинь,
Я же твой черный сын.*

Аппликатуры остаются те же, но всю “горсть” сдвигаем на одну струну к себе :

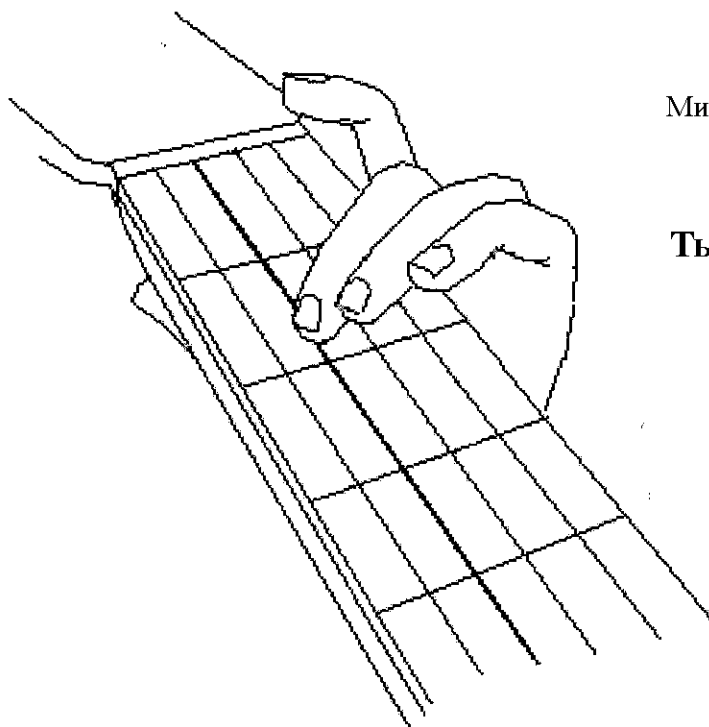

Ми Ми Ми

Ты меня не покинь

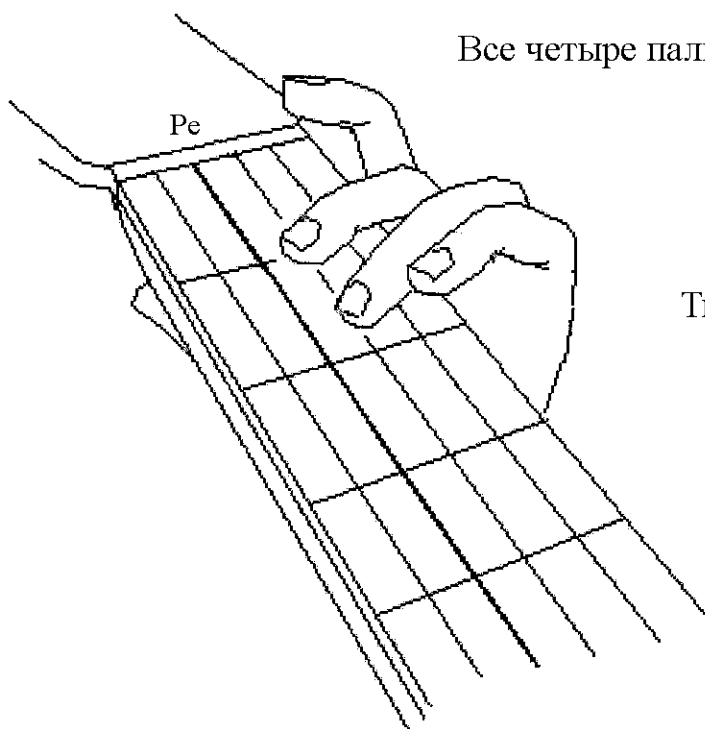

Все четыре пальца в воздухе

Ты меня **не** покинь
Ре

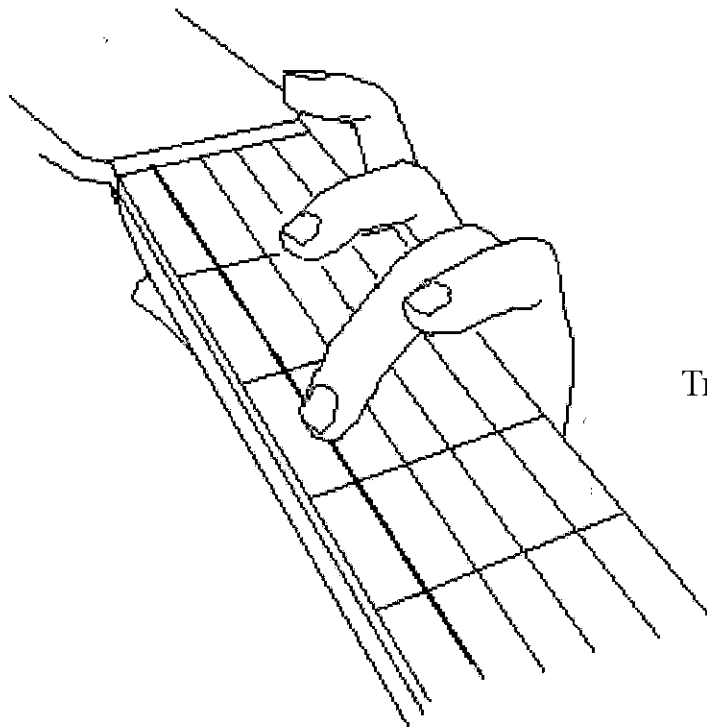

Ты меня не **покинь**
До

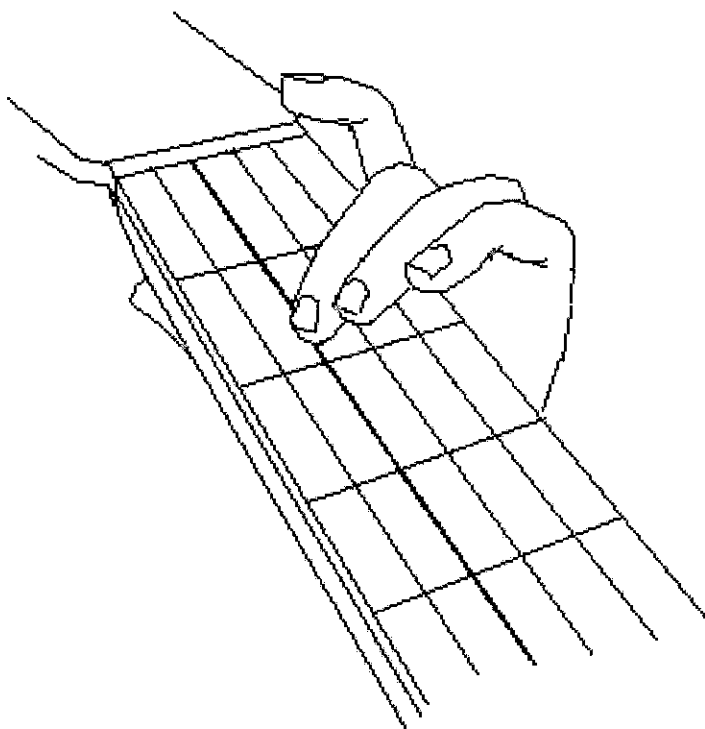

Ты меня не **покинь**
Ми

Та же последовательность нот и та же аппликатура для фразы :

Я же твой черный сын

Вот ноты для следующей фразы :

Я вижу слезы братьев и - и сестер
 Си Си До Ре Ми Фа Соль Фа Ми Ре До

Пробел означает, что во фразе короткая пауза. Все эти ноты берутся средним и безымянным пальцами. Аппликатура совершенно проста, поэтому рисовать ее не будем. Чтобы помочь читателю, не знакомому с сольфеджио и с расположением нот на грифе, мы последовательность этих нот прямо на грифе и нарисуем. Каждый кружок пронумерован - в таком порядке и нужно играть.

Я ви жу сле зы бра тьев и --- и										сес тер	
①	②	③	④	⑤	⑥	⑦	⑧	⑨		⑩	⑪
Си	Си	До	Ре	Ми	Фа	Соль	Фа	Ми		Ре	До
Аккомпанемент										Ля м	
										Ми 7°	

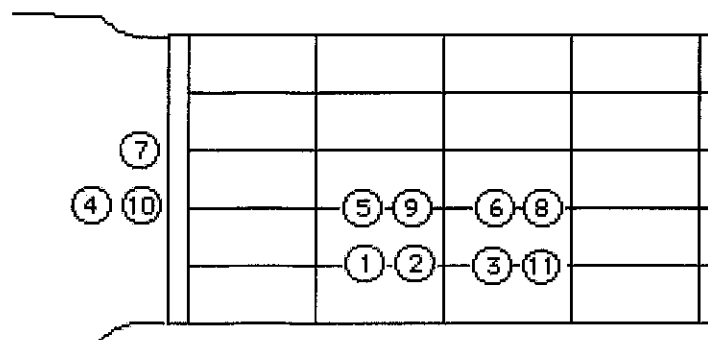

Во втором куплете будет небольшая вариация (а в последующих куплетах будем чередовать).

Аппликатуры мы уже приводили, теперь ограничимся рассмотрением последовательности нот - по приведенной выше схеме.

Сент-Лю	си	все	рав	но	Жив	ты	или	сгнил	дав	но		
①	②	③	④	⑤	⑥	○	⑦	⑧	⑨	⑩	⑪	⑫
фа	фа	фа	соль	ля	фа		фа	фа	фа	ми	ре	фа

Аkkомпанемент
Ля минор

Следующая музыкальная фраза соответствует последовательности нот, которую мы приводили выше :

Если кожа черна, чашу го(ря) пей до дна*

та же мелодическая линия, что и :

Ты меня не покинь, я же твой черный сын

Остается еще последняя фраза последнего куплета. мелодия которой слегка отличается от мелодии фраз, завершающих предыдущие куплеты :

* слог “ря” в этой строчке ритмически “лишний”, поэтому специальной ноты для него нет; для него нужно просто повторно сыграть предыдущую ноту - слог “го” (прим. пер.)

Ве - дут в о - ко - вах бра - тьев и - и сес - тер
 ① ② ③ ④ ⑤ ⑥ ⑦ ⑧ ⑨ ⑩ ⑪
 Си Си До Ре Ми Фа Соль Фа Ми Соль^d Ля
 Аккомпанемент Ми^{7°} Ля м

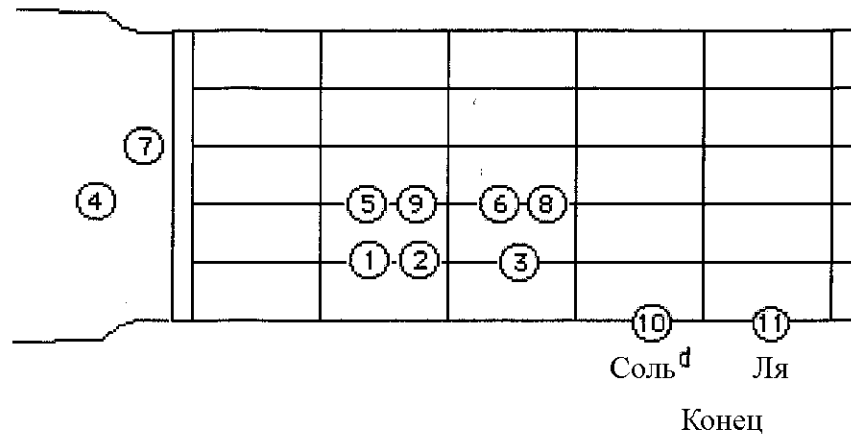

Итак, мы имеем, закодированную несомненно громоздким и варварским способом - для тех, кто не умеет читать ноты с листа - мелодическую линию нашей песни. Теперь займемся аккомпанементом.

Это упражнение покажет вам, чего можно добиться с помощью музыкального аккомпанемента, используя разнообразные эффекты. Поначалу вы, конечно, можете обходиться простым перебором струн с помощью большого пальца. Но это только поначалу.

Прежде чем приступить к описанию действий правой руки, мы рассмотрим два варианта аккордов Ля минор и Ре минор, используемые при аккомпанементе.

Их можно сыграть, просто подняв указательный палец, вот так :

Ля минор

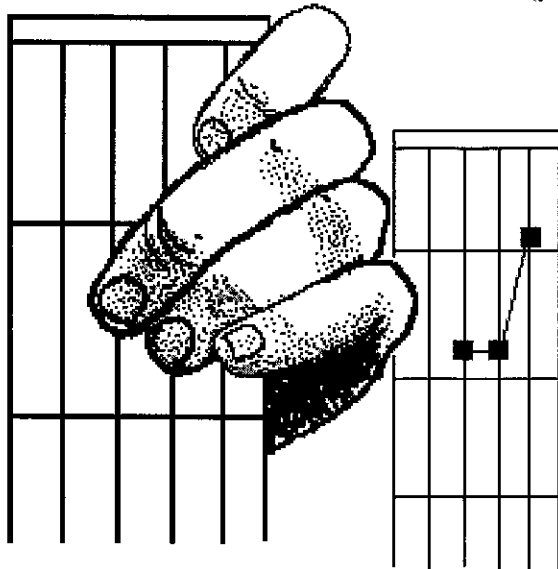
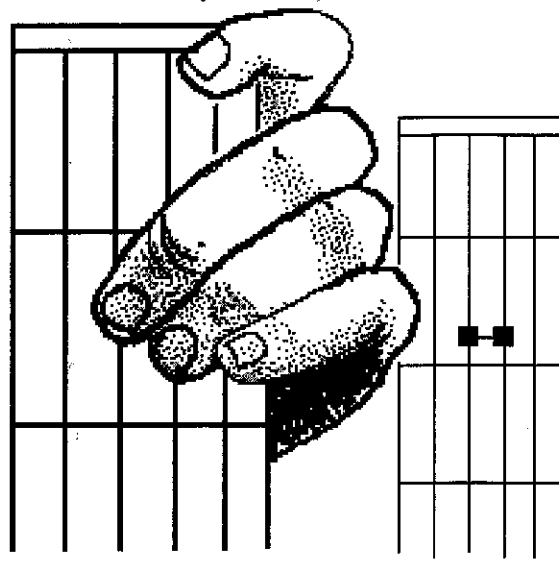
Ля минор - вариант
(указательный палец поднят)

Аккорд, производный от Ля минор

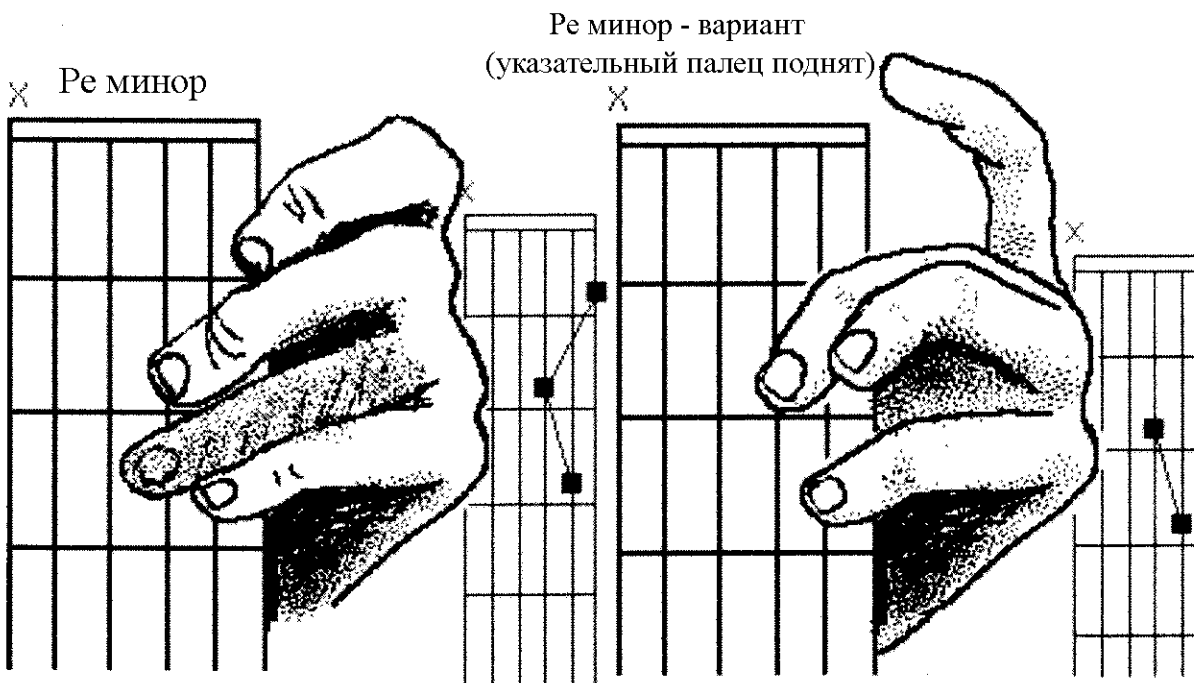

Аккорд, производный от Ре минор

Существует множество аккордов, которые нетрудно взять на гитаре, и при этом они могут существенно обогатить аккомпанемент. Главное - уметь их использовать в нужном месте и в нужный момент.

В этой песне “Сент-Люси”, мы будем использовать чередование аккордов

Ля минор - Ля минор-вариант

Ре минор - Ре минор-вариант

Эффект получится интересный.

Мы не станем подробно раскладывать аккорды этого аккомпанемента по секундам и долям секунды. Примем как факт, что у читателя есть слух, и он сам в состоянии разобраться, когда использовать эти аккорды.

Они употребляются для того, чтобы достойно сопровождать мелодию.

Переходим к синхронизации действий левой и правой рук.

Далее на рисунках вы увидите слева - аккорд, и справа - струны, на которых он выполняется. Начнем с аккорда Ре минор.

Для нашего аккомпанемента мы будем чередовать :

- струну большим пальцем
- струну указательным пальцем
- две струны одновременно средним и безымянным.

из этого положения выполняется щипок четвертой струны указательным пальцем

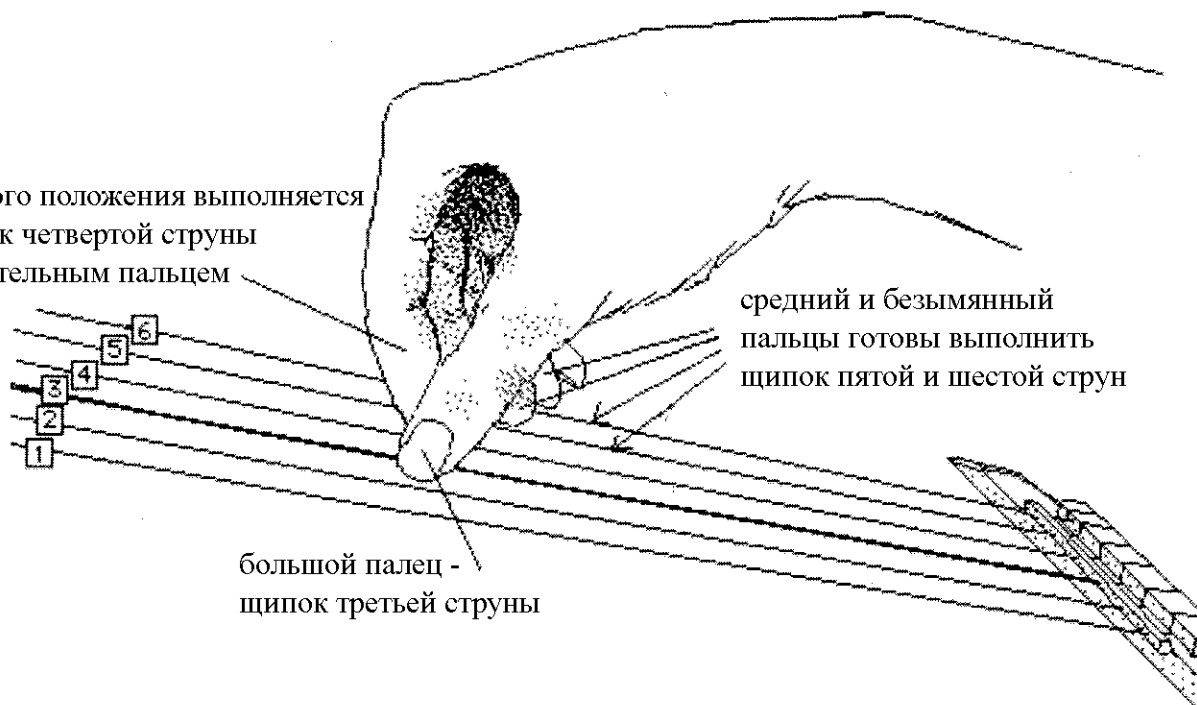

**Первое движение при выполнении аккорда Ре минор :
“третья струна” большим пальцем**

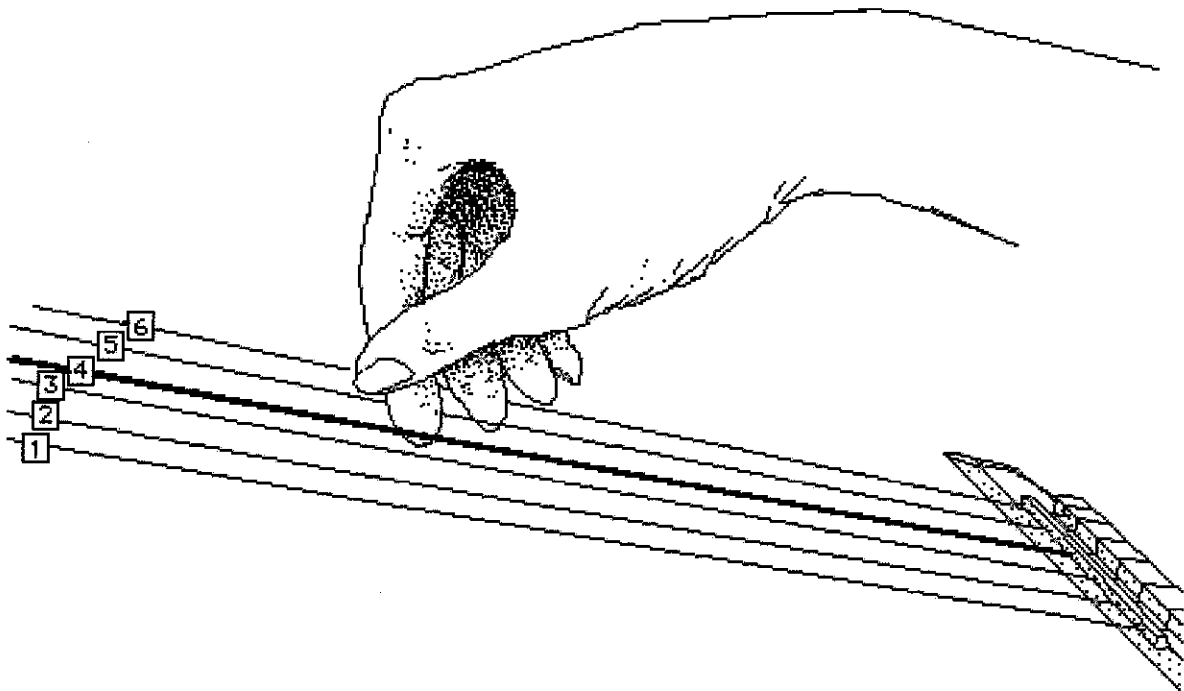

Второе движение: четвертая струна указательным пальцем.

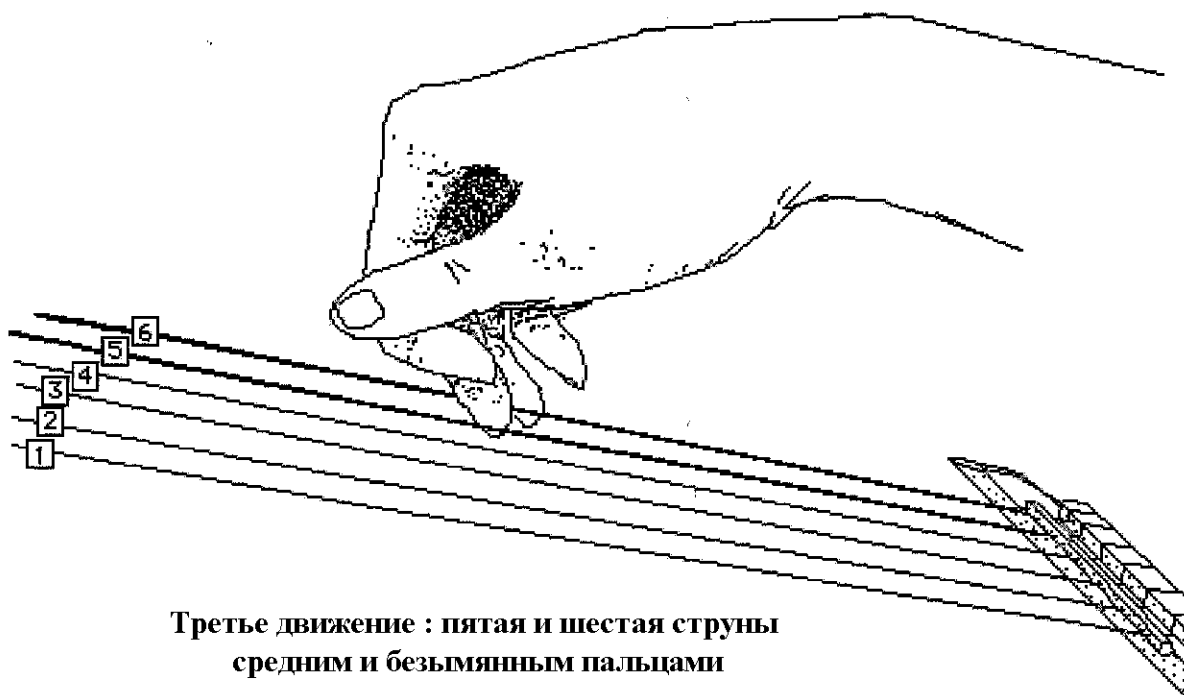

Третье движение : пятая и шестая струны
средним и безымянным пальцами

Три приведенных выше рисунка отражают взаимодействие пальцев со струнами. Теперь можно изобразить это по-другому - так, чтобы читателю были видны все движения правой руки.

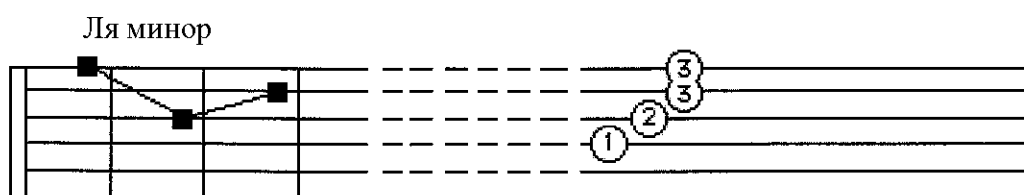

Теперь на мгновение отнимаем указательный палец, аккорд изменяется :

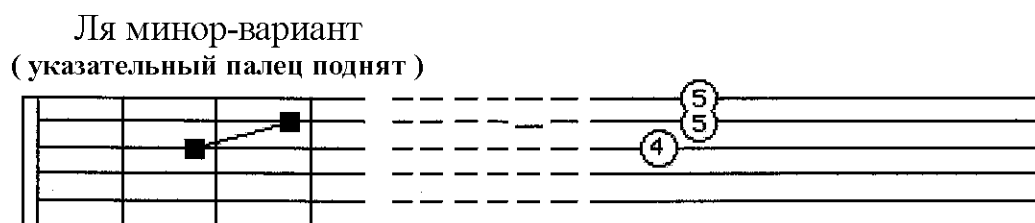

Для последующих аккордов снова прижимаем указательный палец :

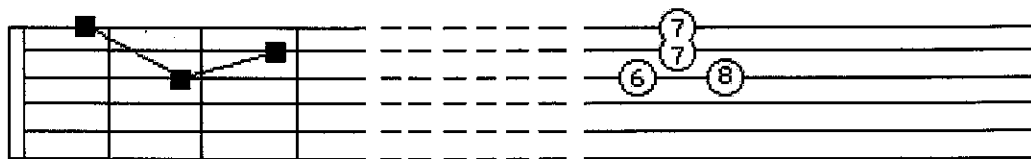

Эту фразу аккомпанеента играем дважды, то есть после 8 играем сразу 1, и ту же последовательность аккордов.

Эту последовательность играем без мелодии, она послужит вступлением. Отработав ее, читатель привыкнет к аккомпанементу, при котором чередуются басовые и высокие ноты, и видоизменяется аккорд (попеременным использованием указательного пальца).

Далее начинается песня, с фразы :

Сент-Люси, поддержи

Будем считать, что читатель запомнил представленную выше мелодию.

Аккомпанемент при этом будет такой :

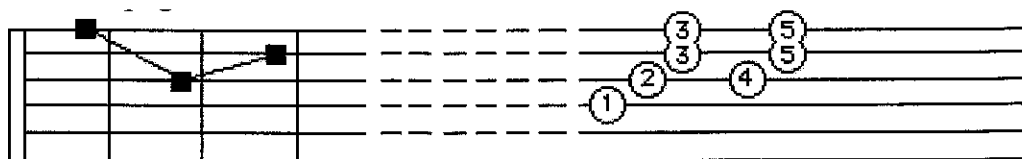

Сент-Лю-си:

Для следующего слога на мгновение поднимаем указательный палец :

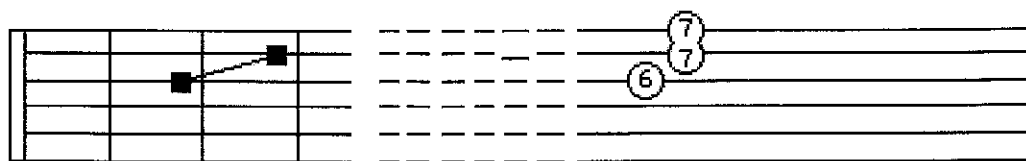

под-

возвращаем указательный палец в исходную позицию :

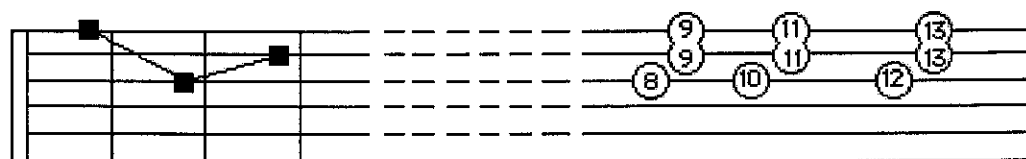

дер-жи мне же так

Снова поднимаем указательный

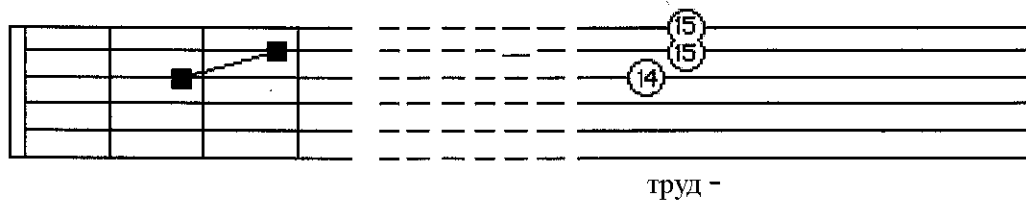

и снова прижимаем :

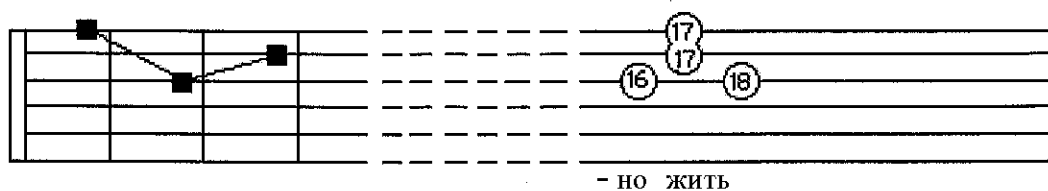

Затем повторяем тот же трюк с аккордом Ля минор и его вариантом. Ниже вы видите аккорд и его аппликатуру. Положение пальцев правой руки, играющей ноты, смещается на одну струну в сторону басов.

Ля минор

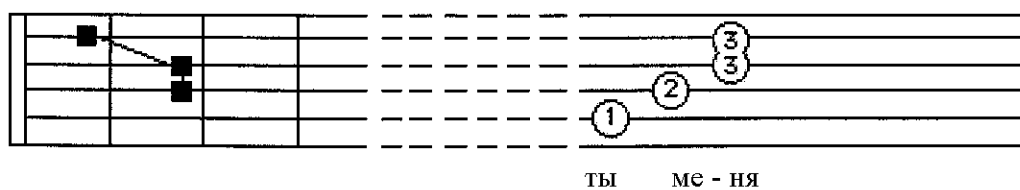

Поднимаем указательный палец и играем следующий слог :

Ты меня **не** покинь

Ля минор-вариант
(указательный палец поднят)

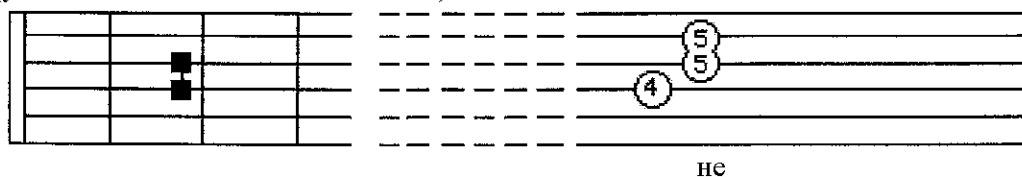

затем снова прижимаем указательным пальцем струну :

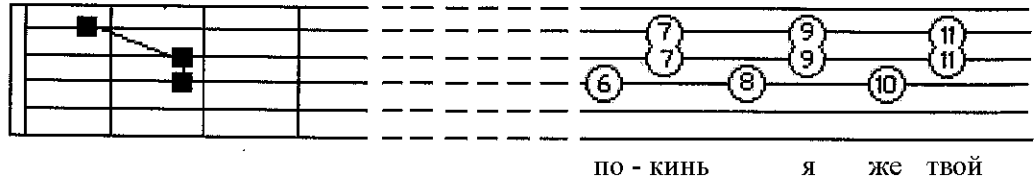

Здесь аккорд снова меняется, играем слог :

покинь. я же твой **чер-ный** сын

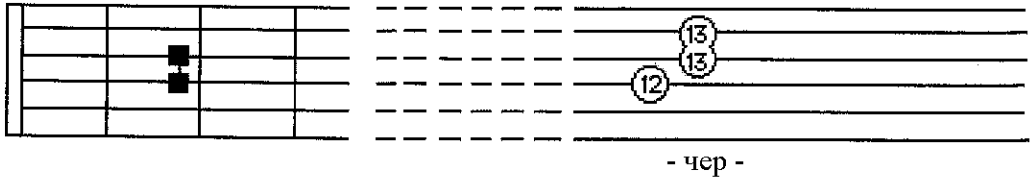

снова прижимаем указательный палец :



Далее берем септаккорд Ми (септаккорд к тональности Ля минор, соответствующий мелодии) :

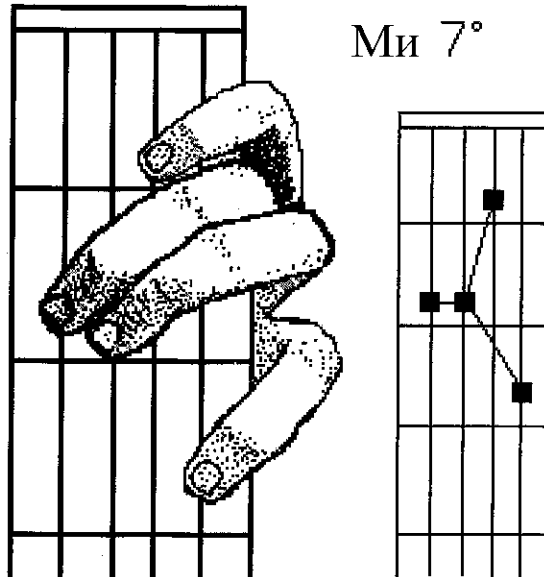

Mi 7°

Я слы шу сто-ны бра-тьев и - и, , сес-

а
а
а
а
а
а
а
а

Левая рука, аккорд

правая рука

Знание без границ

Номера в прибылях решений ассоциация создана в 2005 году и удалось с помощью двух французских ученых .
Цель : распространять научные знания с помощью группы, взятой из бесплатных загружаемых PDF-файлов. В 2020 году : 565 переводы на 40 языков , что , таким образом , была достигнута . С более чем 500 000 загрузок .



Jean-Pierre Petit

Gilles d'Agostini

Ассоциация является Totall у добровольным .
Деньги полностью пожертвованы переводчикам .

Чтобы сделать пожертвование,
воспользуйтесь кнопкой PayPal
на главной странице:

<http://www.savoir-sans-frontieres.com>

