

CUM ÎNVEȚI SĂ CÂNȚI LA CHITARĂ FĂRĂ SĂ-I CUNOȘTI NOTELE

Jean-Pierre PETIT

Traducere de Cristina Toma

Chitara are șase coarde. După ce le montăm, notele pe care le produc în mod „natural” se distribuie după cum urmează, de la cea mai gravă la cea mai acută :

1 2 3 4 5 6
Mi La Re Sol Si Mi

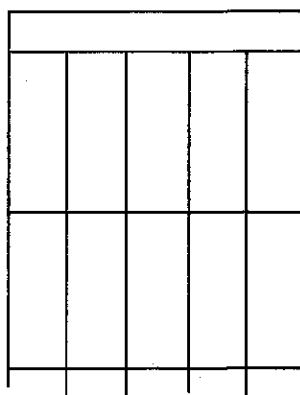

Vom vedea, mai târziu, cum acordăm și chiar cum montăm coardele unei chitare. Pe gât, se află tastele. Urcăm sunetul unei coarde ciupind deasupra uneia dintre taste. Notele obținute corespund schemei :

A diagram of a guitar fretboard with six strings and six frets. The notes are arranged in a grid. Above the strings, the natural notes are listed: mi, la, re, sol, si, mi. To the right, there are two musical staves: the top one is a treble clef with notes on the first, second, and third lines; the bottom one is a bass clef with notes on the first and second lines. The notes on the staves correspond to the notes on the fretboard.

Fret	String 1 (Mi)	String 2 (La)	String 3 (Re)	String 4 (Sol)	String 5 (Si)	String 6 (Mi)
0	mi	la	re	sol	si	mi
1	fa	si _b	mi _b	sol ^d	do	fa
2	fa ^d	si	mi	la	do ^d	fa ^d
3	sol	do	fa	si _b	re	sol
4	sol ^d	do ^d	fa ^d	si	mi _b	sol ^d

Notele din căsuțele punctate corespund sunetului coardelor libere de pe gâtul chitarei, care nu sunt ciupite.

În dreapta, am reprezentat ansamblul cheia sol – cheia fa. Dar, în tot ceea ce va urma, nu va fi necesar să se cunoască sau să se învețe solfegiul.

Cum se ține o chitară :

Există diferite instrumente :

Chitara acustică sau chitara clasică.

Chitara acustică are șase coarde. Cele trei coarde acute sunt din nailon. Celelalte trei, numite "bași", sunt coarde cu miez din nailon, acoperit cu un fir metalic, în spirală, care are ca efect asprirea lor, adică reducerea frecvenței de vibrație. În cazul în care cumpărați o chitară "clasică", dotați-o cu niște coarde bune (întrebați vânzătorul).

În mod firesc, începătorul are tendința să țină instrumentul la distanță de corpul său și să-l incline, pentru a vedea unde să pună degetele.

Chitaristul trebuie să aibă o poziție corectă, cu trunchiul drept, instrumentul trebuie să fie sprijinit pe piept, brațele să fie libere. Cotul trebuie să fie liber.

Desigur, putem cânta la chitară așezați pe un scaun. Dar un profesionist va prefera să stea pe un scaun înalt, cu piciorul stâng ridicat pe un taburet, ca în această imagine :

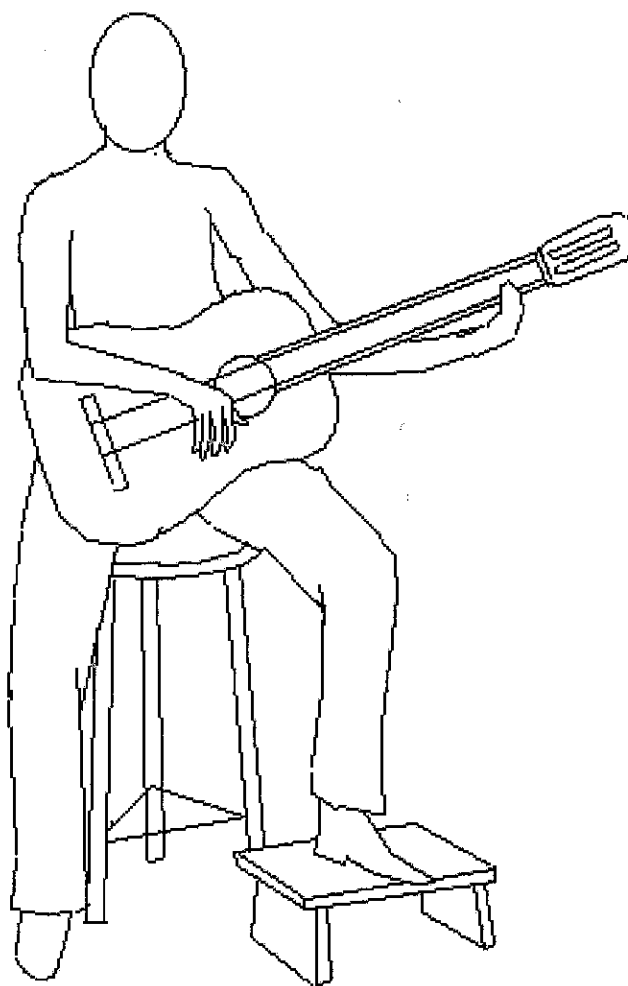

Chitara clasică

Remarcați particularitățile acestei poziții: încheietura mâinii drepte este “frântă”, încheietura mâinii stângi este “ridicată” spre înainte, sub gâtul chitarei. Aceste poziții nu sunt deloc firești, iar începătorilor li se vor părea puțin stângace.

Chitara Flamenco.

Acest tip de chitară este echipat cu coarde asemănătoare celor ale chitarei clasice.

Chitariștii Flamenco țin instrumentul în mod diferit, așezând gâtul puțin mai sus. Chitara Flamenco nu este diferită de chitara clasică, acustică. Dar, pe corpul chitarei, se găsesc plăci din plastic, albe, lipite, care au o funcție precisă. Instrumentistul atinge cu o anumită cadență aceste plăci, cu unghia. Aceste atingeri fac parte din cântec. Dacă vă distrați și faceți asta cu o chitară “normală”,

neprotejată, lacul va fi îndepărtat foarte repede, ceea ce ar fi păcat. Dacă vreți să testați puțin o chitară Flamenco, cumpărați direct o chitară echipată astfel sau mergeți la un lutier să vă adauge aceste plăci, printr-o simplă lipire.

Să cântați la chitara Flamenco este foarte plăcut. Totul depinde de talentul vostru și de dexteritate. Dar nu se știe niciodată, poate că în voi se ascunde un cântăreț la chitară Flamenco. Din întâmplare, în această lucrare, vă vom oferi toate elementele pentru a învăța să cântați o arie relativ simplă și foarte ritmată.

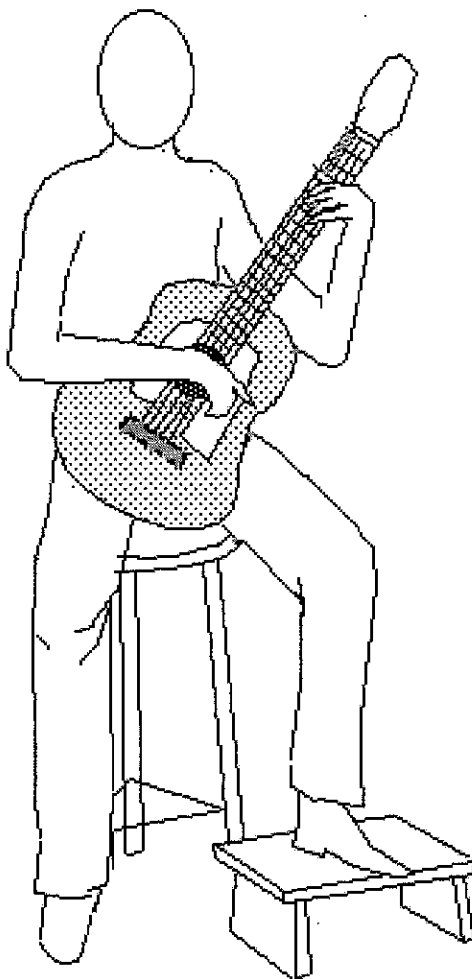

Chitara flamenco

Chitara de jazz

Este diferită de "chitara acustică". Gâtul este puțin mai strâmt. Deseori, forma corpului este diferită. În acest caz, coardele acute sunt din metal. Tensiunea este mai ridicată. Prin urmare, coardele se atașează diferit pe corpul chitarei, după cum indică această figură. În general, în timpul unui concert, chitaristul de jazz stă în picioare.

O curea îi permite să mențină instrumentul în suspensie. El atinge coardele cu o pană/mediator (vom vedea acest accesoriu mai târziu).

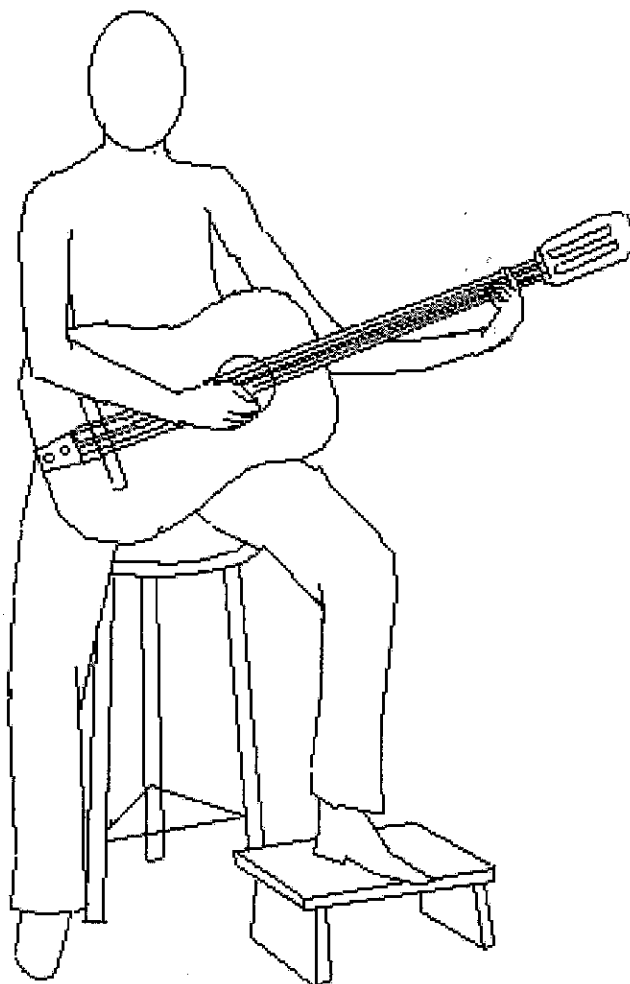

Nu comiteți greșeala de a vrea să transformați o chitară clasică sau una Flamenco într-o chitară jazz și să o dotați cu coarde din metal. Aceste chitare nu sunt prevăzute să suporte asemenea tensiuni, iar corpul chitarei riscă să se deformeze. După câteva luni, riscați chiar să vedeți cordarul cum începe să se desprindă de pe corp!

Chitarele de jazz pot fi echipate cu un microfon, conectat la un amplificator (ca și chitarele clasice, de altfel).

Chitara rock.

Este un instrument complet diferit. În acest caz, nu mai există cutie de rezonanță. Un sistem electronic detectează mișcarea vibrației coardelor și o transmite către un amplificator. Aceste chitare sunt echipate cu butoane de amplificare sau de modificare a sunetului. În locul corpului, fabricantul plasează o simplă planșă care poate avea o formă oarecare. Dar scopul acestei lucrări nu este de a iniția cititorul în tehnicile specifice jazz-ului sau rock-ului (care presupun o gesticulație complexă, precum și diferite moduri de a ataca coardele: eventual, cu un cuțit, o furculiță etc.).

Poziția mâinii stângi, pe gât.

Degetul mare trebuie poziționat sub gât, în funcție de axa sa, pentru a-și putea juca rolul de "clește", în placarea acordurilor. Iată cum trebuie să poziționați încheietura mâinii stângi (presupunând că gâtul chitarei a devenit brusc "transparent").

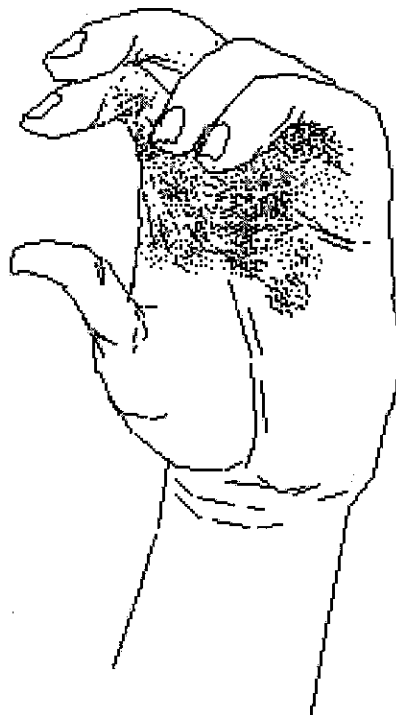

Această figură, în funcție de axa gâtului, ilustrează poziția încheieturii mâinii stângi. Degetele trebuie să fie mult îndepărtate de gât.

Desigur, totul este schematic. Există multiple poziții ale degetelor pe gât; în unele fragmente muzicale, această idee de „clește” va putea fi eliminată complet, iar chitaristul nu va obține efectul de presiune pe coardă decât trăgându-și mâna spre corp. Dar, pentru acorduri de acompaniament, păstrați-vă în memorie această idee de „clește”, cu o bună opoziție a degetului mare.

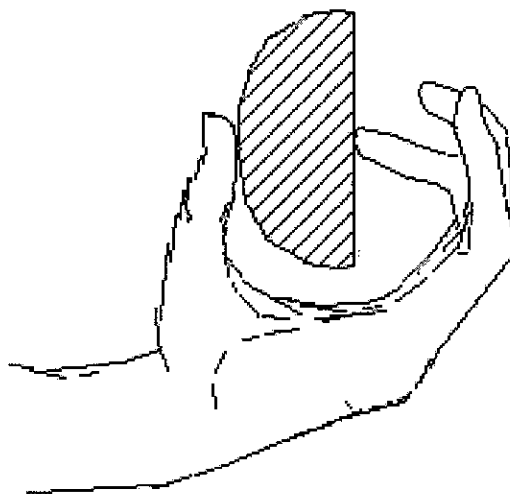

Ar fi dificil de cântat la chitară având unghii mari la degetele mâinii stângi (desigur, cu excepția degetului mare). De fapt, o bună presiune pe coarde nu se poate obține decât atunci când ultima falangă a degetului este complet perpendiculară pe partea plată a gâtului:

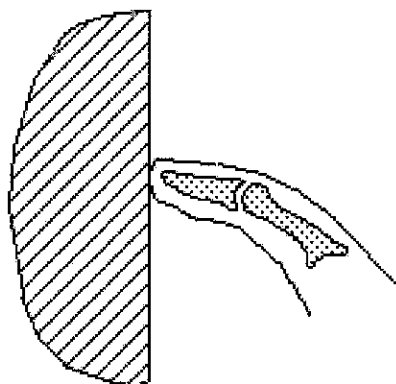

Pentru a obține un sunet convenabil, trebuie să exercităm o forță destul de puternică. Chitaristul debutant se va obișnui destul de repede să o exercite și va găsi poziția mâinii care îi va permite să o exerseze cel mai bine. Când e vorba despre acord, vom plasa spontan degetul mare în opoziție, în centrul de gravitate al presiunii exercitate de celelalte degete ale mâinii stângi.

Când coarda este apăsată greșit pe lemn, emite vibrații neplăcute. Spunem atunci că „falsează”. Pentru a evita asta,

apăsăm coarda a 8-a aproape de bara corespunzătoare tastei, care se situează către corpul instrumentului:

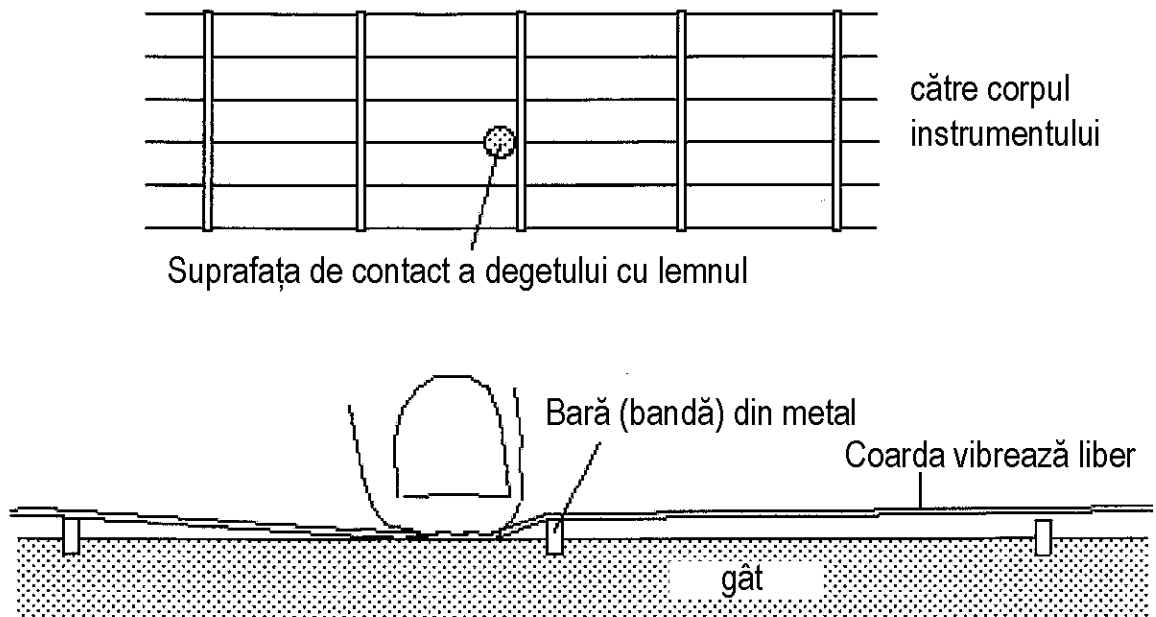

Desigur, această poziție optimă a vârfului degetului de la mâna stângă nu este posibilă întotdeauna atunci când producem un acord, aspect ce va fi ilustrat în imaginile din paginile următoare, de aici rezultând dificultatea de a placa anumite acorduri.

Poziția mâinii drepte.

Iată, acum, mâna voastră dreaptă, așa cum trebuie să arate ea, cu această "frântură" dificilă :

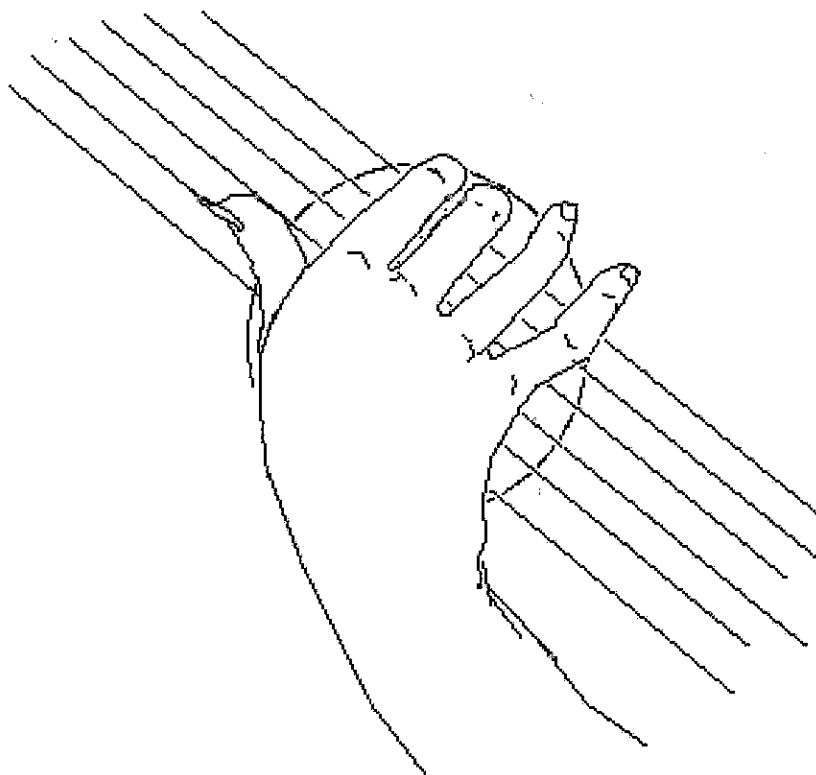

Cum trebuie să apese pe coarde degetele de la mâna stângă.

Obținem un sunet mai curat dacă atacăm coardele cu unghiile, și nu cu vârful degetului (în acest caz, sunetul este diferit, mai înăbușit). Este nevoie de o lungime minimă.

Poziția degetului este complet diferită în funcție de cum atacăm, cu unghia sau cu vârful degetului.



Atacul coardei cu vârful degetului, direcția de tracțiune pe coardă.

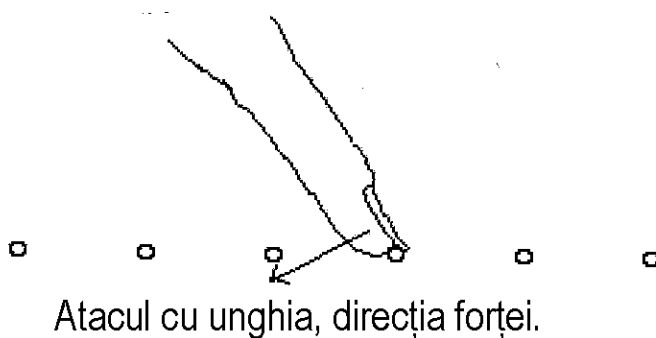

Potrivit schemei de mai sus, chitaristul va trebui să cânte cu degetele relativ drepte (clasic, Flamenco). Dar mulți chitariști, care se mulțumesc să acompanieze, chiar dacă își folosesc unghiile, nu practică această "îndreptare" a degetului:

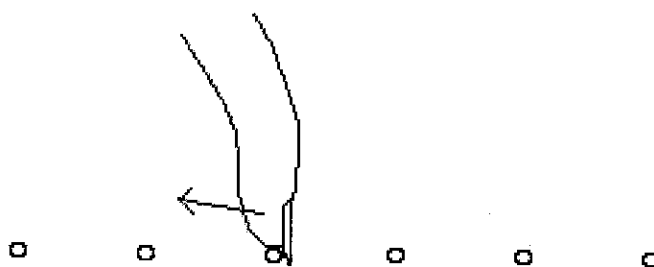

Cum se acordează chitara.

Coardele chitarei, de la cea mai gravă la cea mai acută, corespund:

Evident, putem dispune de un diapazon pentru a ajusta înălțimea sunetului sau de un diapazon electronic care să producă, la cerere, sunetul dorit sau chiar de un instrument dotat cu clape, pian sau sintetizator.

Dar este mai bine să fim autonomi și să știm să ne acordăm chitara oriunde, fără să apelăm la aceste instrumente greu de transportat sau la aceste gadget-uri.

Să presupunem că, pur și simplu, chitara este dezacordată, dar Mi grav este corect. Ciupim basul, coarda 1, ca în figura (A), punând un deget de la mâna dreaptă pe tasta 5. Fiecare tastă corespunde unui semiton. Dacă urcăm un Mi cu cinci semitonuri, obținem un La. Ciupind a (coarda 1), trebuie să obținem același sunet ca în b (coarda 2). Dacă nu se întâmplă asta, trebuie să acționăm asupra cheii corespunzătoare coardei 2, până obținem identitatea sunetelor.

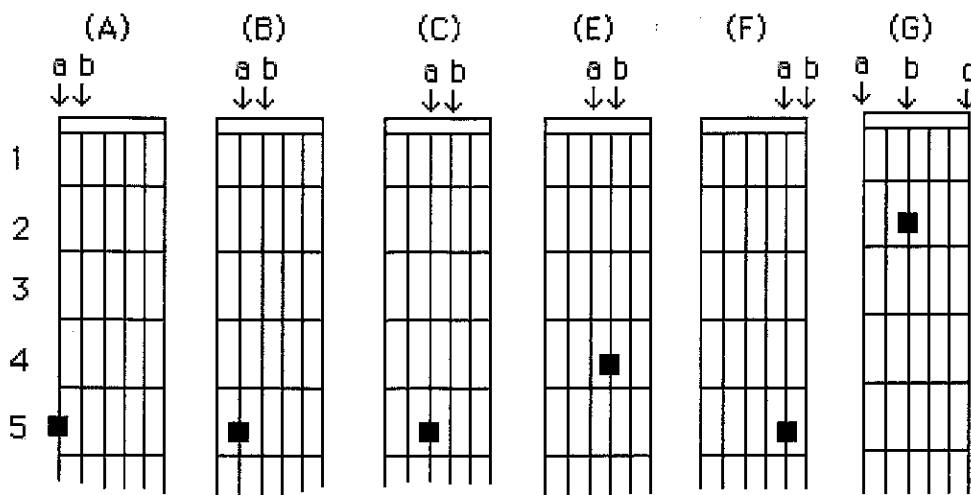

Apoi, conform schemei (B), același lucru. Idem în (C). În (D), trebuie să poziționăm degetul pe tasta a patra, întrucât nu există decât patru semitonuri între un Sol și un Si (coarda 5). În (F), ciupim a cincea coardă pe a cincea tastă.

Când facem asta, mai mult sau mai puțin bine, verificăm dacă cele două note Mi de pe coardele 1 și 6 sunt OK (sunt separate de două octave). În general, nu ne iese din prima încercare. Atunci, ciupim a treia coardă (un Re) de pe a doua tastă. Obținem atunci un Mi. Coardele 1, 3 și 6 trebuie, toate trei, să dea un Mi și să corespundă, de fiecare dată, unui salt de o octavă.

Atunci, cel mai bine este să reglăm cele trei coarde, bazându-ne pe Mi central și ajustând coardele 1 și 6.

De asemenea, putem compara înălțimea sunetului celor trei Mi, ca aici:

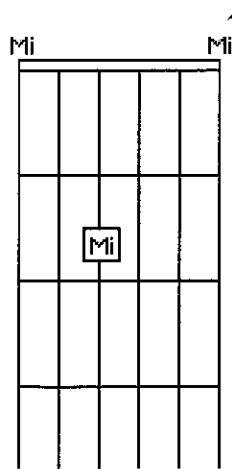

Toate chitarele sunt “acordabile”? Spre deosebire de un alt instrument cu coarde, precum vioara, răspunsul este nu. Pe gâtul chitarei se află „bare” din cupru, fixate în lemn. Pentru ca o chitară să sune corect, trebuie ca aceste bare să fie poziționate cu mare precizie, ceea ce nu se va întâmpla în cazul unui instrument ieftin. În acest caz, dacă aplicăm metoda de mai sus, nu vom ajunge niciodată la un rezultat corect și va trebui să încercăm să obținem o cotă stângace, un acord aproximativ (mai ușor de atins dacă folosim un instrument cu clape).

Cum cumpărăm o chitară.

Această ultimă observație vă va servi ca ghid în achiziționarea unui instrument, nou sau de ocazie. Pot fi realizate mai multe teste.

- Mai întâi, gâtul chitarei trebuie să fie perfect rectiliniu, dacă nu, chitara va “falsa”. Verificați să nu se întâmple așa, ciupind notele și urcându-le, pe fiecare coardă, de la cea mai joasă la cea mai înaltă (chitara să nu fie acordată). Puteți verifica această rectilitate și “din ochi”. Dacă gâtul este curbat sau vălurit (din cauza umidității), veți avea mari șanse ca notele să fie false, într-un timp insuportabil de rapid.

- Acordați-o (vom vedea mai târziu) sau cereți vânzătorului să o acordeze. Verificați să fie “acordabilă”. Dacă nu este, acest lucru e iremediabil.

- În sfârșit, verificați capacitățile sonore ale chitarei. Excelența unui instrument depinde de bași, de modul în care a fost construit corpul, de calitatea lemnului, de montări și, mai ales, de placa din lemn care formează fondul corpului. Bateți cu articulația degetului în placa din lemn și ascultați cât timp se menține vibrația.

Trebuie să fie cât mai lung posibil. Chitarele mediocre au bașii de calitate slabă.

În sfârșit, o chitară este un instrument fragil. Dacă vă cumpărați un instrument la un preț, să spunem, de peste 1.000 de franci (francezi), nu ezitați să achiziționați o cutie care să asigure o bună protecție, și nu un simplu sac subțire. Nu vă lăsați instrumentul în aer liber. Nu-l lăsați în mod inutil în plin soare sau noaptea, pe terasă, altfel s-ar putea să se deformeze, chiar să se topească, afectând calitatea sunetului.

Avem deseori tendința să așezăm o chitară vertical, ca aici:

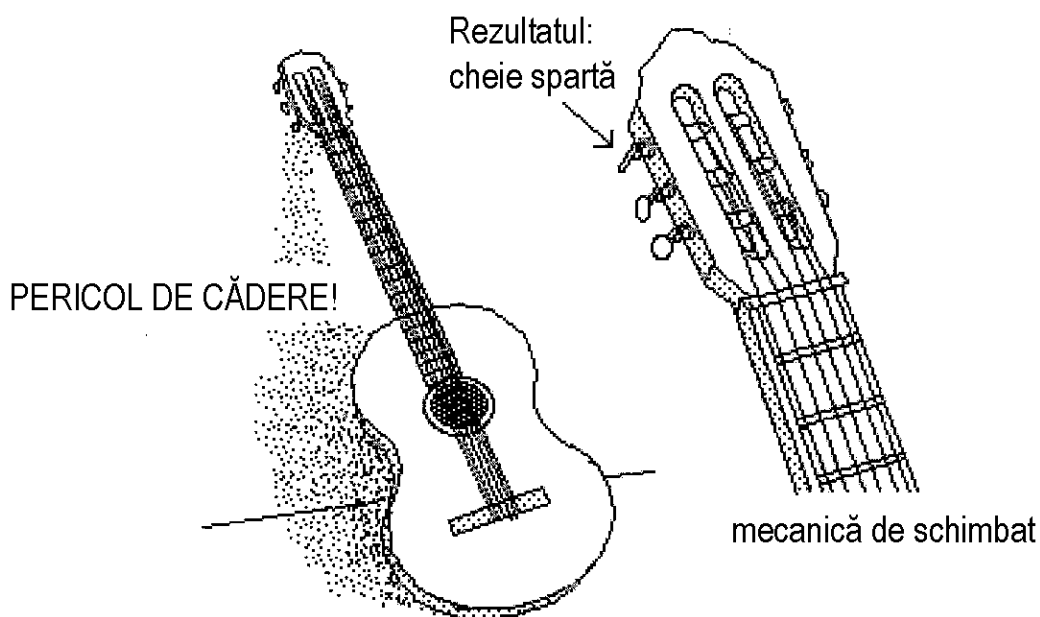

Dacă alunecă și cade, veți strica una dintre chei.

Putem schimba destul de ușor mecanica unei chitare care are un preț moderat. Dacă veți cumpăra un instrument de ocazie, care are calități sonore excelente, dar ale cărui chei sunt stricate, veți putea obține o reducere apreciabilă din partea vânzătorului, apoi puteți schimba voi înșivă cheile, cu bani puțini.

Fără a deveni maniaci, este vorba despre câteva precauții elementare, care vă vor permite să vă păstrați chitara "ca nouă" mult timp.

Schimbarea unei coarde sau a tuturor coardelor.

În sfârșit, trebuie să știm un lucru: coardele au o longevitate limitată. Ele se uzează, prin frecarea de prăguș. Trebuie să știm să înlocuim o coardă uzată sau să "acordăm" o chitară. Pentru asta, trebuie să știm să fixăm coardele, fără să greșim: numele notelor, Mi La Re Sol Si Mi, sunt indicate pe ambalaj.

Iată cum se fixează coardele pe o cutie de rezonanță:

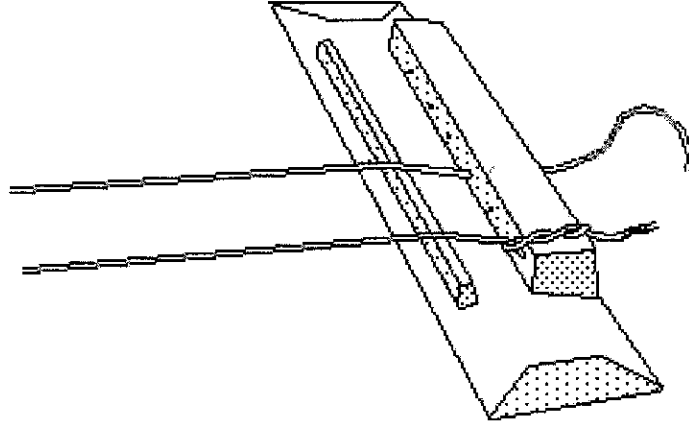

Și pe gât:

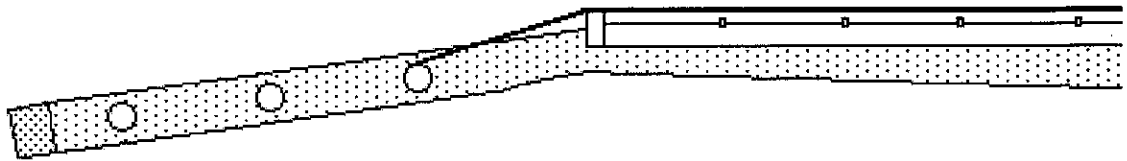

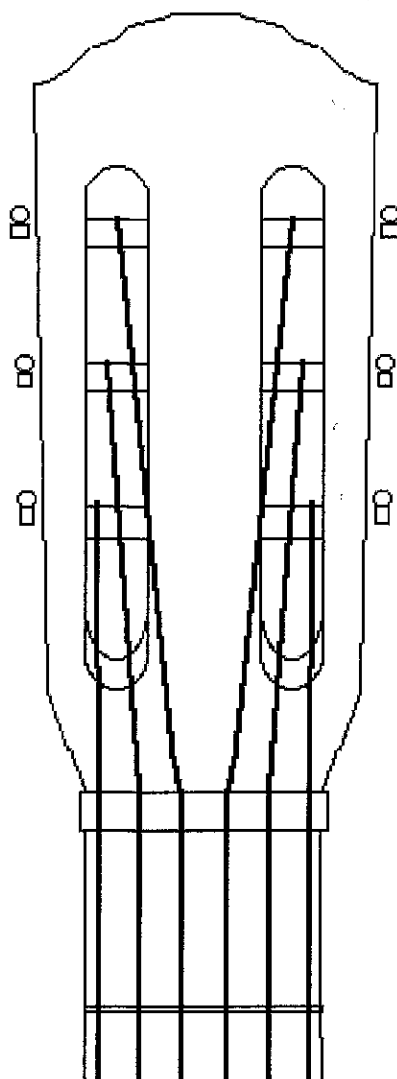

Coardele noi sună mai bine, mai ales bașii. Totuși, o coardă are nevoie de un anumit timp pentru “a se așeza” pe instrument. Când schimbăm o coardă sau acordăm tot instrumentul, trebuie să ne așteptăm la o derivă de acordaj. Când așezăm o coardă și ajustăm înălțimea sunetului, de exemplu, cu ajutorul unui sintetizator sau diapazon, trebuie să ne așteptăm ca sunetul să scadă destul de rapid. Prin urmare, vom determina coarda să se așeze la locul ei mărindu-i tensiunea, cu ajutorul unor ușoare mișcări de tracțiune, ca aceasta, îndepărtând coarda cu un centimetru:

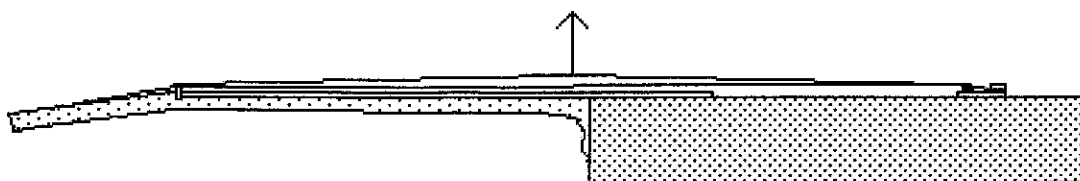

Asta face ca sunetul să coboare. Apoi trebuie să întindem din nou și să repetăm operațiunea până când sunetul se stabilizează. În general, este nevoie de câteva zile pentru ca o coardă să se stabilizeze, ca nodurile să se strângă și înălțimile să devină stabile.

Gâtul chitarei.

Gâtul cuprinde bare din cupru, fiecare corespunzând unui semiton. Veți observa că, între capul chitarei și cutia de rezonanță, există 12 taste. A 12-a corespunde octavei. Unele chitare au două etichete-reper, albe, încrustate în lemn, pe gât, pentru a fi foarte vizibile. Dacă nu există, nu ar fi rău să lipiți voi două etichete în locurile corespunzătoare, care vă vor ajuta să vă orientați mai bine:

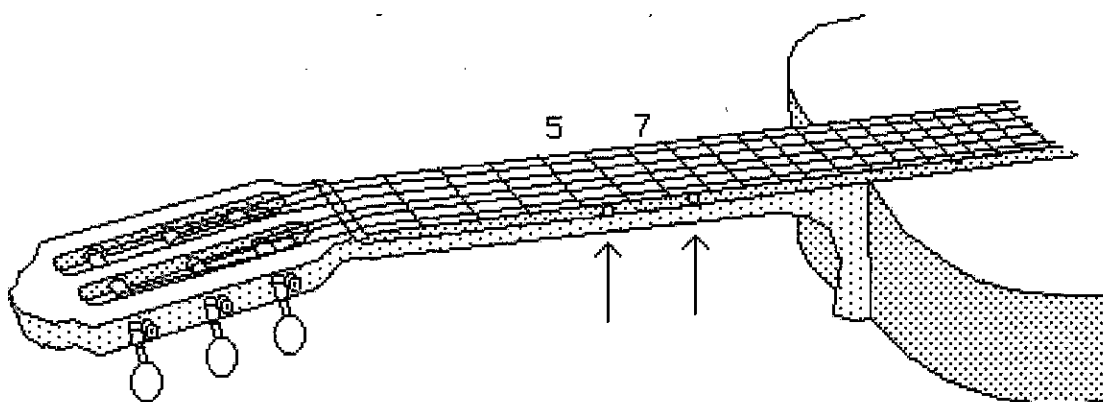

În această primă parte a lucrării, vom aborda acompaniamentul unei arii sau cântec. Prin urmare, iată acordurile uzuale, cu notele corespunzătoare. Dar, dacă solfegiul vă dă erori, treceți repede la secțiunea următoare, unde sunt indicate degetele care permit compunerea acestor acorduri.

Câteva acorduri uzuale.

Ceea ce va interesa cititorul în primul rând va fi modul de a placa aceste acorduri pe gâtul chitarei. Vedeți dacă puteți placa acordurile următoare

În DO:

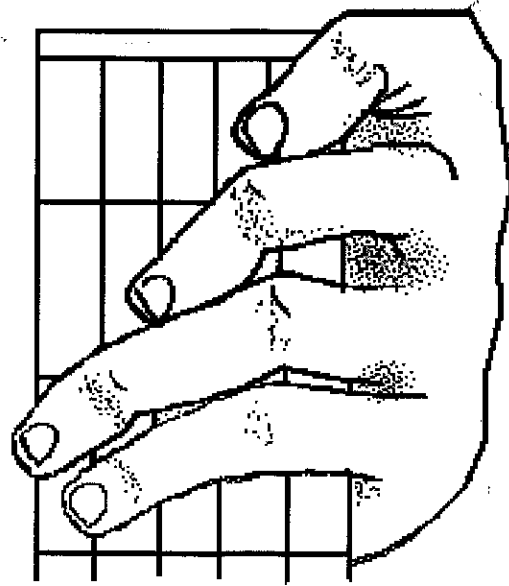

Do Major

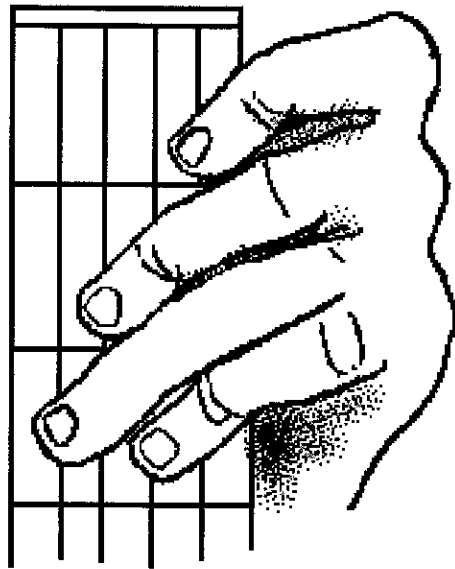
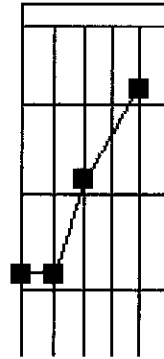

Do 7°

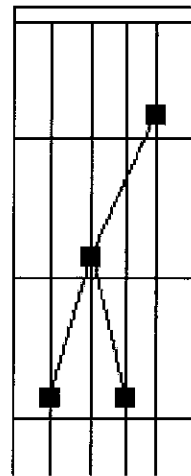

În RE:

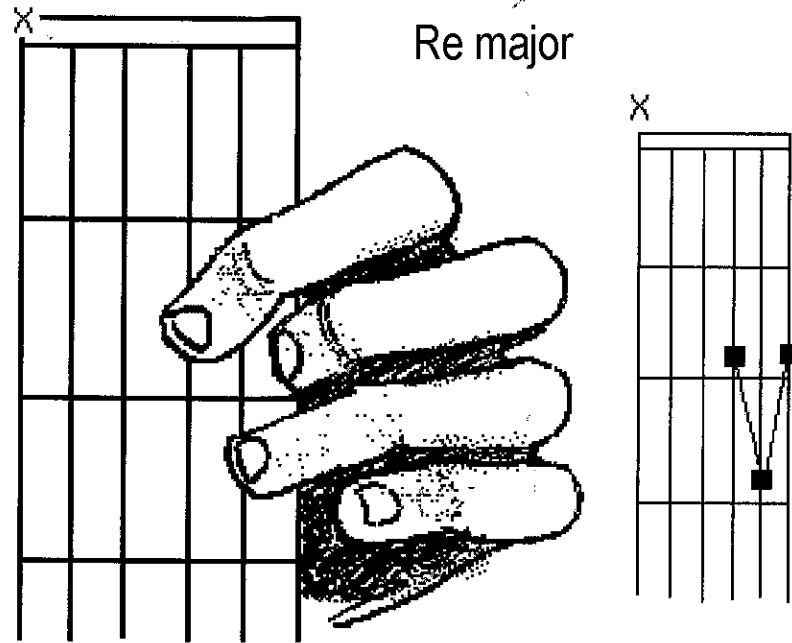

“X” indică faptul că această coardă nu trebuie ciupită, altfel acordul va fi fals.

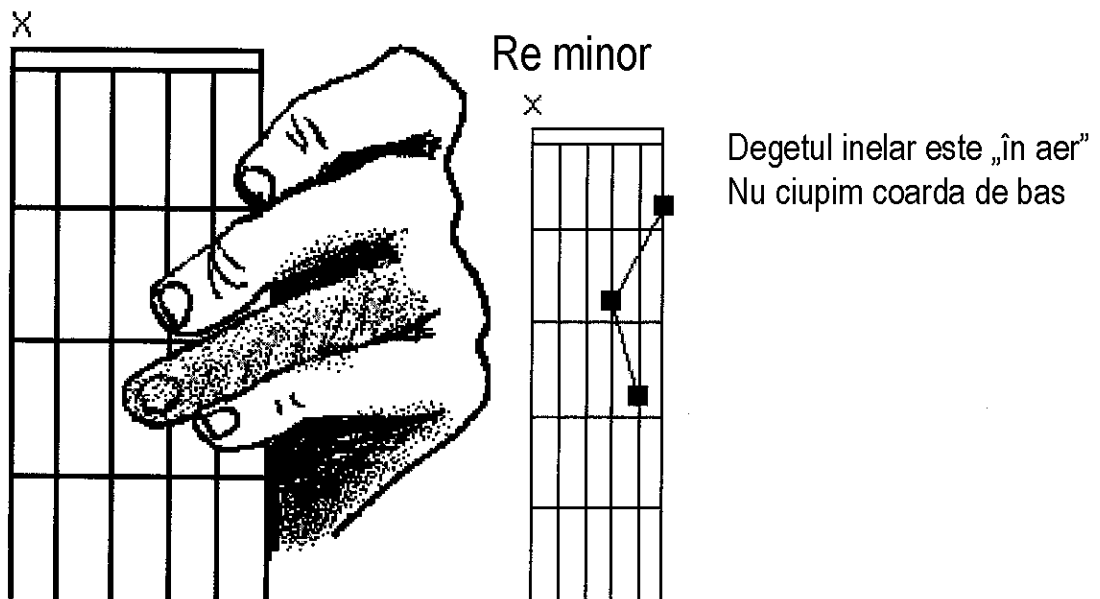

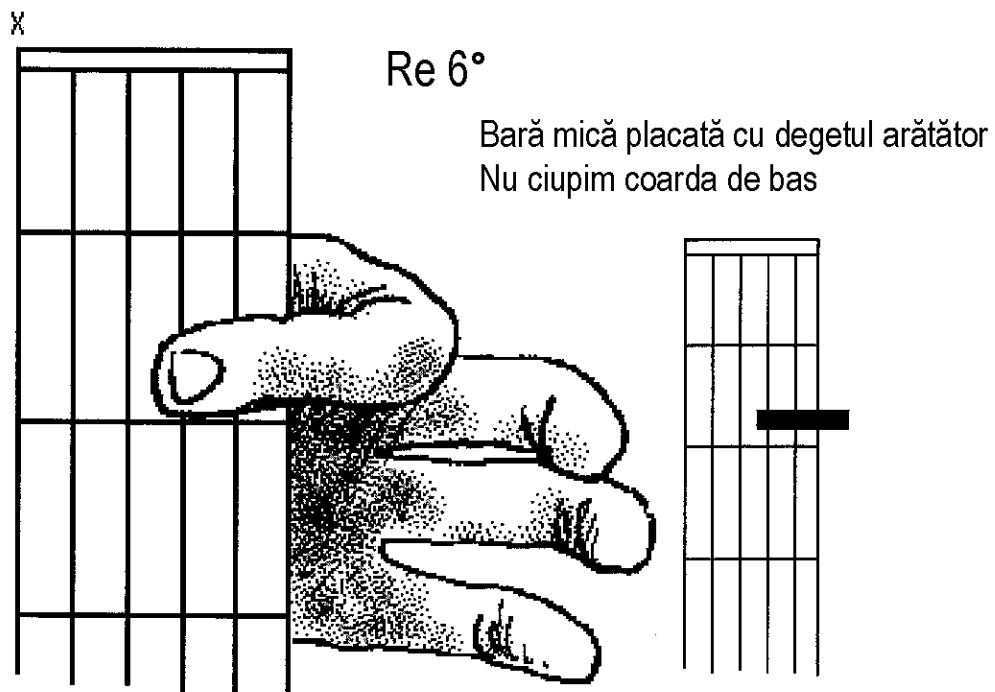
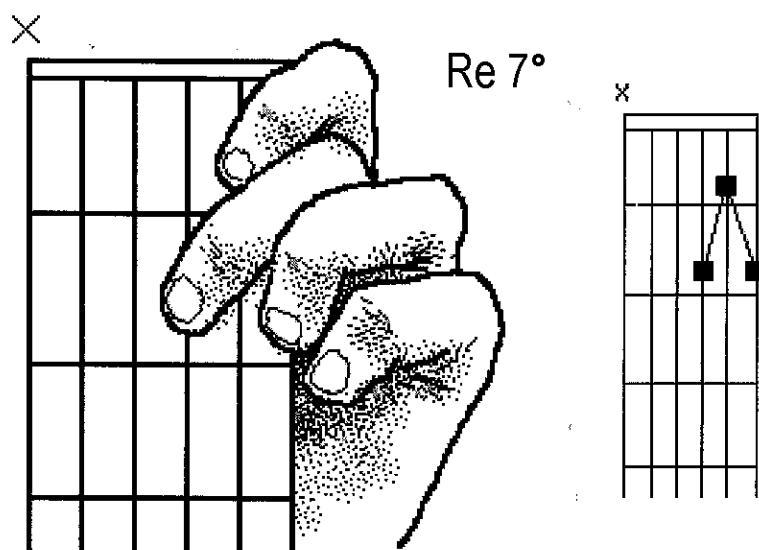

În Mi:

Mi mayor

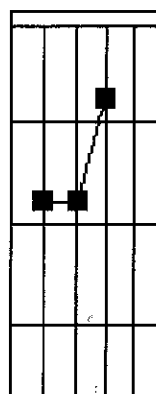
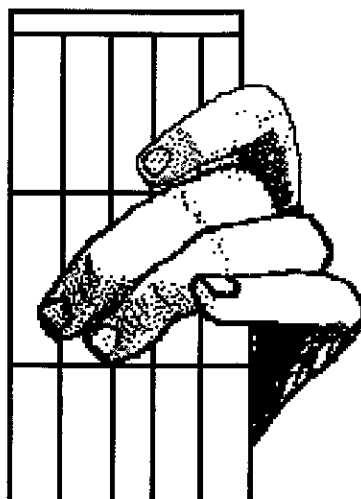

Mi menor

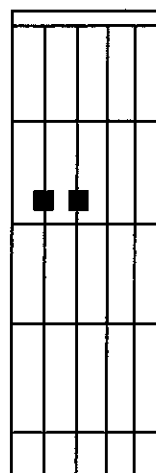

Mi 7°

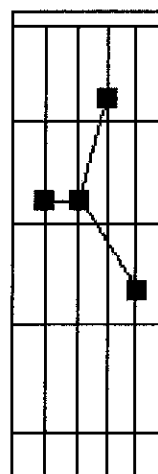

Pentru moment, lăsăm deoparte acordurile în Fa, care necesită acțiuni "barate", problemă pe care o vom aborda mai târziu.

În SOL:

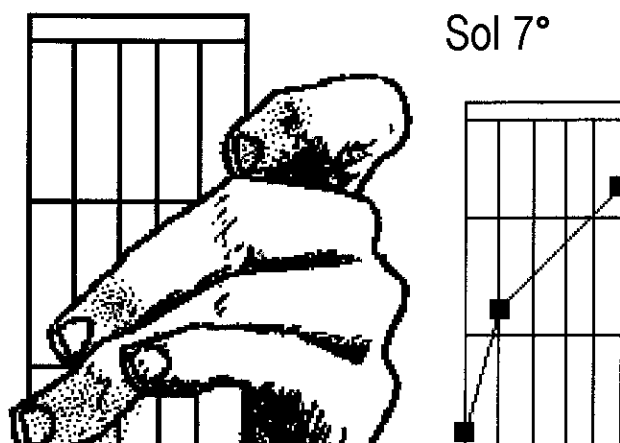
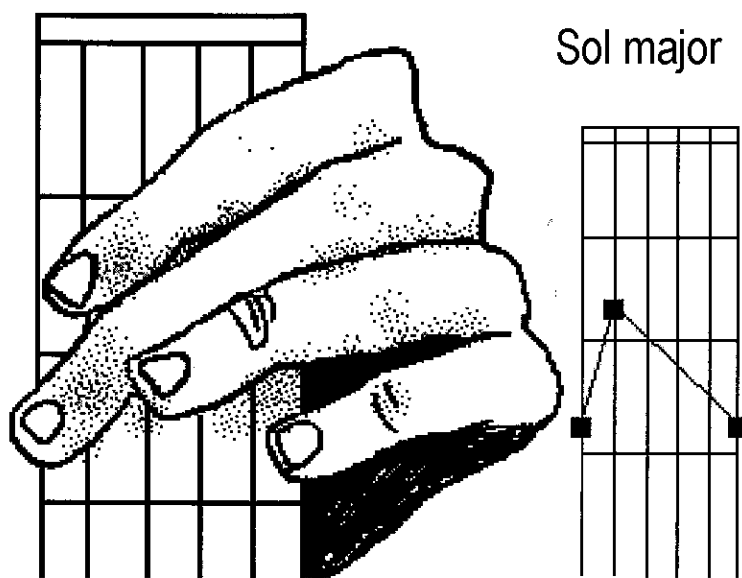

În LA:

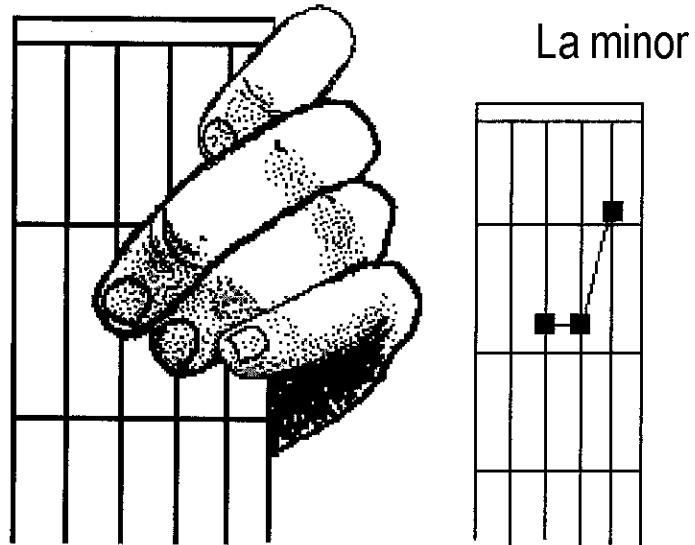
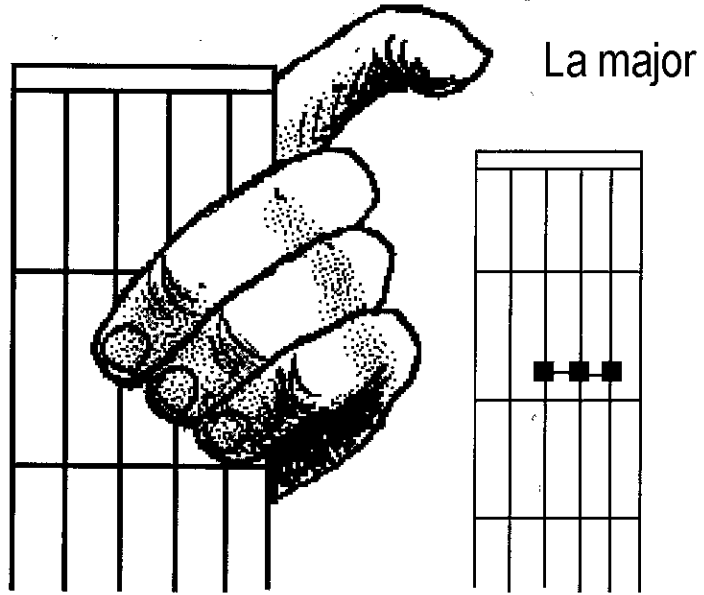

La 7°

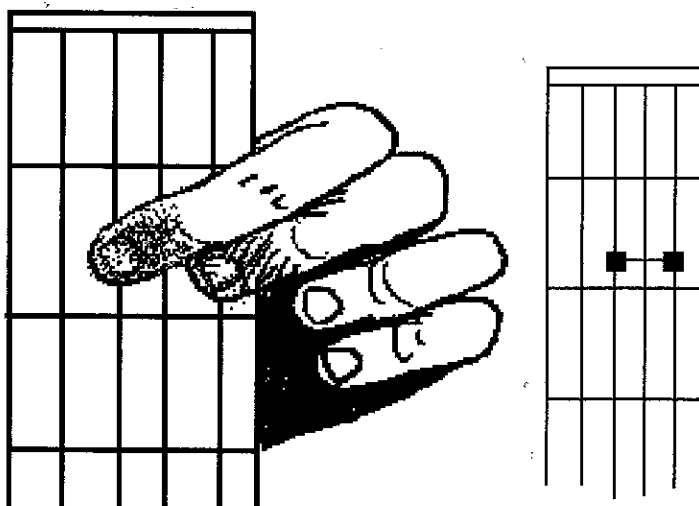

În Si:

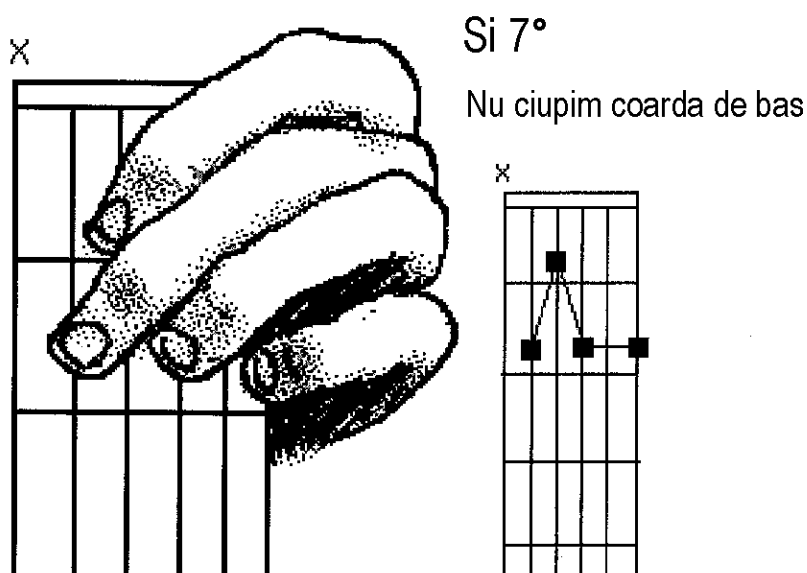

Acordul barat.

Unul dintre aceste acorduri uzuale, Fa, presupune un acord "barat". Începătorul va întâmpina imediat unele dificultăți în a-l placa.

Fiecare tastă a chitarei reprezintă un semiton. Putem urca sunetul unei chitare folosind un "capodastru". Există diferite modele.

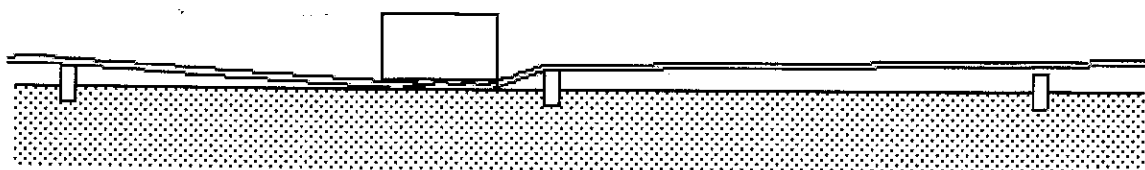

Când este poziționat corect, capodastrul barează complet cele șase coarde de pe gât. Putem cânta la o chitară astfel "scurtată".

Acordul barat este un capodastru uman. Îl facem cu degetul arătător de la mâna stângă, care trebuie să fie complet înțepenită, pentru a exersa o presiune egală pe toate coardele. Vom exersa placarea celor șase coarde cu degetul arătător, ca în această figură, încercând să creăm un "clește", cât mai eficient posibil. Dacă acordul barat nu este destul de puternic, coardele vor "falsa".

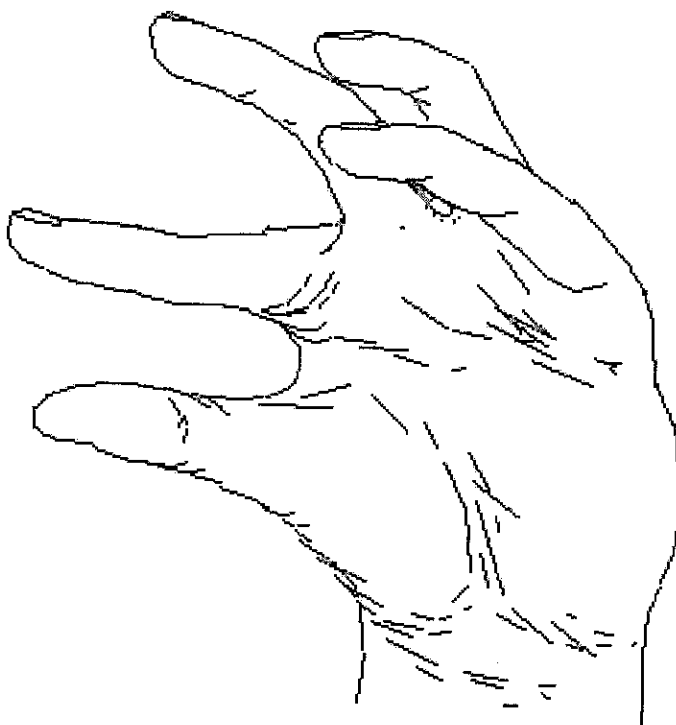

Acordul în Fa este o variantă a acestei poziții. Dacă cititorul va ști să țină bine coardele cu degetul arătător, nu va avea dificultăți în a-și compune acordul în Fa major:

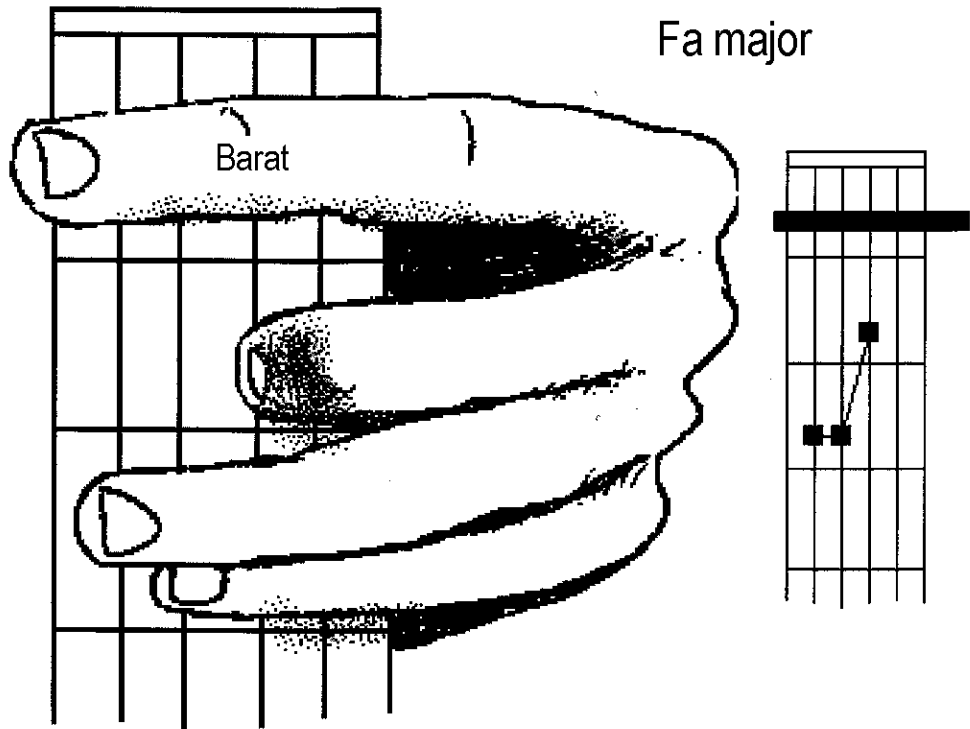

Acorduri uzuale, cu notele corespunzătoare.

Oferim aceste date pentru memorie, pentru că scopul nostru nu este de a transforma această lucrare în curs de solfegiu.

Do major

mi	la	ré	sol	si	mi
fa	si _b	mi _b	sol ^d	do	fa
fa ^d	si	mi	la	do ^d	fa ^d
sol	do	fa	si _b	re	sol
sol ^d	do ^d	fa ^d	si	mi _b	sol ^d

sol do mi sol do mi

The musical notation shows the Do major chord in both treble and bass clefs. The treble clef has notes on the first, second, and third lines (F4, A4, C5). The bass clef has notes on the second, third, and fourth lines (F3, A3, C4).

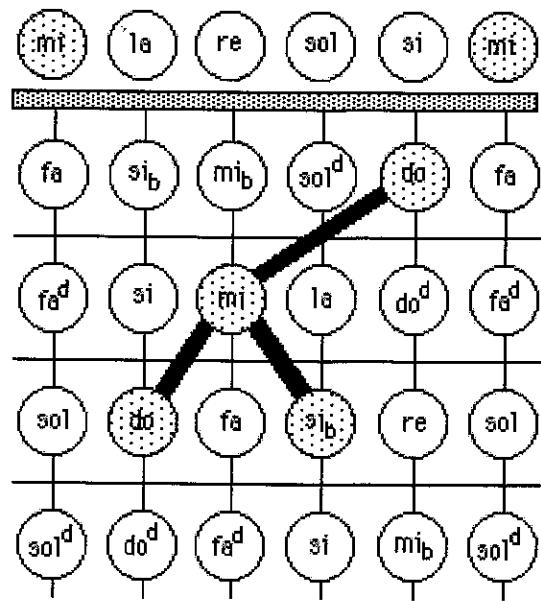

do 7°

mi do mi si_b do mi

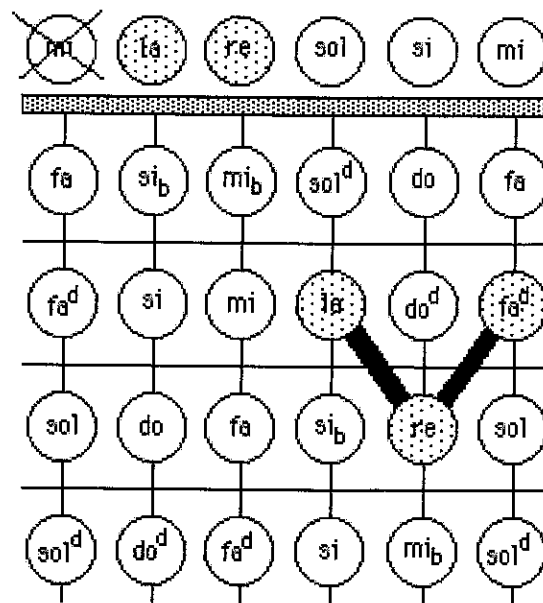
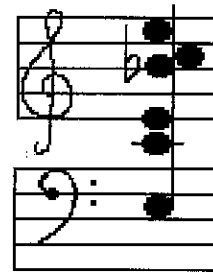

re major

la re la re fa^d

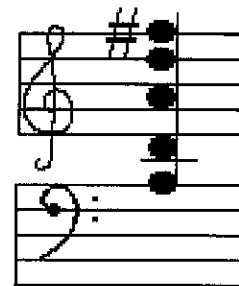

“X” indică faptul că această coardă nu va trebui ciupită, altfel acordul ar fi fals.

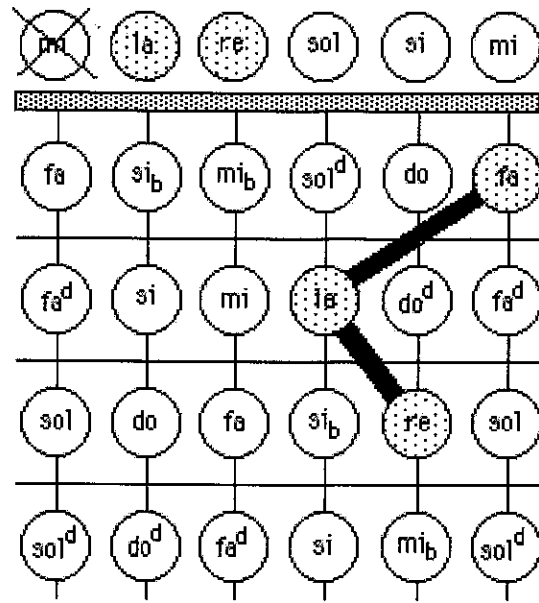

re minor

la re la re fa

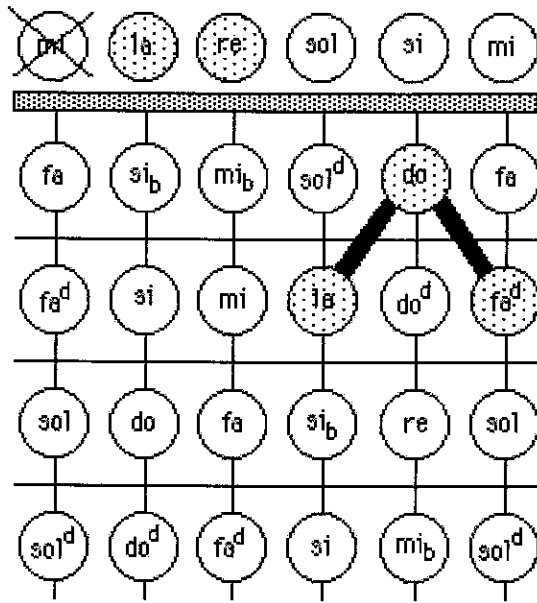
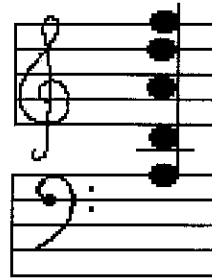

re 7°

la re la do fa^d

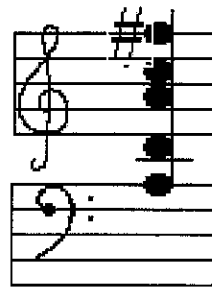

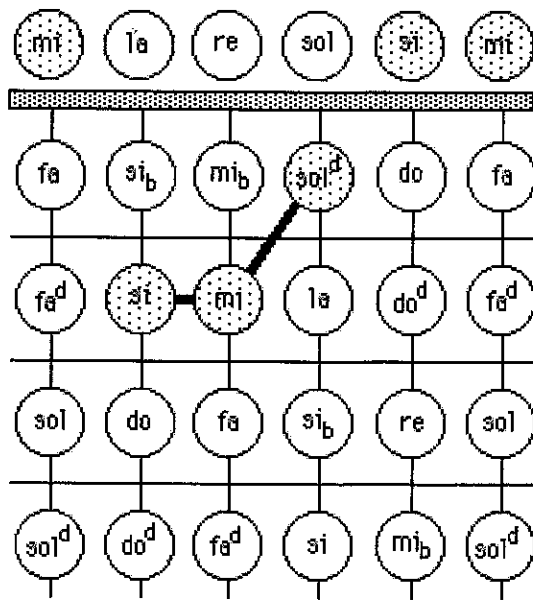

mi major

mi si mi sol^d si mi

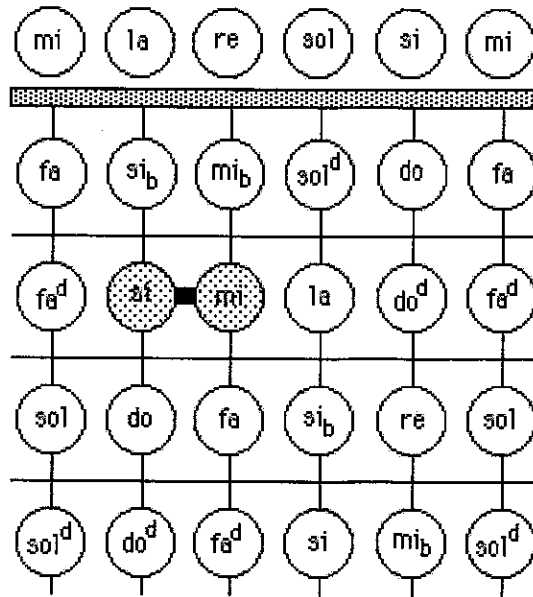
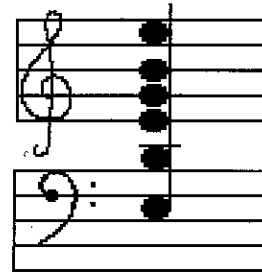

mi minor

mi si mi sol si mi

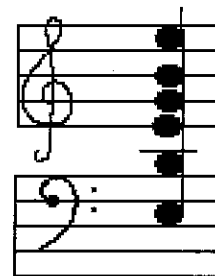

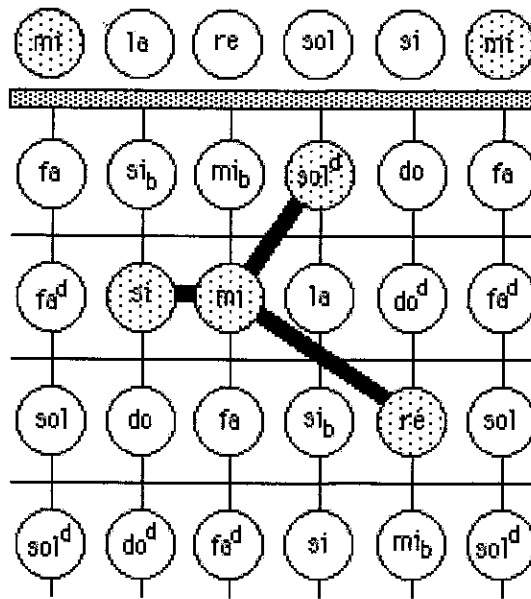

mi 7°

mi si mi sol^d re mi

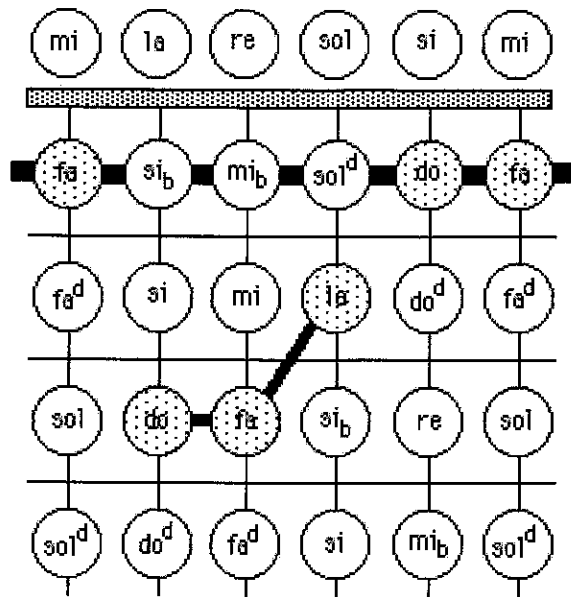
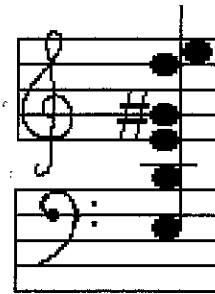

fa major

fa do fa la do fa

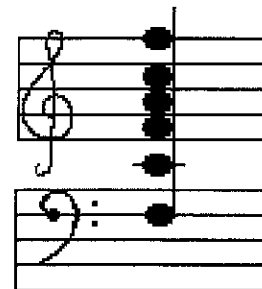

mi la re sol si mi

fa do fa sol^d do fa

fa minor

fa do fa sol^d do fa

mi la re sol si mi

sol si re sol si sol

sol major

sol si re sol si sol

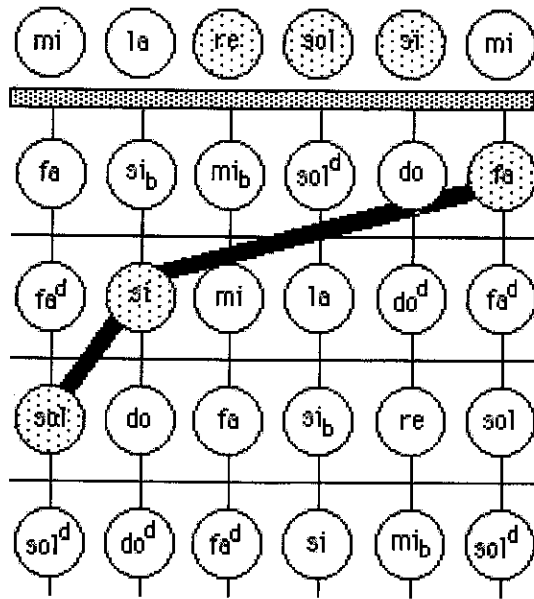

sol 7°

sol si re sol si fa

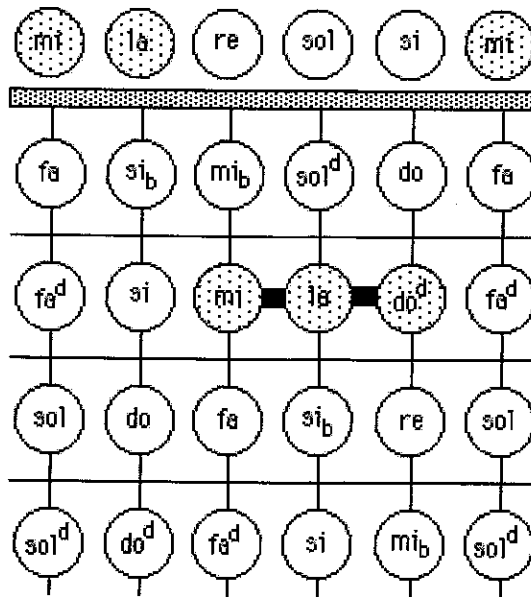
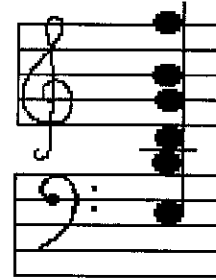

la major

mi la mi la do^d mi

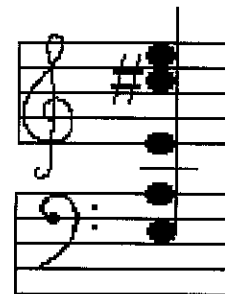

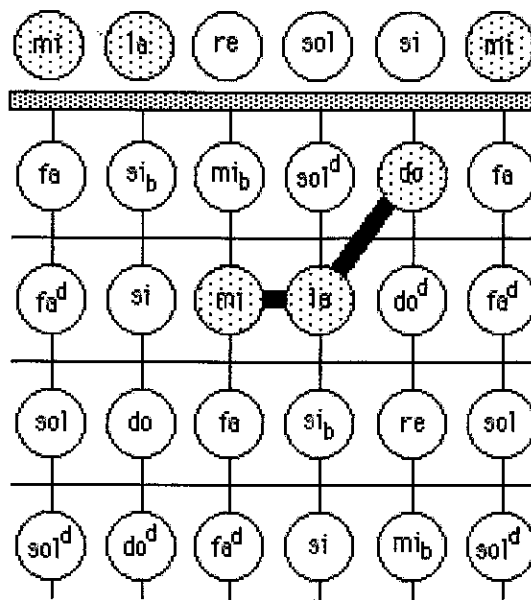

la minor

mi la mi la do mi

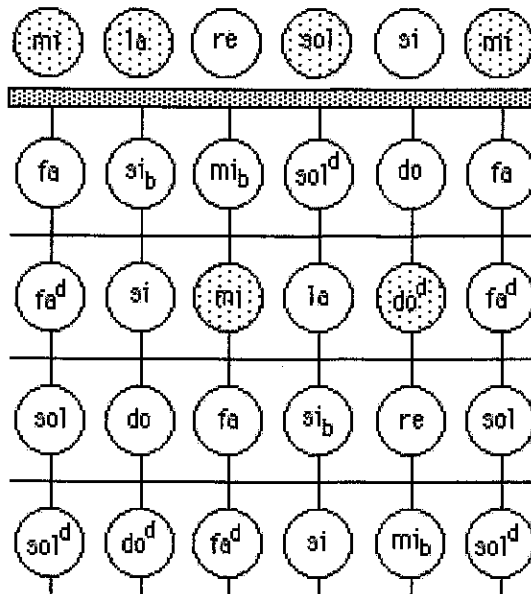
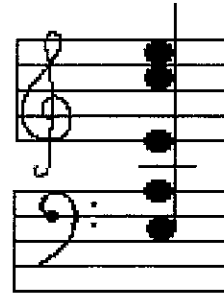

la7°

mi la mi sol do^d mi

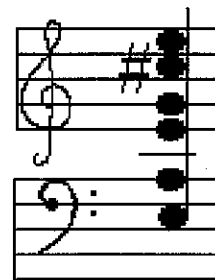

Diagram illustrating the notes on a piano keyboard, labeled with Romanian letters and accidentals. The notes are arranged in a grid. A thick black line connects the **mi_b** and **la** notes. To the right, the text **si 7°** is written above the notes **fa^d si mi_b la si fa^d**. Below this is a musical staff with a treble clef and a key signature of one sharp (F#), showing the notes F#, G, A, B, C, D, E, F#.

PUȚINĂ ARMONIE

Pentru a acompania un cântec, va trebui să înlănțuim mai multe acorduri, în general, minimum trei. Aria poate fi în ton major sau minor.

Acorduri majore:

Un acord major este un "acord perfect". Dacă aveți un instrument cu clape, pian sau sintetizator, puteți placa.

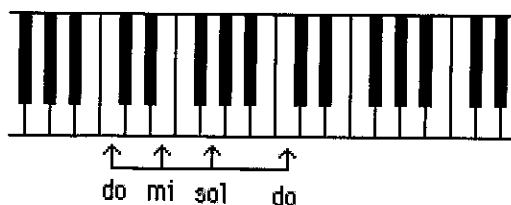

Tot pe această claviatură, puteți urca toate notele cu un semiton și să compuneți acorduri de:

- Do diez major
- Re major
- Mi bemol major

Fa major

etc...

Revenind la un acord major oarecare pe chitara voastră, veți descoperi note care aparțin acestei secvențe. Exemplu:

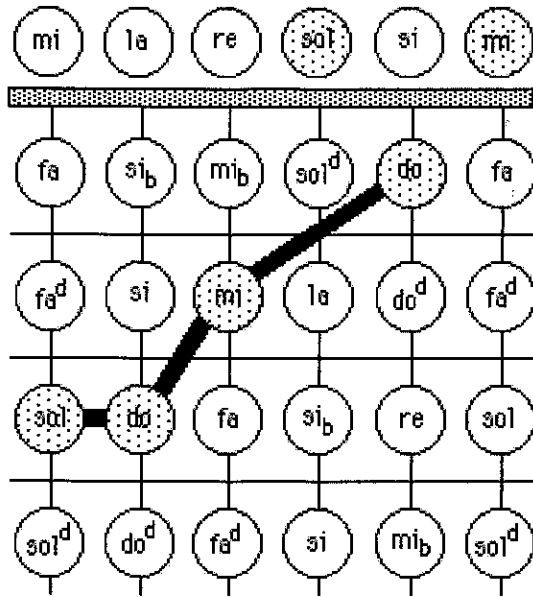

Do major

sol do mi sol do mi

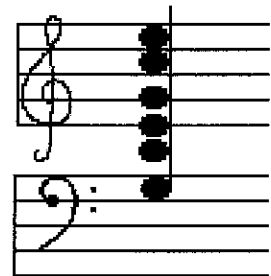

adică, digitație:

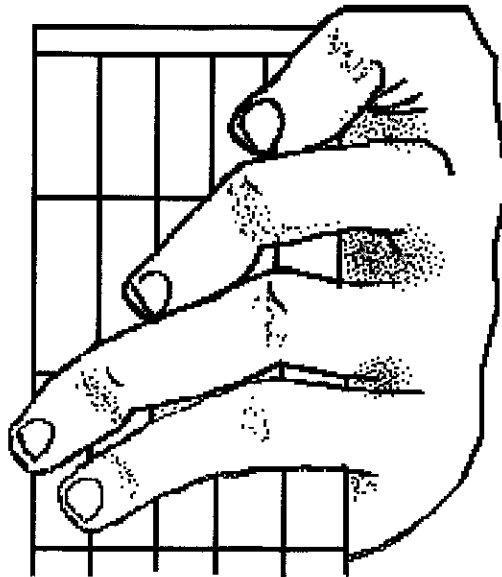

DO major

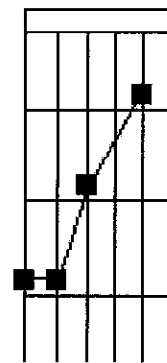

sau acordul în mi major:

mi major

mi si mi sol^d si mi

Digitație:

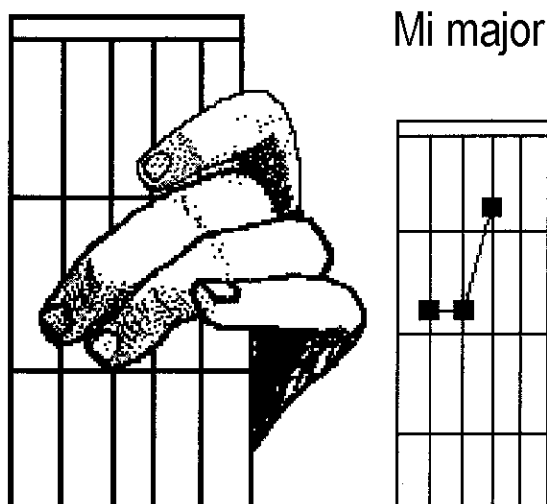

Acorduri minore:

Prin urmare, la un instrument cu clape, este ușor de construit un acord minor, în tonalitatea corespunzătoare. Este suficient să cobori a doua notă a acordului perfect. De exemplu, pentru Do major, ar rezulta:

Do Mi bemol Sol Do

Ca exercițiu, construiți toate acordurile minore pe o claviatură, în toate tonalitățile. Nu veți avea nicio problemă de digitație. Nu va fi la fel

în cazul chitarei. De exemplu, dacă ați vrea să creați un acord în do major, ar trebui să placați:

do do^d re mi_b mi fa fa^d sol sol^d la si_b si

Este imposibil în acest mod, decât dacă am avea un deget în plus!

În schimb, în ton de Mi, nu e nicio problemă:

mi minor

mi si mi sol si mi

cu digitația:

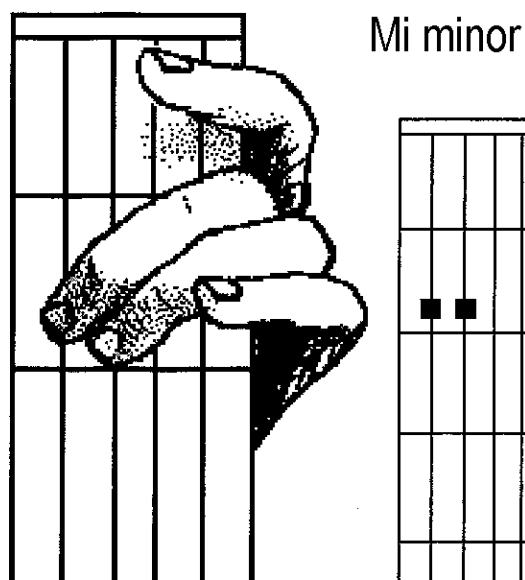

Este suficient să coborâți Sol diez cu un semiton, ceea ce se va produce ridicând, pur și simplu, degetul arătător.

Echivalența acordurilor.

Când veți putea plasa acordurile prin barare, veți putea compune orice acord, în orice ton. De exemplu, acordul în Do major se poate compune pe gât în mai multe moduri diferite.

Așa cum se vede mai jos (varianta cea mai simplă).

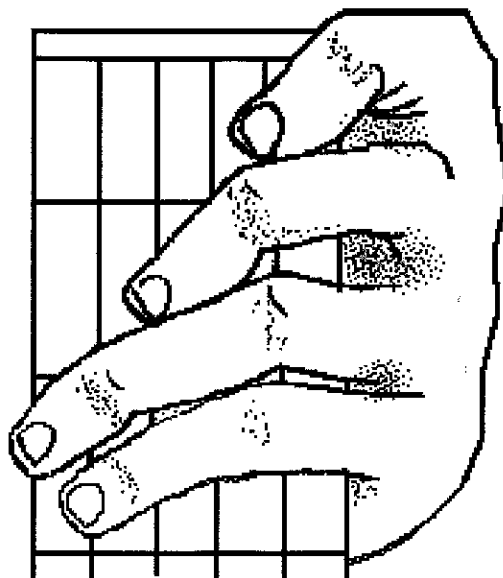

DO Major

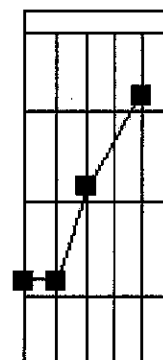

Apoi, ca în această figură, ridicând acordul în La cu patru semitonuri:

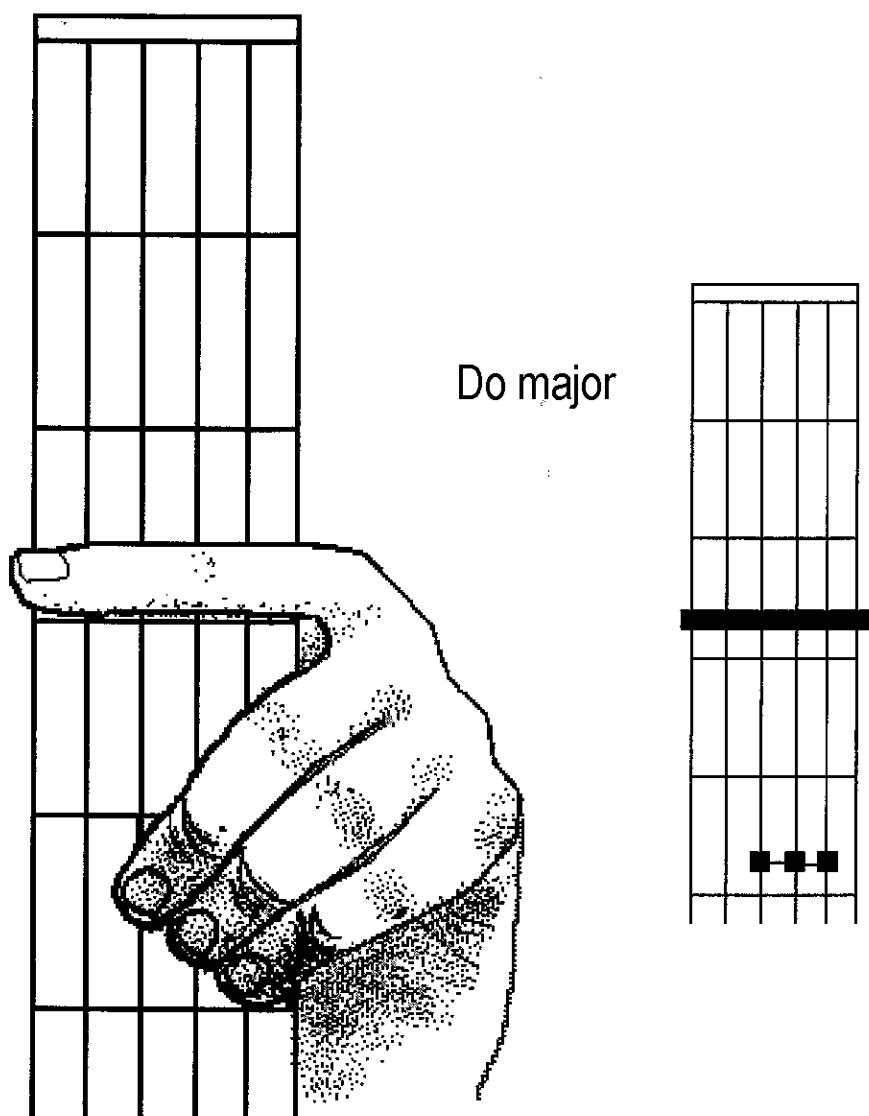

Do major

Dar această poziție ne va permite să placăm acordul în Do minor, ca în această figură:

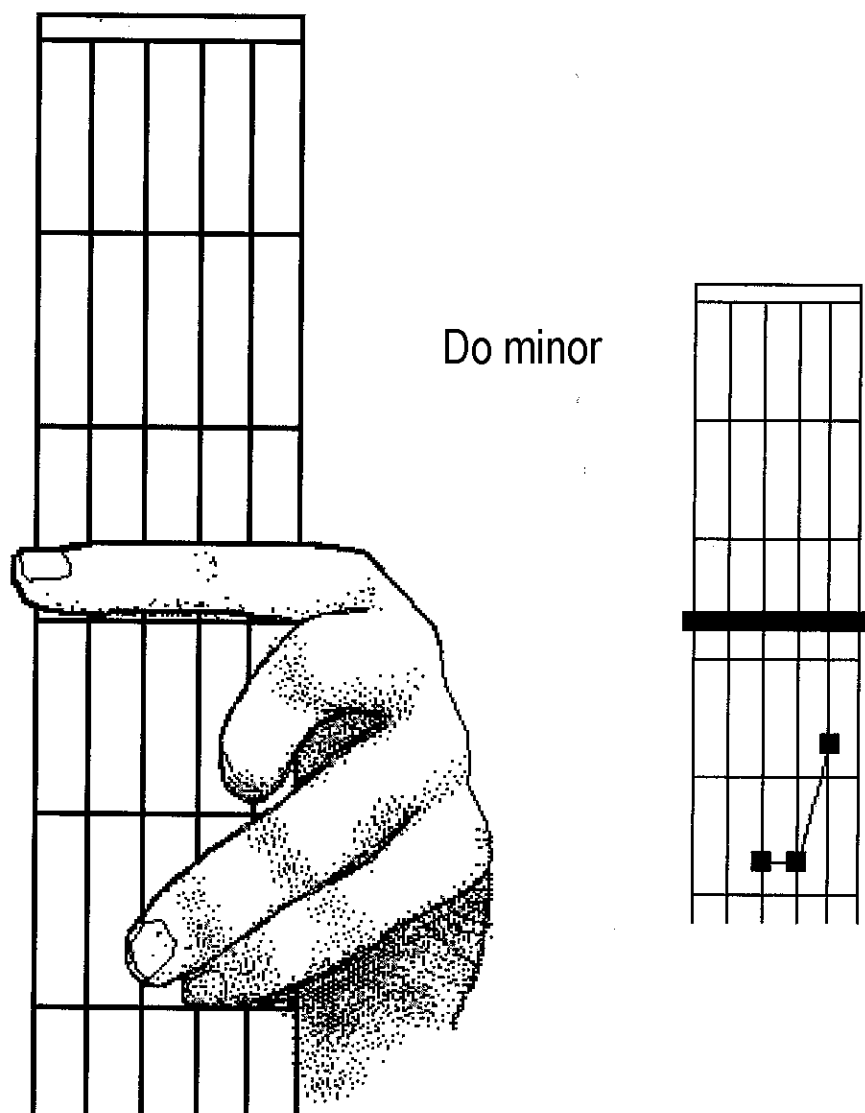

Do minor

Acest exemplu ne arată că este întotdeauna posibilă placarea tuturor acordurilor, majore sau minore, în orice ton, utilizând acordurile barate, de cum intervine o dificultate de digitație (care nu ar exista la un instrument cu claviatură).

Acorduri de septimă:

Într-un ton oarecare, am văzut cum am trecut de la un acord major la un acord minor, coborând cu un semiton "a doua notă" a "acordului perfect".

Să revenim la acordul major în Do. Al doilea Do se află la o distanță de o octavă de primul. Vom compune acordul major de septimă coborând această notă cu un semiton, ca în această figură (adăugând "a șaptea notă"):

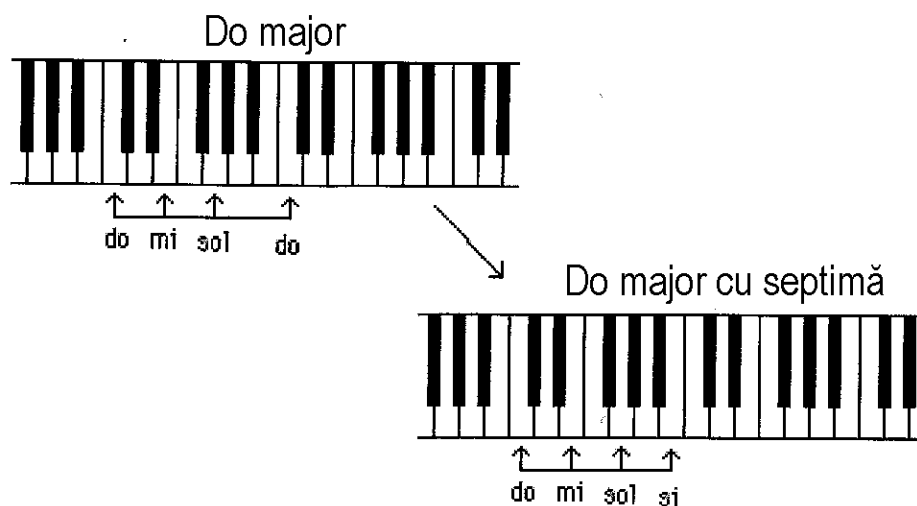

Pe gâtul chitarei, va rezulta această figură (deja prezentată, mai sus).

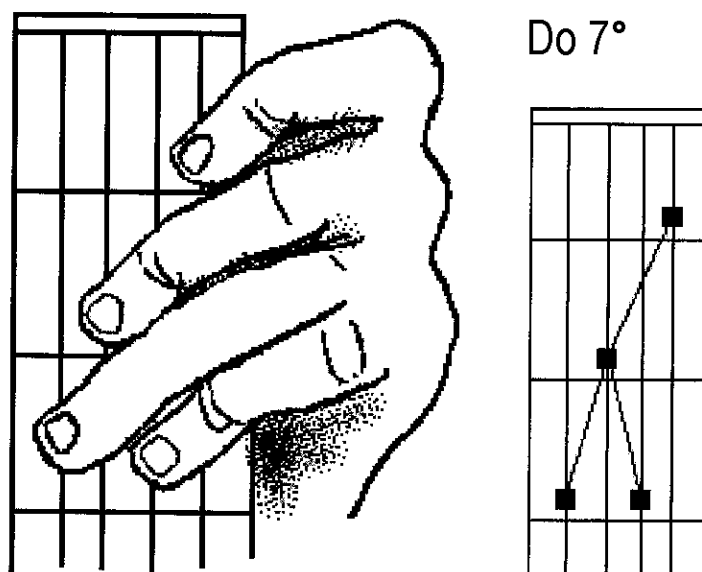

Acordul în Do major cu septimă.

După ureche, veți verifica dacă notele acordului placat pe chitară aparțin acestei serii, eventual decalate cu o octavă.

Pe o claviatură, încercați să compuneți acordurile majore și minore de septimă în toate tonurile gamei cromatice:

Do

Do diez

Re

Mi bemol
 Mi
 Fa
 Fa diez
 Sol
 Sol diez
 La
 Si bemol
 Si
 Si diez

Această gamă cromatică cuprinde 12 note (de aici, expresia “dodecafonică”, de la “dodeca”, termen care în limba greacă înseamnă doisprezece).

Pentru cei care nu cunosc deloc solfegiul, faptul de a pondera o notă cu un diez echivalează cu urcarea cu un semiton, adică trecerea la nota care vine imediat după. Să pui un bemol în fața notei înseamnă să o cobori cu un semiton.

Cele șapte note ale gamei nu sunt toate separate cu un ton. Distanțele sunt:

Do-Re : un ton (două semitonuri).
Re-Mi : un ton (două semitonuri).
Mi-Fa : un semiton.
Fa-Sol : un ton (două semitonuri).
Sol-La : un ton (două semitonuri).
La-Si : un ton (două semitonuri).
Si-Do : un semiton.

Astfel:

Mi diez este Fa
 Si diez este Do

Adjectivul **bemol** înseamnă coborârea notei cu un semiton.

Astfel, Re Diez este mi-bemol.

Din motive de convenție, preferăm să vorbim despre un Mi bemol în loc de un Re

Un foarte mare număr de cântece pot fi acompaniate cu ajutorul a trei acorduri. Vor fi două tipuri de melodii.

- Cele care corespund unui ton major.
- Cele care corespund unui ton minor

Acordul de bază, numit **tonic**, în tonul considerat, va fi atunci un acord major sau minor.

- Acompaniament în ton major:

Să luăm, mai întâi, un acompaniament în La major. **Acordul tonic** va fi acordul în La major:

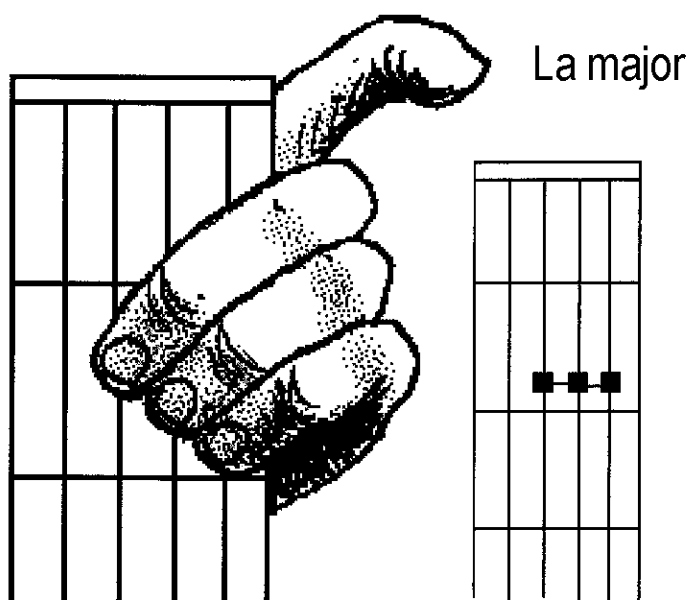

Acord în La major

Îi vom asocia al doilea acord major, distant, în urcare cu cinci semitonuri (sau în coborâre cu opt semitonuri). Cum acest acord este situat cu cinci semitonuri mai sus, se va numi **acord de cvintă**.

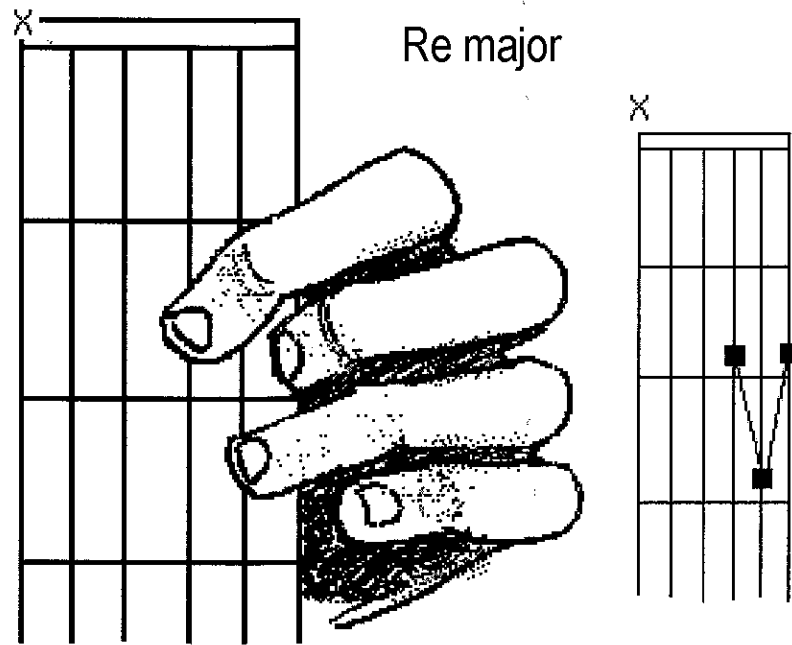

Re major

Acordul în Re major

("X" indică faptul că această coardă nu trebuie ciupită)

"X" înseamnă că nu vom ciupi prima coardă, cea mai gravă.

Adăugăm al treilea acord, de septimă (patru semitonuri mai jos):

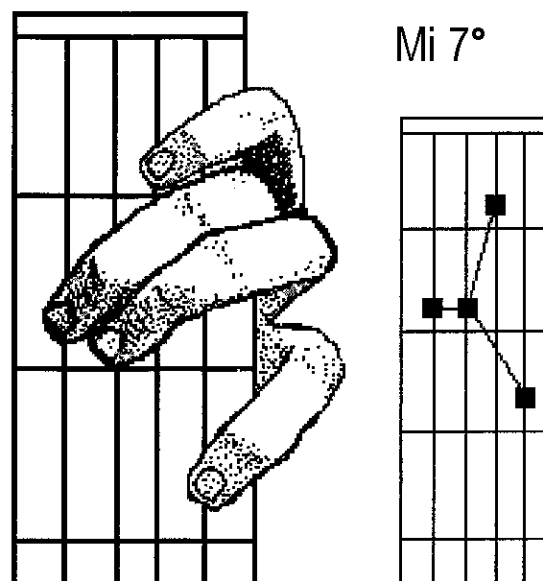

Mi 7°

Acord de 7°, corespondent, în Mi

Compunând aceste acorduri, cititorul își va da seama imediat că acest ansamblu îi permite acompanierea unui număr foarte mare de cântece sau arii, într-un ton major.

- Acompaniament în minor:

Înlocuind acordurile tonic și de cvintă cu cele minore corespondente, vom obține:

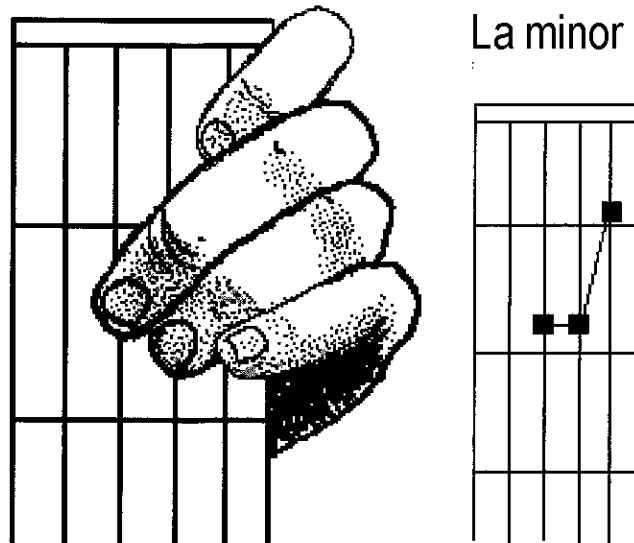

Acord de bază, în La minor

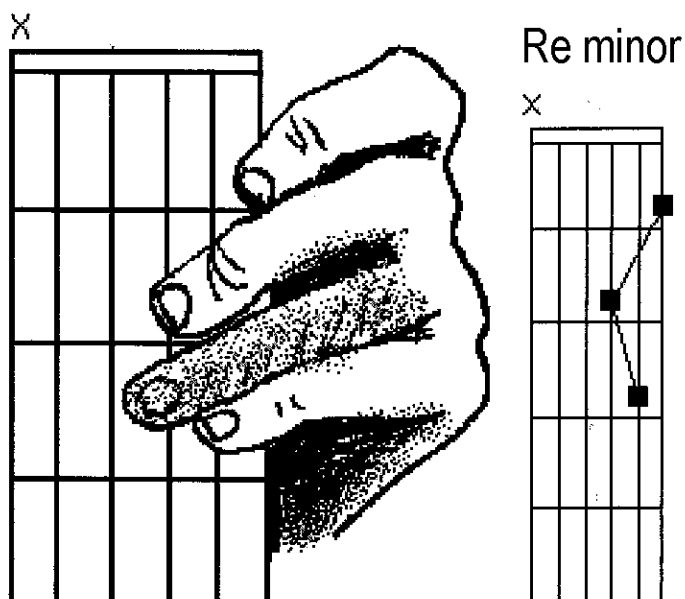

Inelarul este „în aer”
Nu ciupim coarda de bas.

Acord de cvintă, în Re minor
(Degetul „gri” este „în aer”. Prima coardă nu este ciupită).

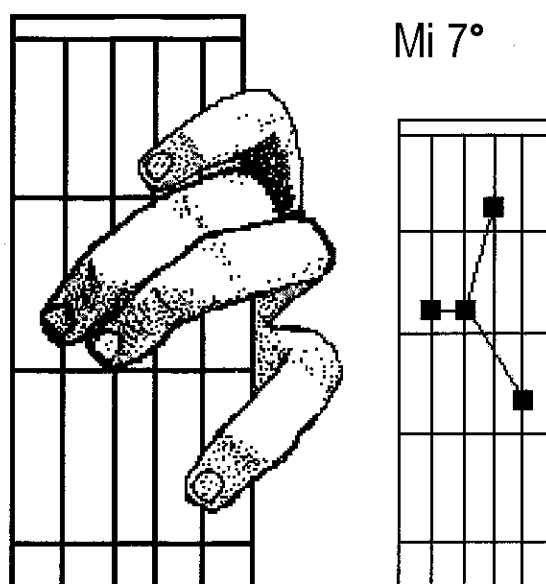

Acord de 7°, corespondent, în Mi

Prin urmare, cititorul știe să acompanieze arii simple, în major și minor.

Transpunere.

Cele două ansambluri de trei acorduri pot fi transpuse în toate tonurile, decalând de fiecare dată cu un semiton nota de după, care corespunde, conform exemplului precedent, acompaniamentului în La, major sau minor:

Acompaniament în La

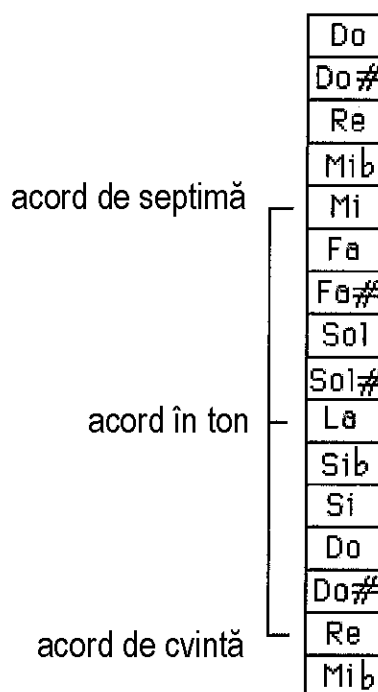

Putem reprezenta tonurile printr-o permutare circulară, de perioadă 12 (12 semitonuri):

Acompaniament în La

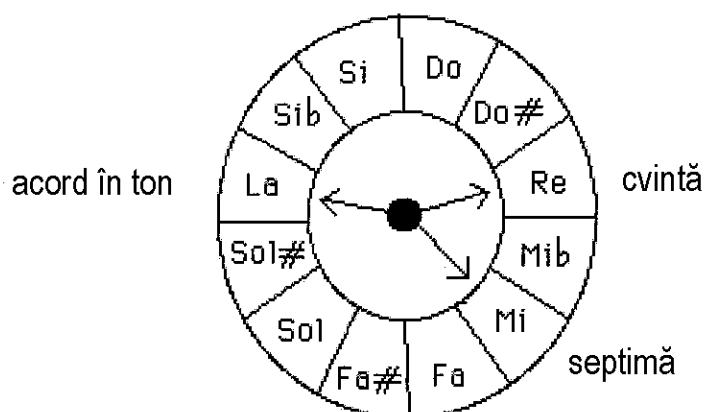

Dacă cititorul își va construi un “calculator de acompaniament” cu discuri din carton, va putea regăsi apoi chiar triada acordurilor, în toate tonurile, care corespund tabloului următor:

Pentru a evita ca cititorul să facă acest exercițiu de trigonometrie, cu compas și raportor, acesta își va putea compune el însuși tabla de compoziție.

Desigur, orice arie sau cântec poate fi interpretat în toate tonurile posibile, în major sau minor. De altfel, transpunerea poate fi obținută folosind capodastrul.

Pentru a obține această transpunere, tăiați trei benzi conținând cele 12 note ale gamei cromatice și așezați pe aceeași linie acordurile în La (tonic), Re (cvintă) și Mi (septimă), ca aici:

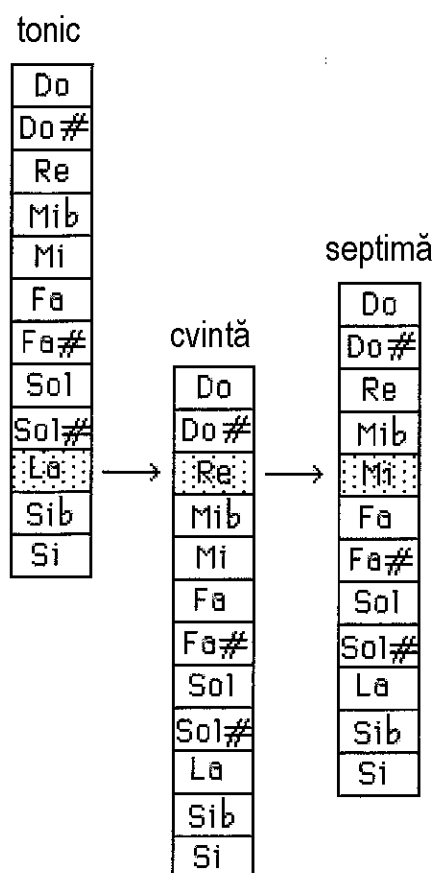

Pentru a obține periodicitatea, decupați și lipiți din nou, ca aici:

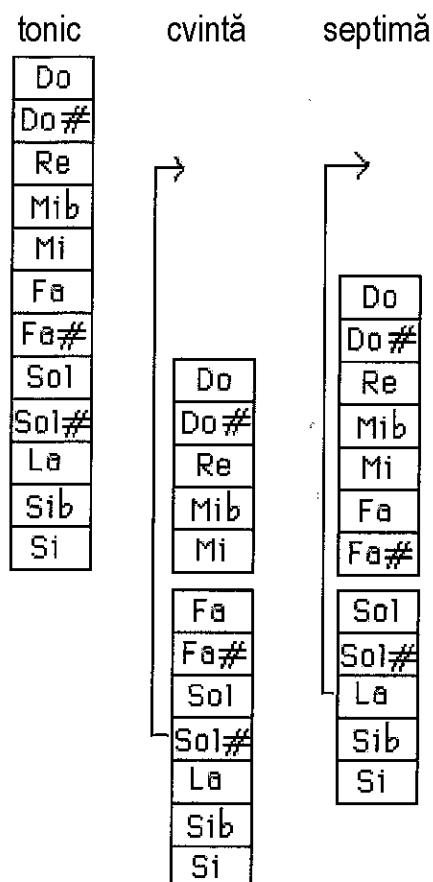

Prin urmare, obținem tabloul care dă triada acordurilor: tonic-cvintă-septimă, care permite acompaniamentul în toate tonurile.

tonic	cvintă	septimă		tonic	cvintă	septimă
Do	Fa	Sol	→	Do	Fa	Sol
Do#	Fa#	Sol#		Do#	Fa#	Sol#
Re	Sol	La		Re	Sol	La
Mib	Sol#	Sib		Mib	Sol#	Sib
Mi	La	Si		Mi	La	Si
Fa	Sib	Do		Fa	Sib	Do
Fa#	Si	Do#		Fa#	Si	Do#
Sol	Do	Re		Sol	Do	Re
Sol#	Do#	Mib		Sol#	Do#	Mib
La	Re	Mi		La	Re	Mi
Sib	Mib	Fa		Sib	Mib	Fa
Si	Mi	Fa#		Si	Mi	Fa#

Grilă de acompaniament, într-un ton dat (tonic), în major sau în minor

Încheiem această paranteză despre armonie. Dar toate acestea v-au arătat că acest lucru nu este ieșit din comun.

În cazul chitarei, întâmpinăm probleme de digitație, care pot fi întotdeauna rezolvate cu acordurile barate. Dar debutantul va întâmpina câteva dificultăți în placarea acestor bare în mod corect, fără să "falseze" coardele și, mai mult, să le înlănțuie rapid. Prin urmare, în primul rând, vom învăța triadele de acorduri fără acorduri barate, cele mai simple posibile.

Mai sus, am văzut triadele care permit acompaniamentul unui fragment sau cântec în La major și La minor.

Să luăm tabloul de mai sus.

Prima triadă corespunde acompaniamentului în Do. În major, este nevoie de un Fa, care necesită un acord barat. În Do minor, ne-ar trebui două acorduri cu un acord barat: Do minor și Fa minor. Să lăsăm asta, deocamdată.

Același lucru pentru tonul în Do diez.

Să trecem la tonul în Re.

Acompaniament în Re major.

Vom avea următoarea secvență de acorduri:

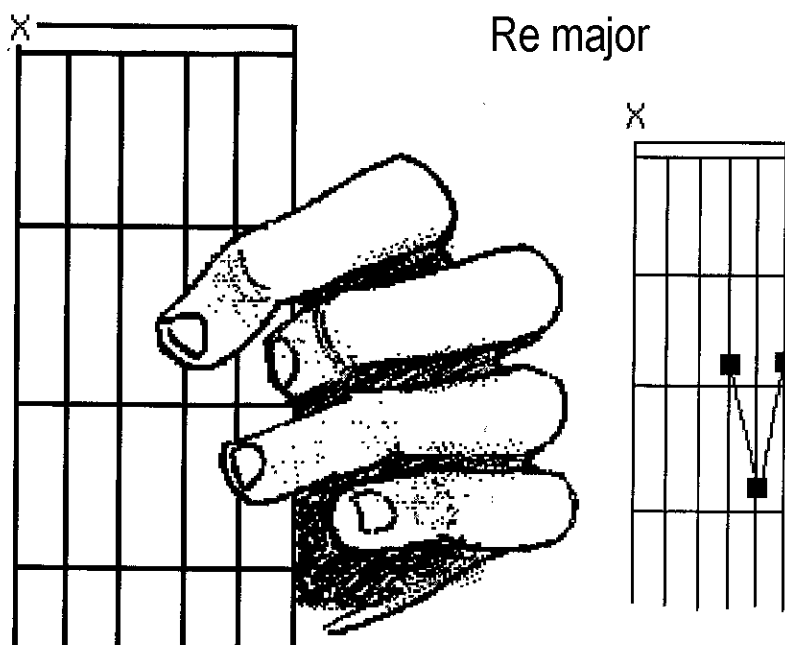

Acompaniament în Re Major: acord tonic.

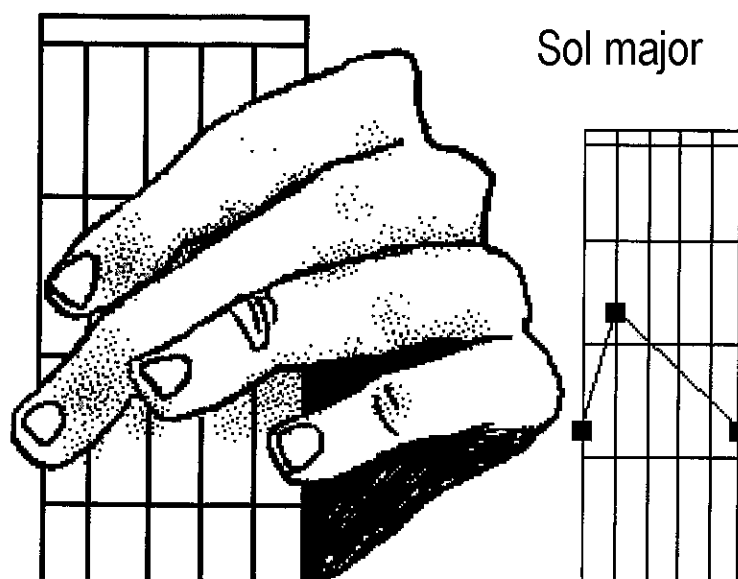

Acompaniament în Re major: acord de cvintă.

Al treilea acord, a se vedea tabloul, este unul în septimă. Există două moduri de a-l compune:

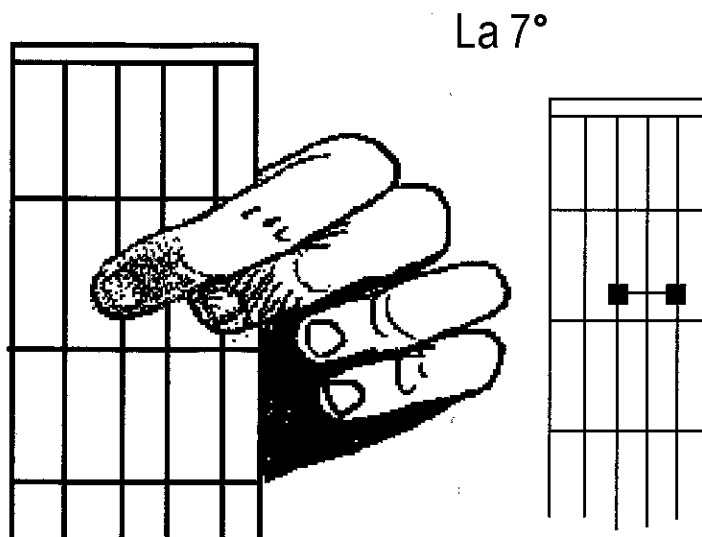

**Acompaniament în Re major: acord de septimă (La)
Primul mod de a placa acordul.**

Pentru al doilea mod, vom utiliza un acord mini-barat, în patru coarde (dar foarte ușor de placat).

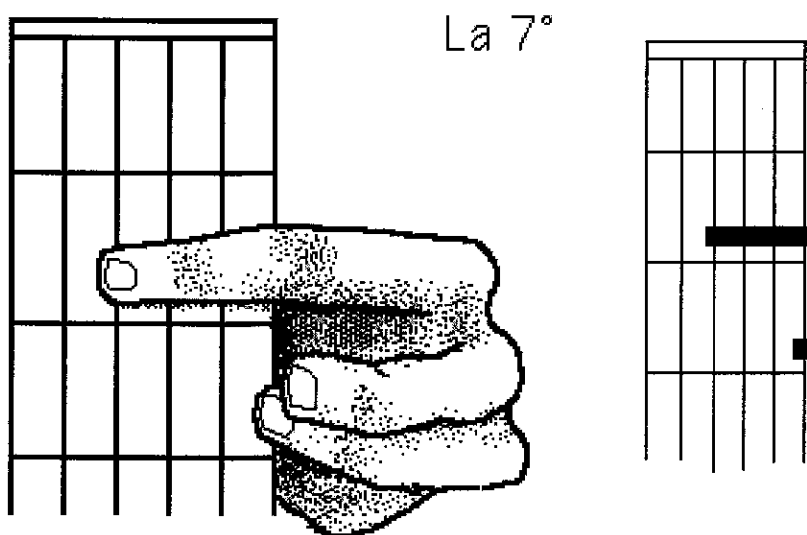

**Acompaniament în Re major.
Al doilea mod de a placa un acord de septimă (în La)**

Lăsăm pentru mai târziu acompaniamentul în ton de Re minor, pentru că necesită un acord barat, pentru a placa un acord în Sol minor.

Să continuăm să parcurgem tabloul nostru. Lăsăm deoparte acompaniamentul în Mi bemol, major sau minor. Trecem la:

Acompaniamentul în Mi major.

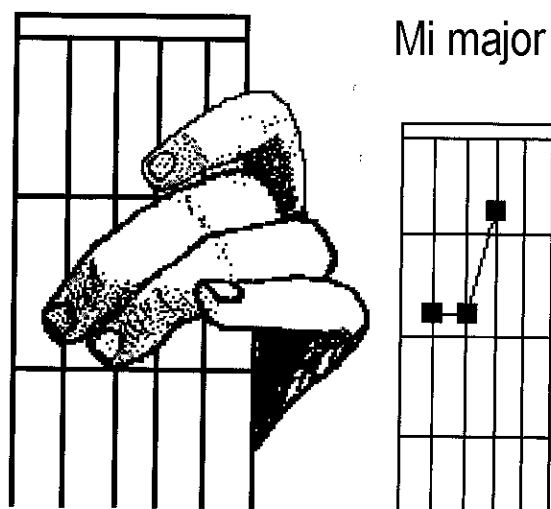

Acompaniament în Mi major. Acord tonic.

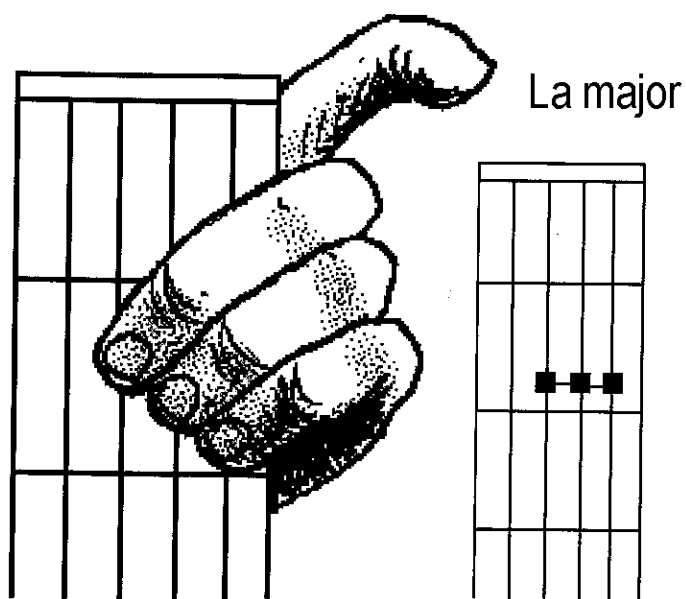

Acompaniament în Mi major. Acord de cvintă (La major)

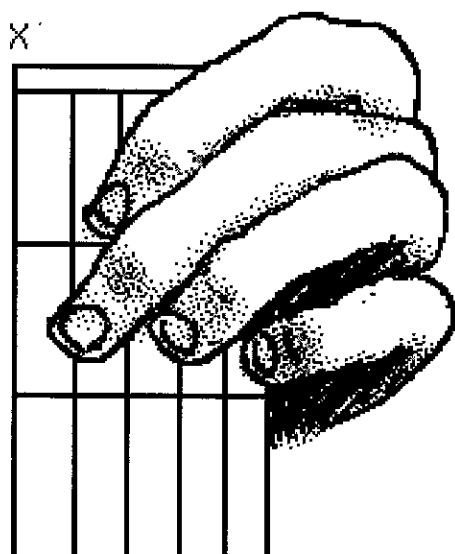

Si 7°

Nu ciupim coarda de bas

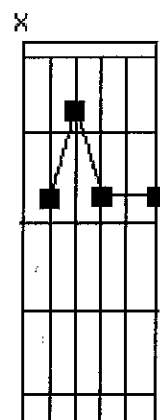

Acompaniament în Mi major: acord de septimă (Si)

În trecere, să remarcăm faptul că există un al doilea mod de a placa acest acord, de această dată, ciupind prima coardă, cea mai gravă, dar fără să o ciupim pe a șasea, cea mai înaltă:

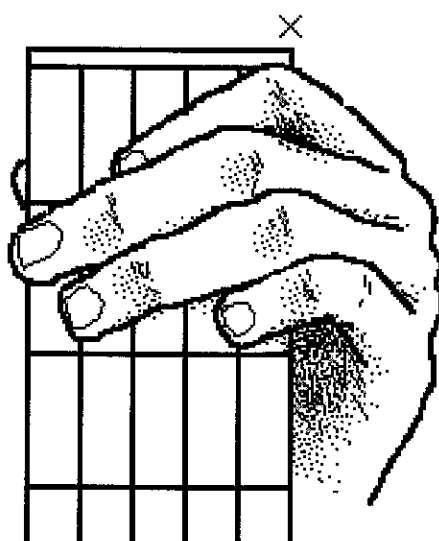

Si 7°

(al doilea mod)

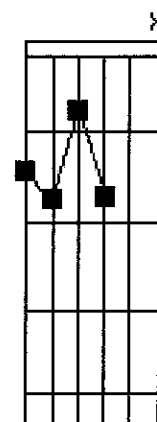

Nu ciupim coarda cea mai înaltă, numită și „tril”.

Acompaniament în Mi minor.

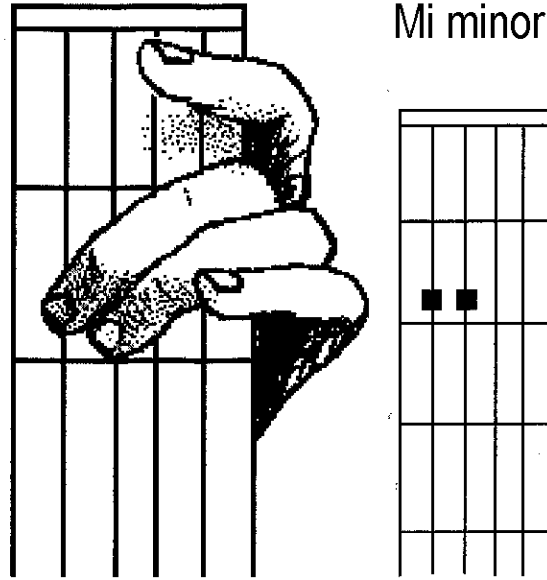

Acompaniament în Mi minor: tonica.

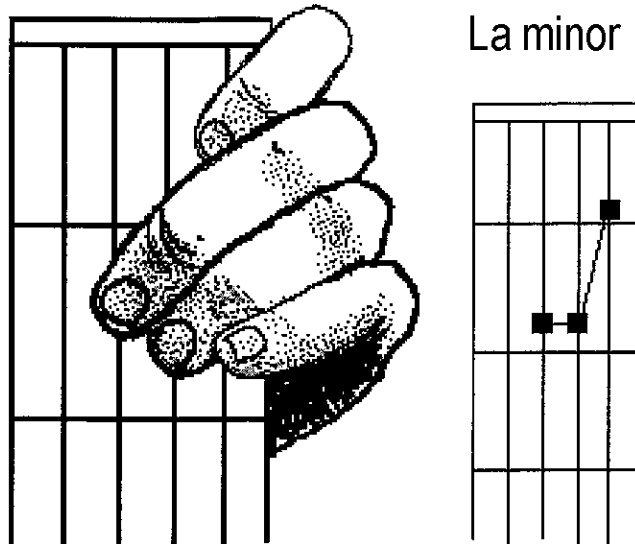

Acompaniament în Mi minor: cvinta (La minor)

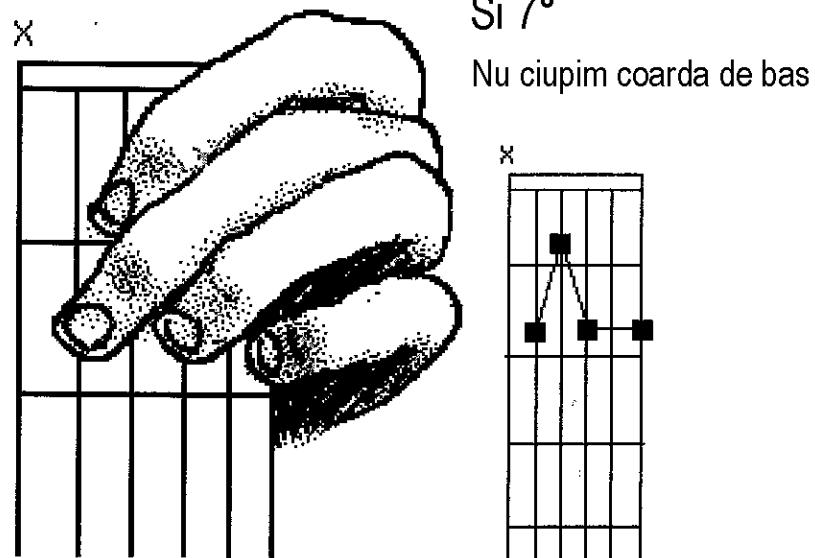

Acompaniament în Mi minor: acord de septimă (Si)

Întrucât acompaniamentele în Fa major sau minor necesită acorduri barate, vom lăsa și această problemă pentru mai târziu. Același lucru pentru tonurile în Fa diez, major sau minor. Să trecem la Sol:

Acompaniament în Sol Major

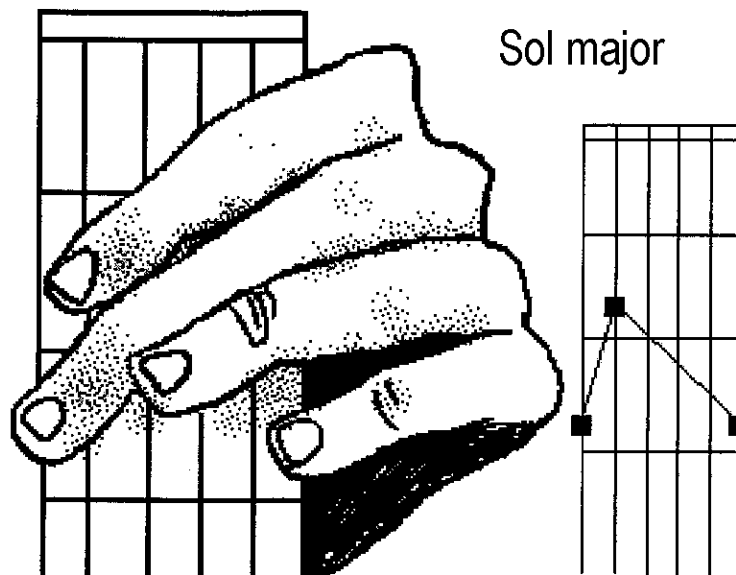

Acompaniament în Sol Major: tonic.

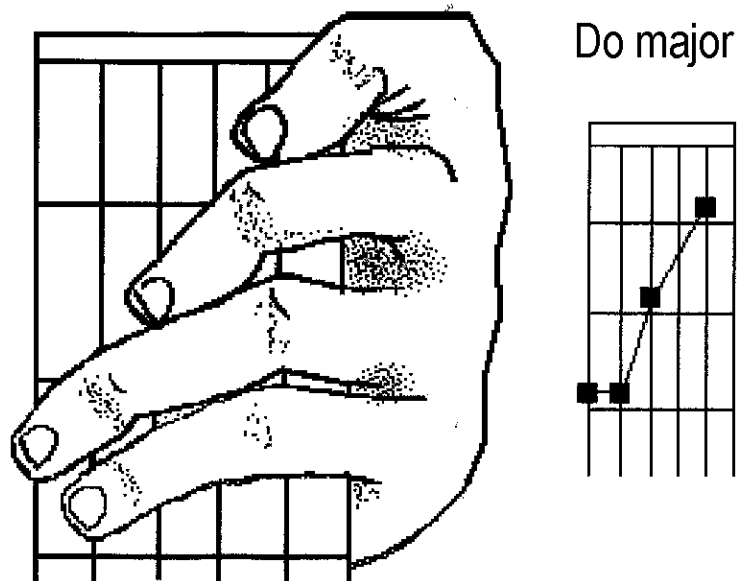

Acompaniament în Sol Major: cvinta (Do major).

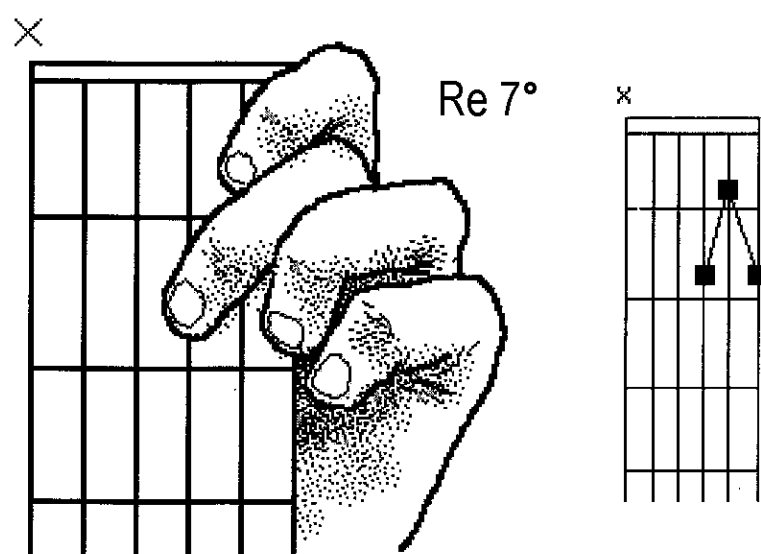

Acompaniament în Sol Major: septimă (un Re)

Acompaniament în La major.

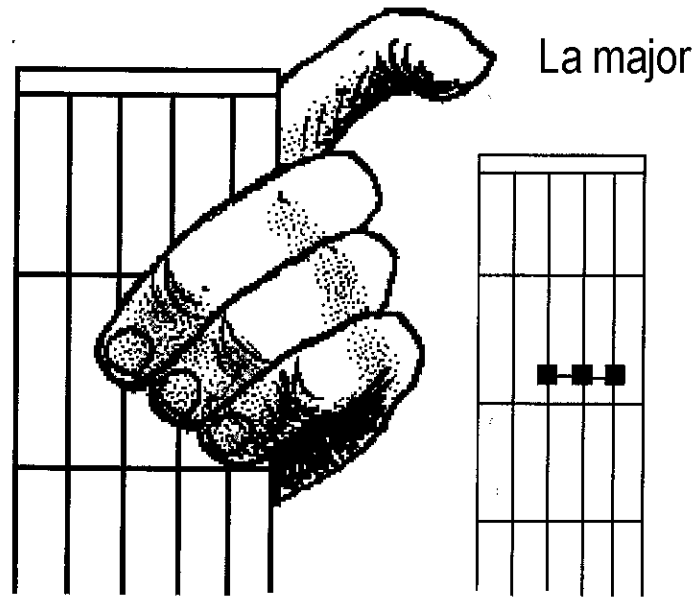

Acompaniament în La major: tonic

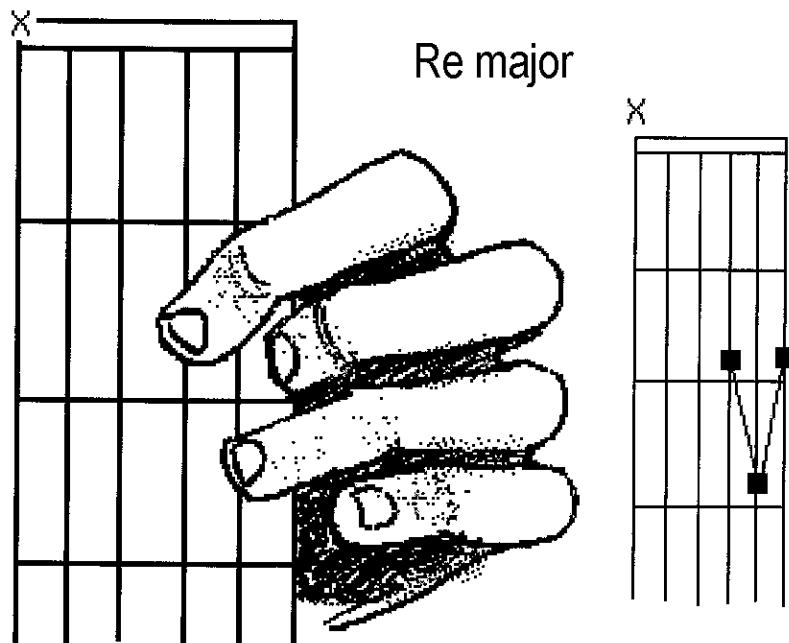

Acompaniament în La major: cvintă (Re major)

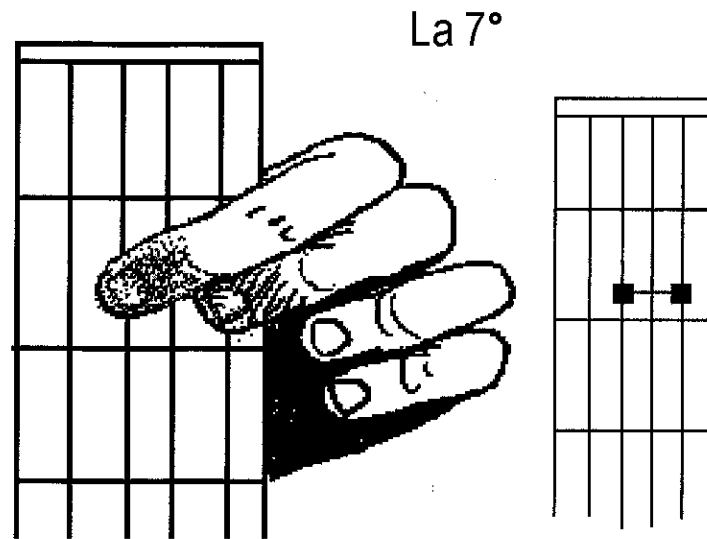

Acompaniament în La major: septimă (La)

Acompaniament în La minor.

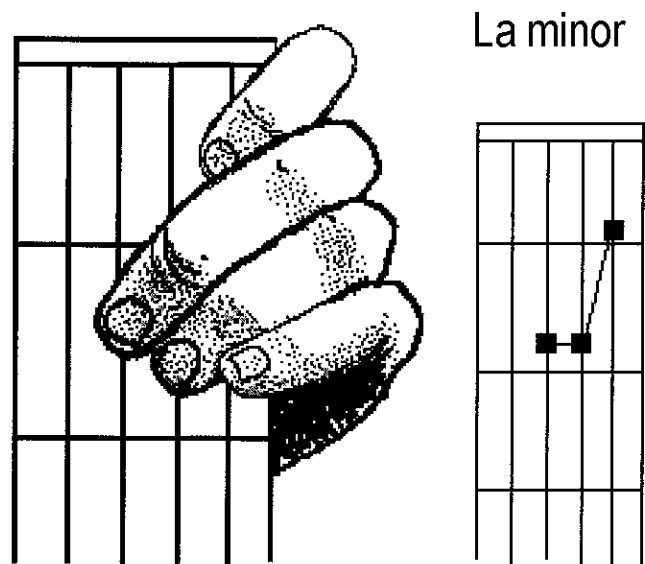

Acompaniament în La minor: tonic

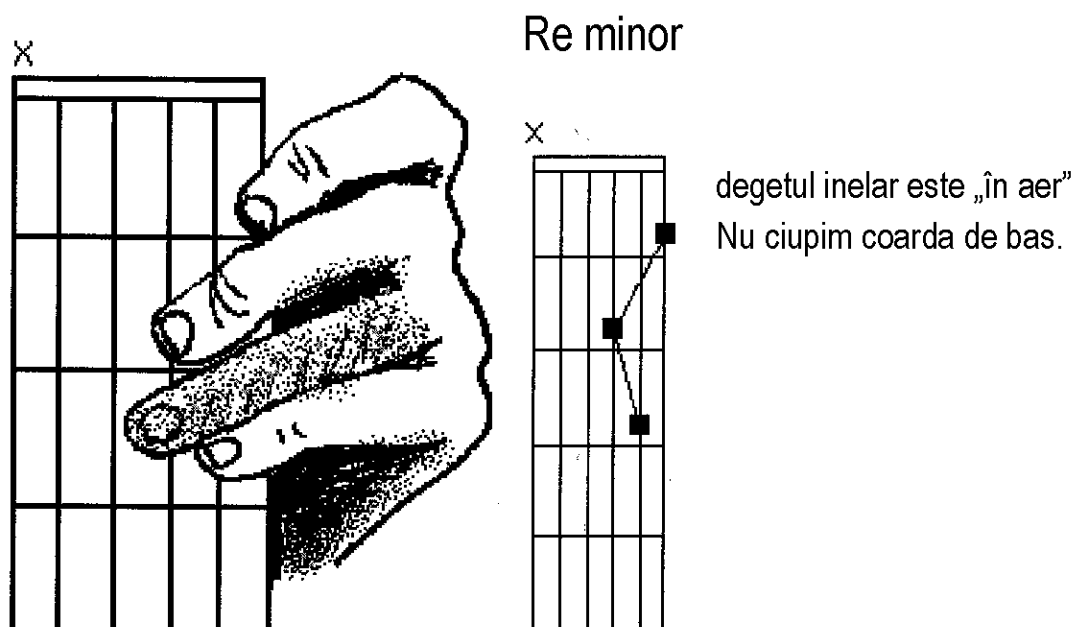

Acompaniament în La minor: cvintă (Re minor)

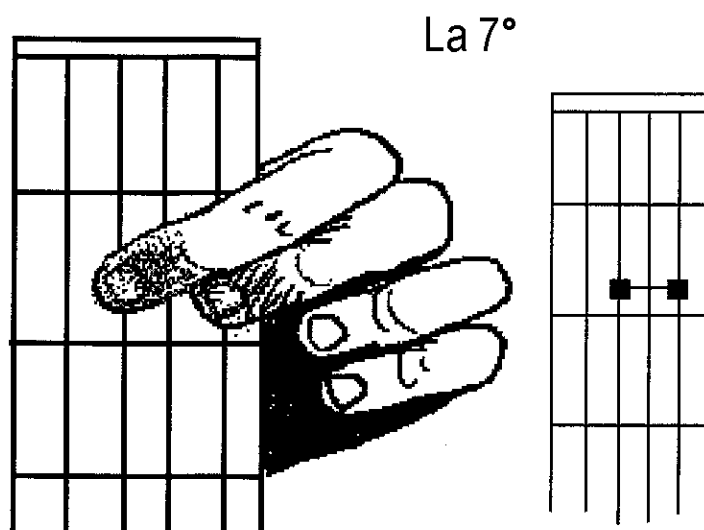

Acompaniament în La minor: septimă (La)

Să recapitulăm :

Am trecut în revistă acordurile care nu necesită acțiunea de a bara, care ne permit să acompaniem arii în ton de:

Re major

cu un Re major, un Sol major și un La 7°

Mi major

Cu un Mi major, un La major și un Si 7°

Mi minor

cu un Mi minor, un La minor și un Si 7°

Sol major

Cu un Sol major, un Do major și un Re 7°

La major

Cu un La major, un Re major și un Mi 7°

La minor

Cu un La minor, un Re minor și un Mi 7°

În acest stadiu, trebuie să exersați pentru a trece rapid la diferite acorduri.

Cei care au ureche muzicală vor găsi repede câteva arii pe care le vor putea acompania cu ajutorul unei serii de trei acorduri: tonic, în cvintă, în septimă, în major sau în minor.

Cum acompaniem un cântec.

Diferența dintre tonurile major și minor este ușor de perceput. Ariile care se cântă în mod minor sunt cele mai triste, mai romantice.

Până aici, am vorbit doar despre mâna dreaptă, cea care plachează acordurile pe gâtul chitarei. Ce facem cu mâna dreaptă?

În primul rând, debutantul, care are deja multe de făcut cu mâna stângă, se va putea mulțumi să arpegieze notele, trecând degetul mare peste coarde, ca aici:

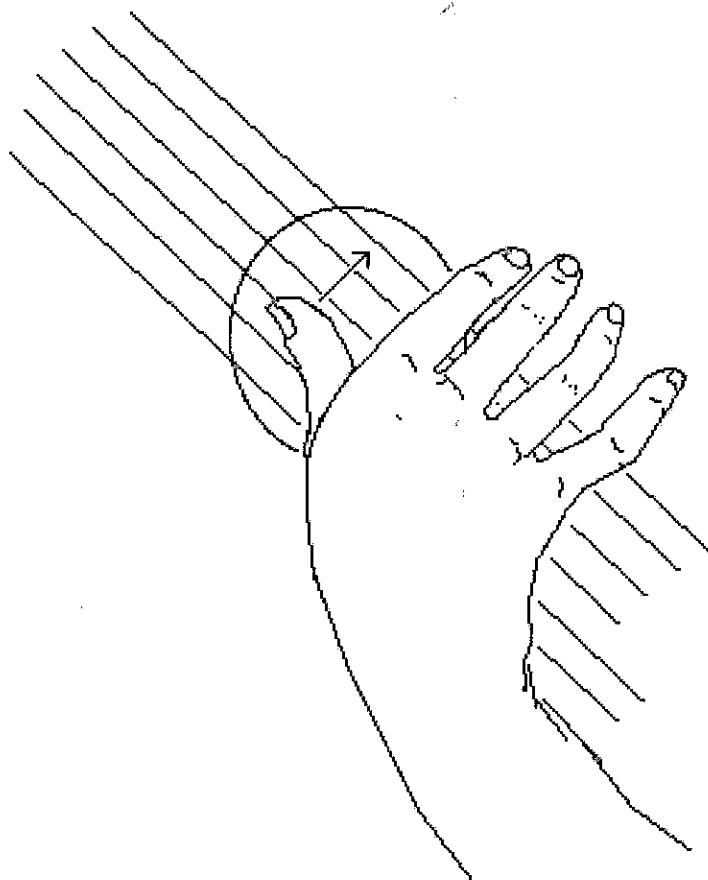

Sunetul va fi mai plăcut dacă unghia degetului mare este lungă.

Acest sunet poate fi produs și de un accesoriu din plastic: mediatorul.



Mediator

care se ține între degetul mare și degetul arătător, ca aici:

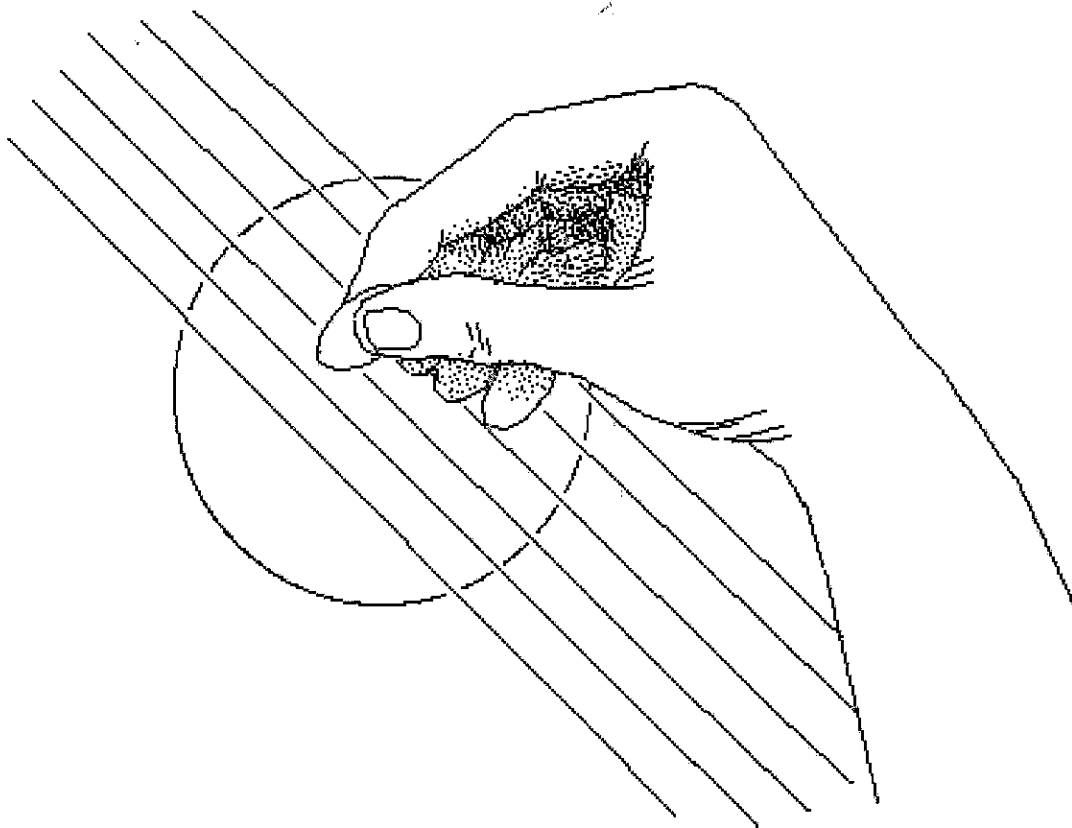

Cântecele au un ritm propriu. Ele sunt în doi timpi, în trei timpi etc.

Dacă dorim să marcăm acest ritm, vom alterna ciupitura unui bas, cu degetul mare, și a mai multor coarde, cu celelalte degete de la mâna dreaptă. Pentru asta, ne putem folosi de degetul arătător și de cel mijlociu sau de cele trei arătător-mijlociu-inelar. Atunci, este foarte comod să lucrezi cu cele trei degete. Vom găsi cu ușurință poziția celor trei degete unite, care va permite atacarea celor trei coarde simultan, ca aici:

alăturăm cele trei degete în așa fel încât să putem ataca
cele trei coarde în același timp

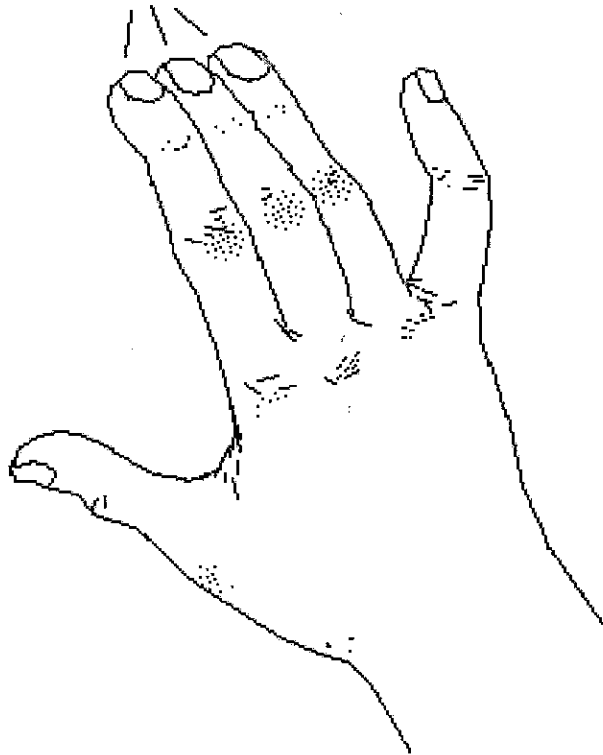

Apoi atacăm cele trei coarde ca aici, alternând atacul celor trei degete alăturate și cel al degetului mare, activând basul sau bașii.

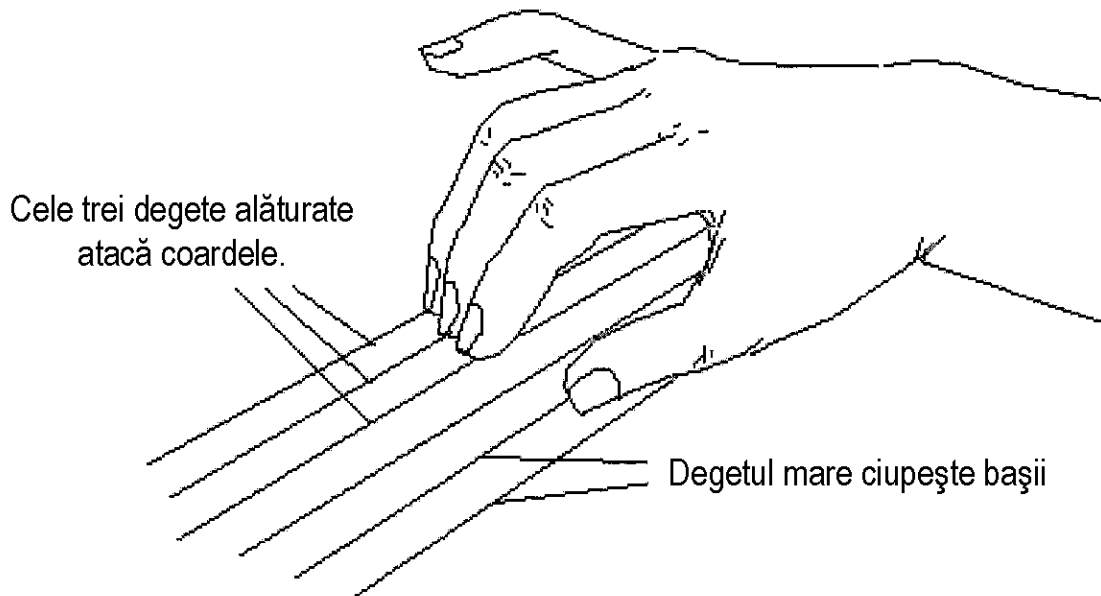

Puteți exersa, pe baza unui acord oarecare, să marcați acest ritm. Fie că este vorba despre un ritm în trei timpuri (vals) sau un ritm în doi sau în patru timpuri, veți schimba coarda de fiecare dată, pentru bas.

De asemenea, veți putea, în funcție de dispoziție sau de aria aleasă, să arpegiați cele trei note înalte (adică, să le ciupiți una după alta).

După ce stăpâniți această tehnică simplă, veți putea trece la acompaniamentul primului cântec.

Exercițiu de acompaniament.

Dacă sunteți cunoscători ai solfegiului, veți putea citi notele muzicale pe o partitură. Dacă aveți ureche muzicală (ceea ce sperăm din tot sufletul), vă veți putea descurca singuri. Dar nu toate cântecele pot fi acompaniate cu o simplă serie de trei acorduri. O arie simplă va putea crea dificultăți de schimbare a tonului, care vi se vor părea repede dificile. Vom aborda această problemă a schimbărilor de ton mai târziu. Deocamdată, vă vom propune un cântec, compoziția noastră, care se va acompania simplu, în ton de La minor (a se vedea seria de acorduri corespunzătoare, mai sus).

Mai întâi, iată cuvintele. Am indicat, pe scurt, unde se află acordurile:

Sainte Lucie :

Sainte Lu-cie, pense à moi

Rem Rem

Dans ma ca-bane en bois

Rem Rem

Mon Dieu toi pas lai-sser

Lam Lam

Pauv'nègr' a-bandon-né.

Lam Lam

J'entends pleu-rer mes frères et soeurs, là-bas.

Mi7° Mi7° Mi7° Lam

Sainte Lucie s'en fout bien

Si t'as froid, si t'as faim

Et si t'as la peau noire

Alors toi, pas d'espoir

J'entends crier mes frères et soeurs, là-bas

Chapeau blanc, rob' de soie

Ici le blanc est roi
Toi tu vas sous la pluie
Dans la boue, dans la nuit

J'entends lutter mes frères et soeurs, là-bas

Sainte-Lucie, c'est fini
Demain je s'rai parti
Dans le bateau des blancs
Il est là, il m'attend

Je vois venir mes frères et soeurs, là-bas.

Adesea, cântecele au o istorie. Sainte-Lucie este o insuliță, foarte săracă, pierdută prin arhipelagul Caraibe. Am compus acest cântec în 1974. Împreună cu fiul meu, Jean-Christophe (atunci, avea zece ani), am aterizat acolo după ce ne-am urcat greșit într-un avion. Am fost găzduiți de un tânăr iluzionist care înghițea foc, locuia într-o cabană mizeră, dormea direct pe pământ cu cei zece frați și surori, născuți din tați și mame diferite. Își câștiga pâinea înghițind foc în fața teraselor hotelurilor. Cum și eu știam să fac asta, l-am însoțit și, în acea seară, am compus cântecul acesta, în amintirea lui.

Acum , trebuie să indicăm aria. Presupunem că cititorul nu cunoaște solfegiul și nici să citească o partitură. Prin urmare, vom utiliza un sistem de notație puțin barbar, pe gâtul chitarei, care va permite citirea acestei melodii.

Începe cu un La. Vom desena gâtul chitarei așa cum apare el atunci când cântați, cu notele corespunzătoare.

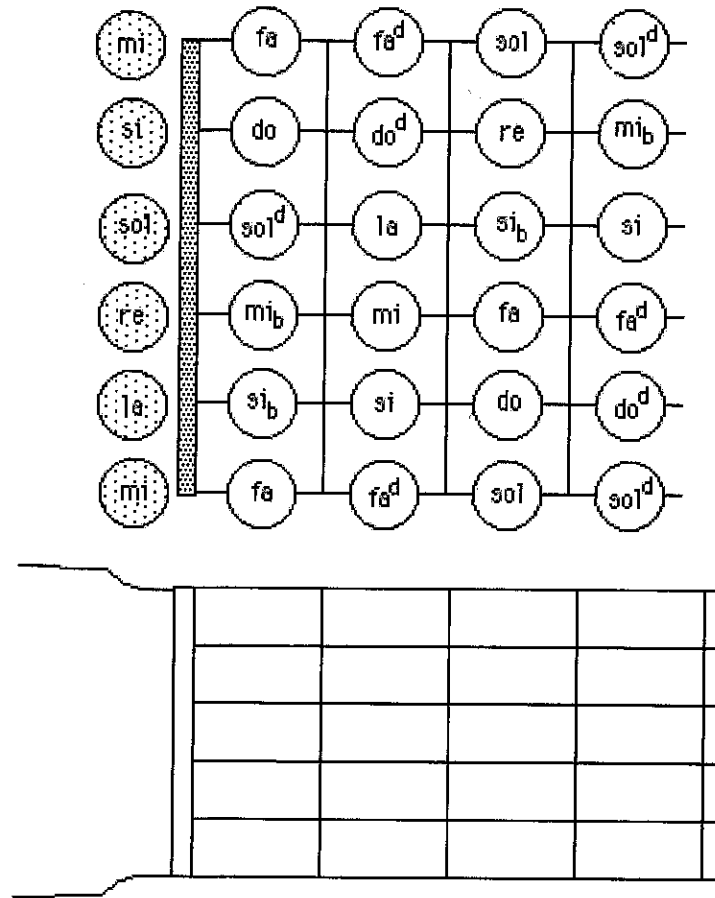

Sunt punctate notele corespunzătoare ciupiturii coardelor, atunci când nu apăsați nicio tastă.

Apoi, vom preciza notele de care vom avea nevoie pentru această melodie, adică nouă.

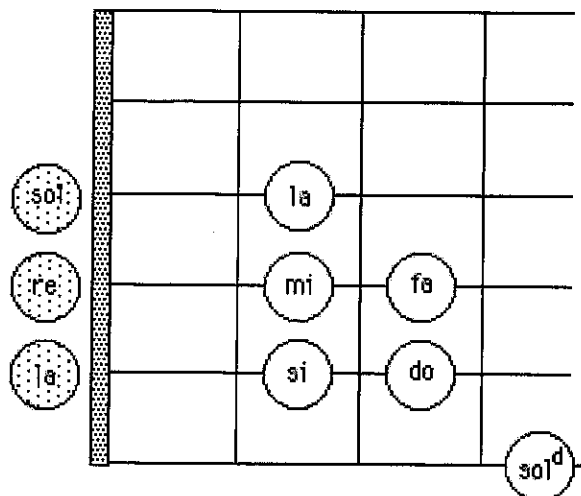

Începem prin a lovi patru La:

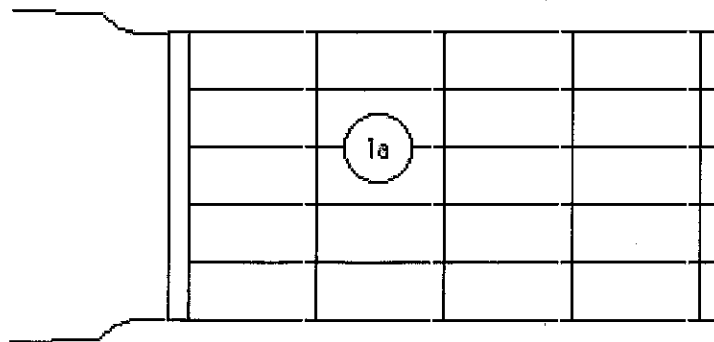

Acest exercițiu vă va permite să aplicați o digitație, pentru a dezvolta această melodie la chitară. Cea mai bună soluție constă în poziționarea corectă a degetelor în raport cu tastele. Deci, vom lovi aceste trei note La, care corespund frazei "Sainte Lucie".

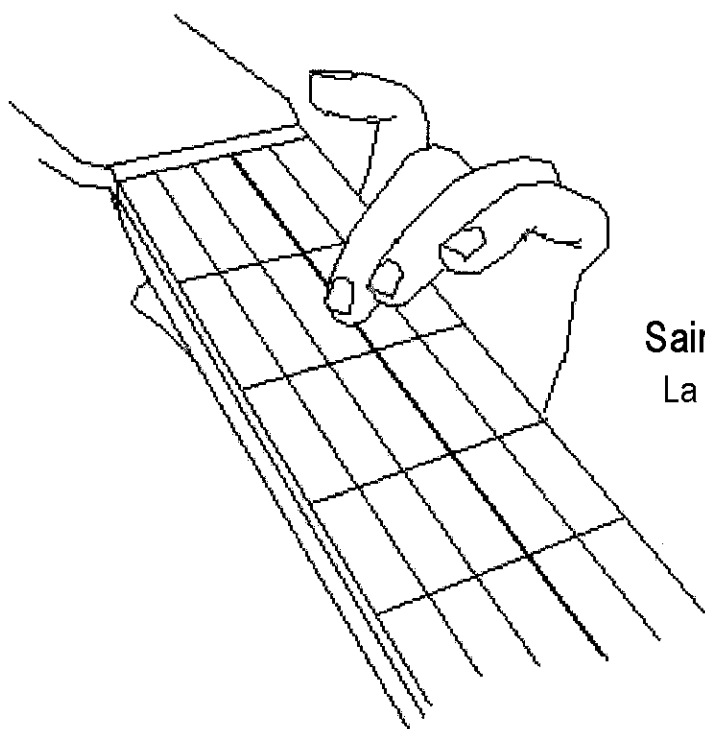

Sainte Lucie...

La La La

Este îngroșată nota pe care trebuie să o ciupiți, cu mâna dreaptă. Degetele sunt deja la locul lor pentru notele următoare. Fraza este:

Pen-s'à-moi

Sunt trei note.

Nota următoare, care corespunde silabei "pen" este aceeași coardă, ciupită liber (nu trebuie decât să ridicați degetul mijlociu):

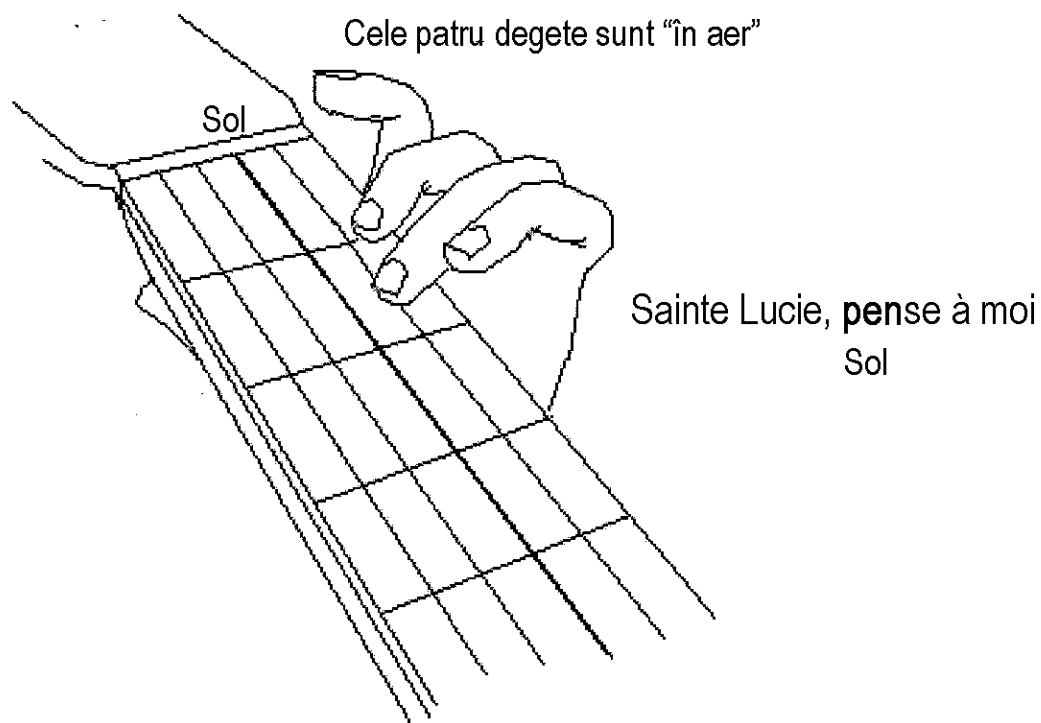

Silaba următoare corespunde unui Fa. Iată digitația:

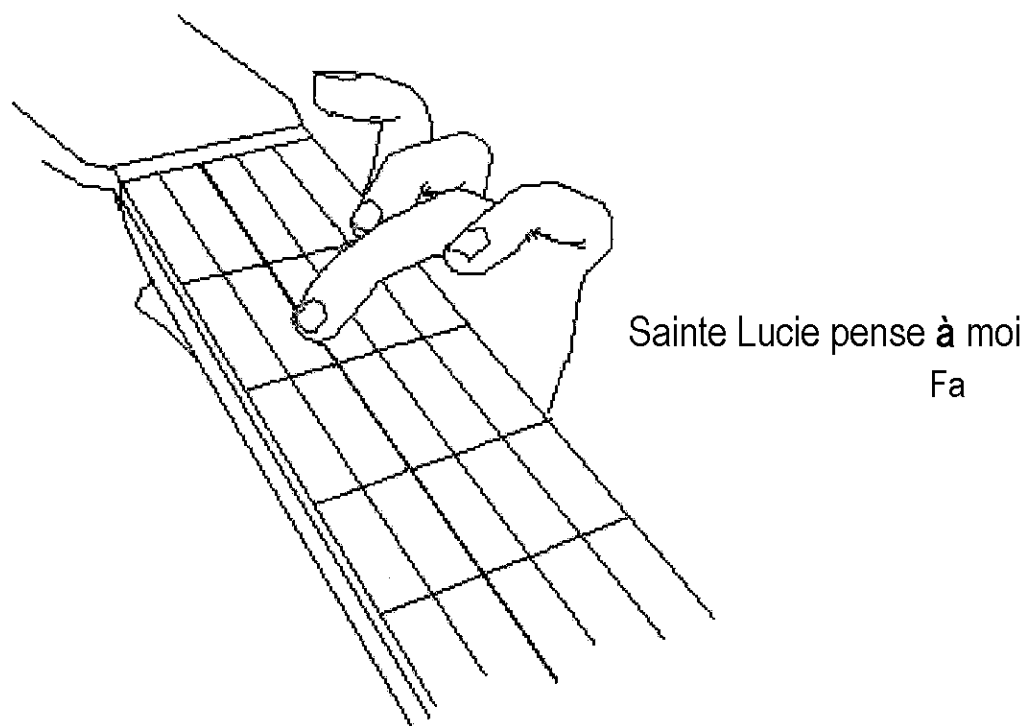

Nota următoare:

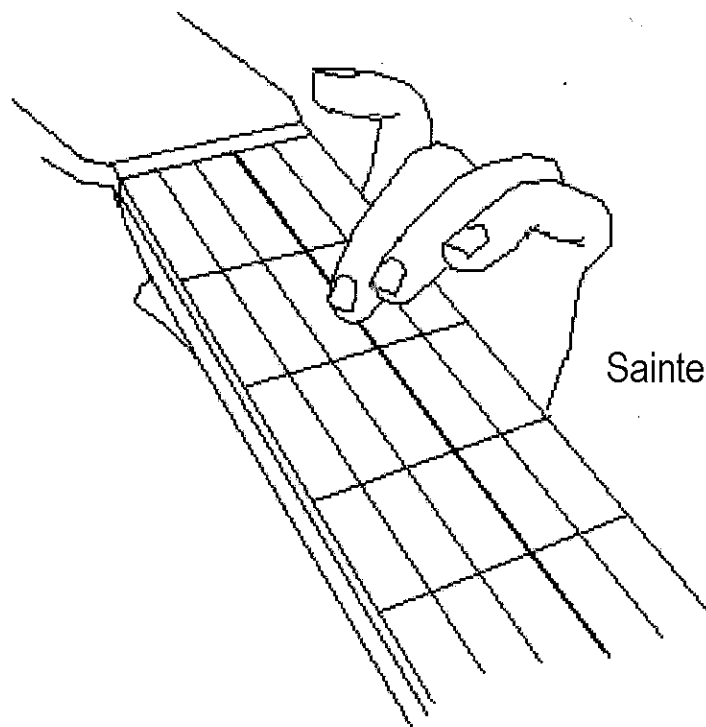

Sainte Lucie, pense à moi
La

Stăm puțin mai mult pe această notă, decât pe precedentele.

Pentru fraza următoare:

Dans ma cabane en bois

aceeași suită de note și aceleași digitații.

Următoarele două fraze sunt:

*Mon Dieu toi pas laisser
Pauv'nègr'abandonné*

Digitația este identică, dar deplasăm ansamblul gesturilor de pe o coardă, către sine:

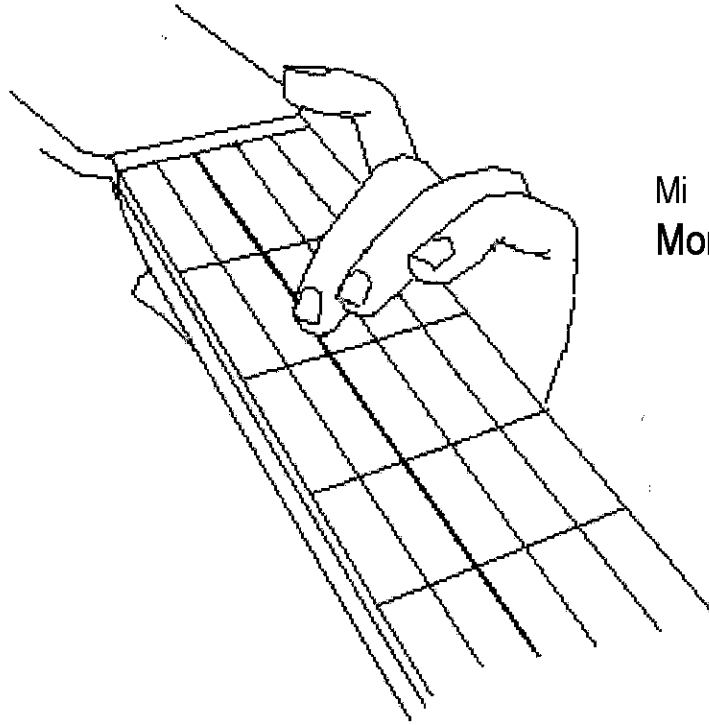

Mi Mi Mi
Mon Dieu Toi pas laisser

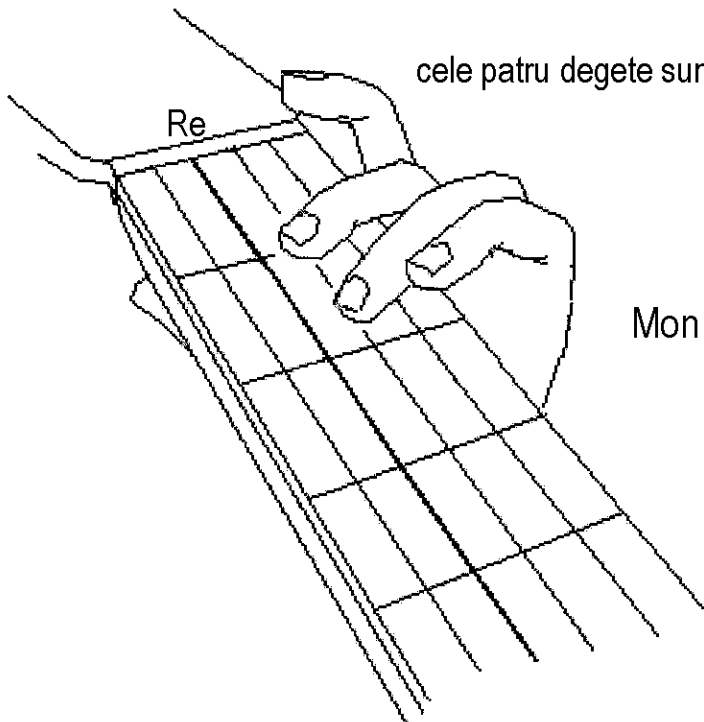

cele patru degete sunt "în aer"

Re

Mon Dieu toi **pas** laisser
Re

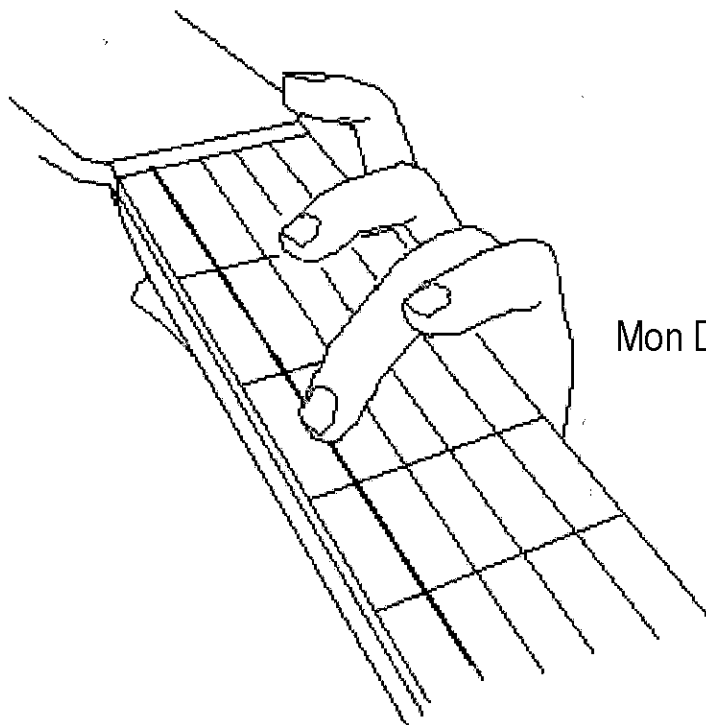

Mon Dieu toi pas **laisser**
Do

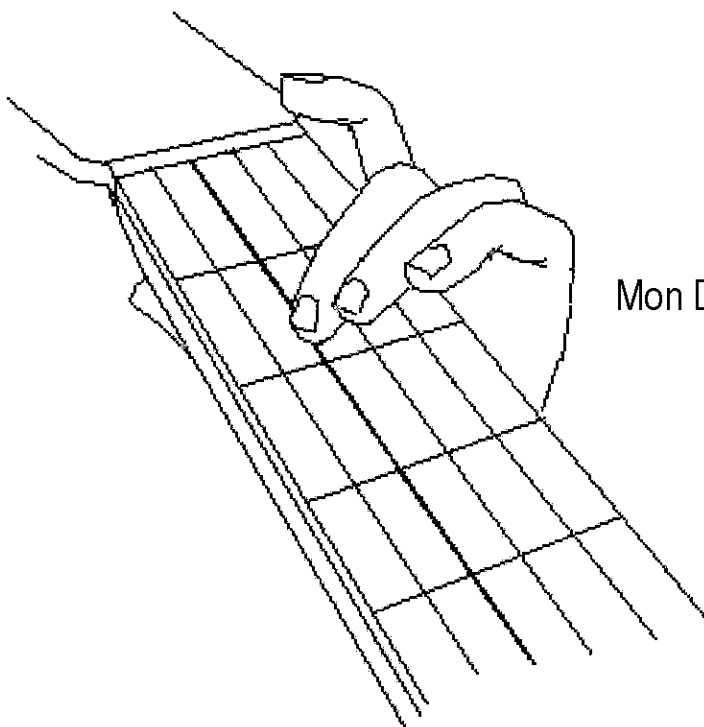

Mon Dieu toi pas **laisser**
Mi

Aceeași secvență de note și aceeași digitație pentru fraza:

Pov'nègr'ababandonné

Iată notele pentru fraza următoare:

J'entends ve-nir mes frères et soe-oeurs, , là-bas.

Si Si Do Re Mi Fa Sol Fa Mi Re Do

Spațiul gol înseamnă că există o scurtă pauză în frază. Toate aceste note vor fi compuse cu degetul mijlociu și cel inelar. Cum digitația este destul de evidentă, nu o vom mai indica. Pentru cititorul care nu e familiarizat cu solfegiul și cu poziția notelor pe gât, vom da secvența cu aceste 11 note, direct pe gât, fiecare "pastilă" având un număr. Va fi suficient să fie cântată în ordine.

scurtă pauză

J'entends ve-nir mes frères et soe-oeurs là-bas

① ② ③ ④ ⑤ ⑥ ⑦ ⑧ ⑨ ○ ⑩ ⑪

Si Si Do Re Mi Fa Sol Fa Mi Re Do

└──────────────────────────────────┘ └──┘

Acompaniament Mi 7° Lam

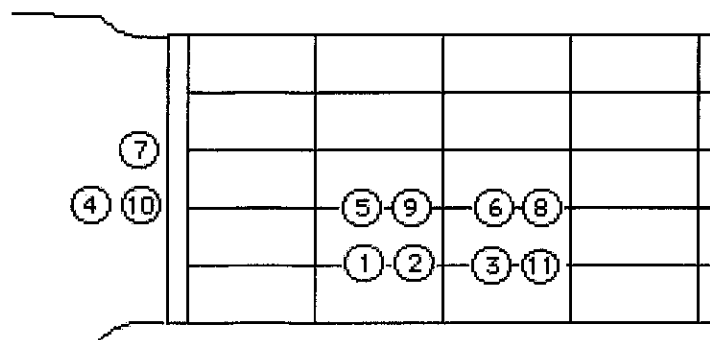

Există o variantă ușoară în al doilea cuplet (apoi, vom alterna pentru cupletele următoare).

În măsura în care digitația a fost deja dată, ne vom mulțumi să dăm secvența notelor, după codul introdus mai sus.

scurtă pauză

Sainte Lu - cie s'en fout bien si t'as froid, si t'as faim

① ② ③ ④ ⑤ ⑥ ○ ⑦ ⑧ ⑨ ⑩ ⑪ ⑫

Fa Fa Fa Sol La Fa Fa Fa Fa Mi Ré Fa

Acompaniament La minor

The image shows two guitar fretboard diagrams. The top diagram is for the 4th fret, with a circled '4' on the left. It shows fingerings: the 5th fret is circled '5', and the 1st, 2nd, 3rd, and 6th frets are circled '1', '2', '3', and '6' respectively. The bottom diagram is for the 11th fret, with a circled '11' on the left. It shows fingerings: the 10th fret is circled '10', and the 7th, 8th, 9th, and 12th frets are circled '7', '8', '9', and '12' respectively. A horizontal bar labeled 'pauză și:' is placed between the two diagrams.

Fraza muzicală următoare corespunde unei secvențe de note care a fost prezentată mai sus:

Et si t'a la peau noir' alors toi pas d'espoir

aceeași linie melodică precum în:

Mon Dieu toi pas laisser pov' nègre'abandonné

Lipsește ultima frază din ultimul cuplet, care este ușor diferită de frazele muzicale, încheind cupletele precedente:

scurtă pauză

J'entends ve - nir mes frères et sœ - ceurs là - bas

(1) (2) (3) (4) (5) (6) (7) (8) (9) (10) (11)
 Si Si Do Re Mi Fa Sol Fa Mi Sol^d La

└──┘ ┌──────────┘
 Acompaniament Mi 7° Lam

Final

Iată, codat grație unei metode evident dificile și barbare, pentru cei care nu știu să citească o partitură muzicală, linia melodică a fragmentului. Acum, să trecem la acompaniament.

Acest exercițiu vă va arăta ceea ce putem obține dintr-un acompaniament muzical, introducând anumite efecte. În primul rând, desigur, vă veți mulțumi să placați acordurile indicate și să arpegiați notele cu degetul mare. Dar, se poate mai mult.

Înainte de a descrie ce face mâna dreaptă, vom prezenta două variante de acorduri în La Minor și Re Minor, folosite în acompaniament. Ele se obțin, pur și simplu, ridicând degetul arătător, ca aici:

La minor

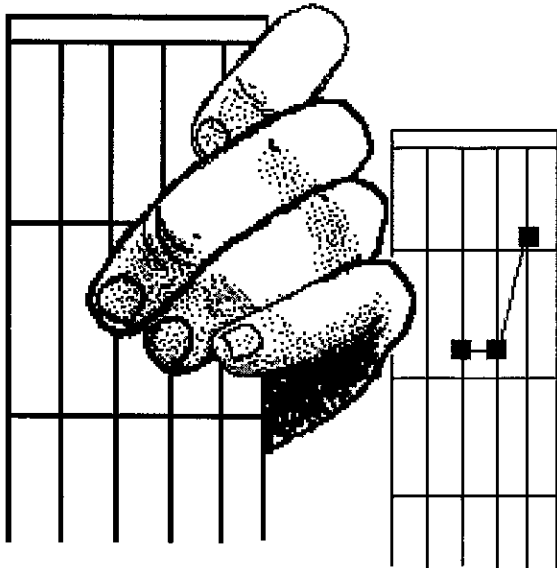
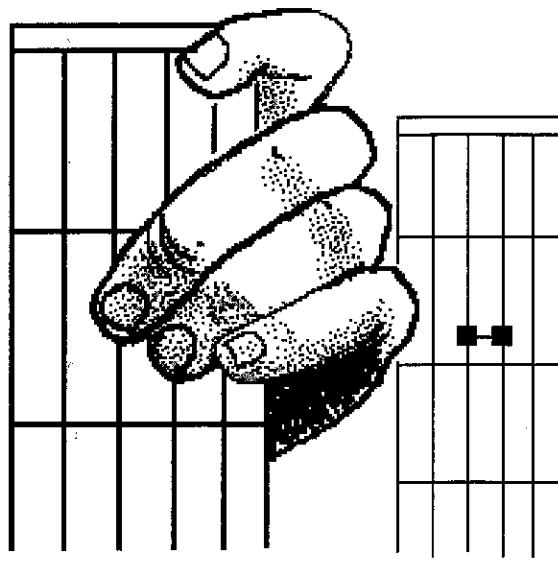
La minor modificat
(degetul arătător ridicat)

Acord derivat din La minor

x Re minor

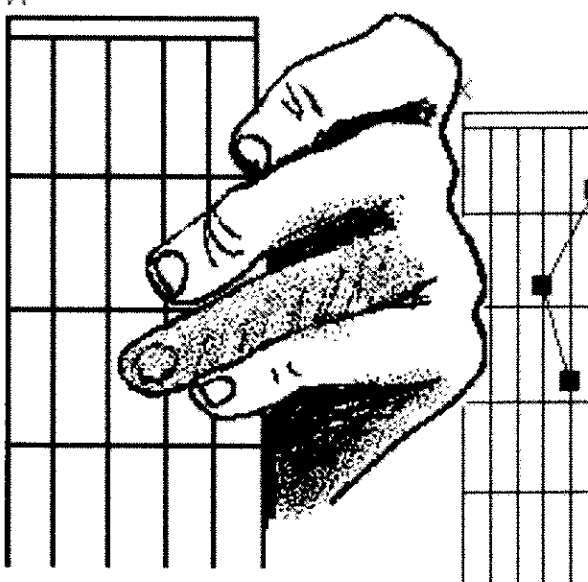
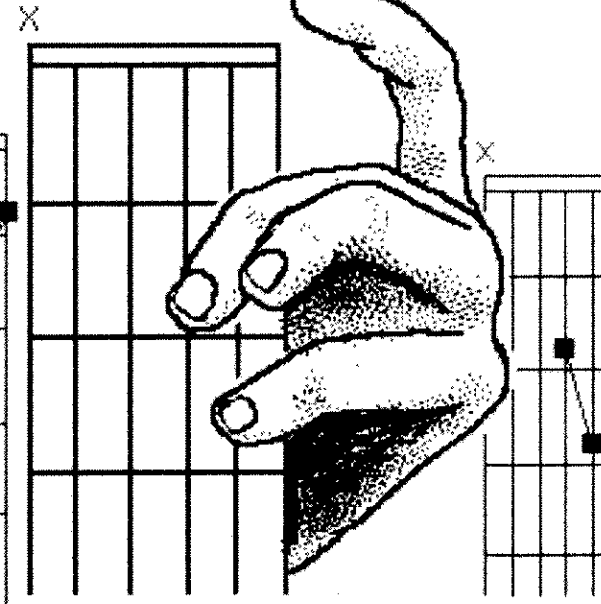
Re minor
(degetul arătător ridicat)

Acord derivat din Re minor

Există numeroase acorduri ușor de placat pe chitară, care sunt susceptibile de a îmbogăți simțitor acompaniamentele. Totul este să știm cum să le folosim corect. În acest cântec, "Sainte-Lucie", vom folosi o alternanță de acorduri

La minor – Mi minor modificat

Re minor – Re minor modificat

ceea ce va permite producerea unui efect interesant.

Nu vom oferi detaliile complete ale articulației acestui acompaniament. Presupunem că cititorul are puțină ureche muzicală și va ști când va fi momentul să utilizeze cele patru acorduri. Ele sunt făcute pentru a "răspunde" corect la melodie.

Acum, să trecem la cuplul mâna stângă – mâna dreaptă.

În desenele următoare, veți vedea, în stânga, acordul, iar în dreapta, coardele de ciupit. Vom începe prin a placa acordul în Re minor.

Pentru acest acompaniament, vom ciupi alternativ

- o coardă cu degetul mare
- o coardă cu degetul arătător
- două coarde, simultan, cu degetul mijlociu și cel inelar

degetul arătător,
poziționat, pregătit să atace
coarda numărul patru

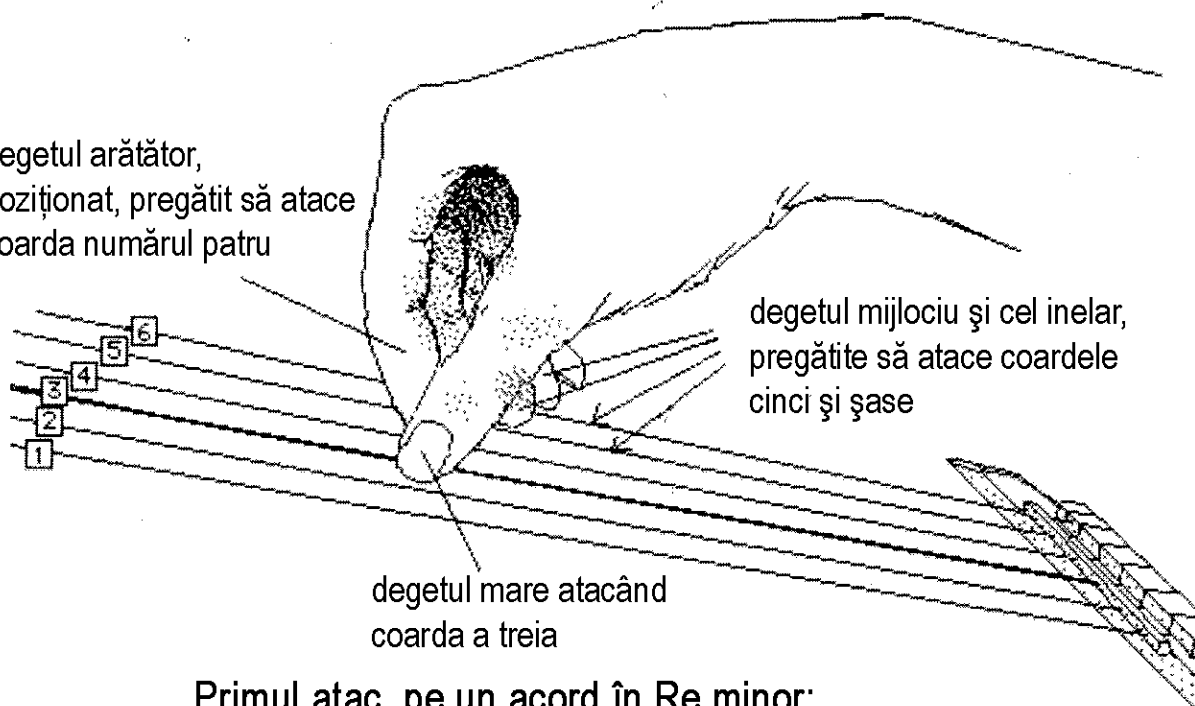

degetul mijlociu și cel inelar,
pregătite să atace coardele
cinci și șase

degetul mare atacând
coarda a treia

Primul atac, pe un acord în Re minor:
"a treia coardă", cu degetul mare.

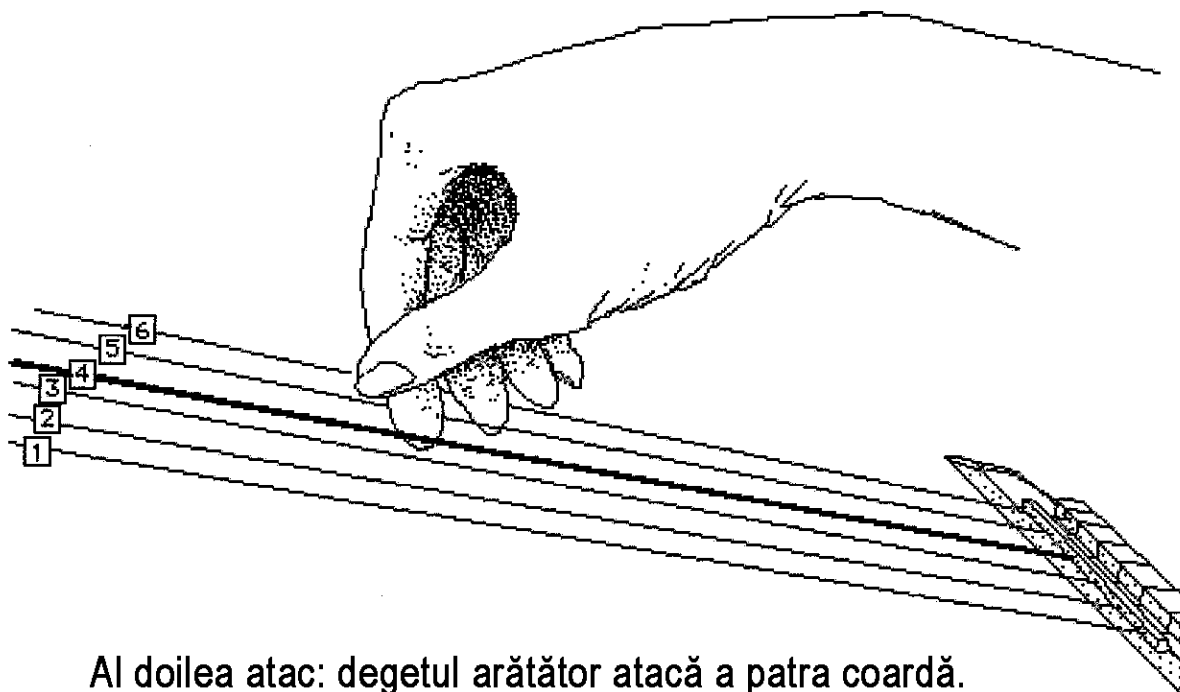

Al doilea atac: degetul arătător atacă a patra coardă.

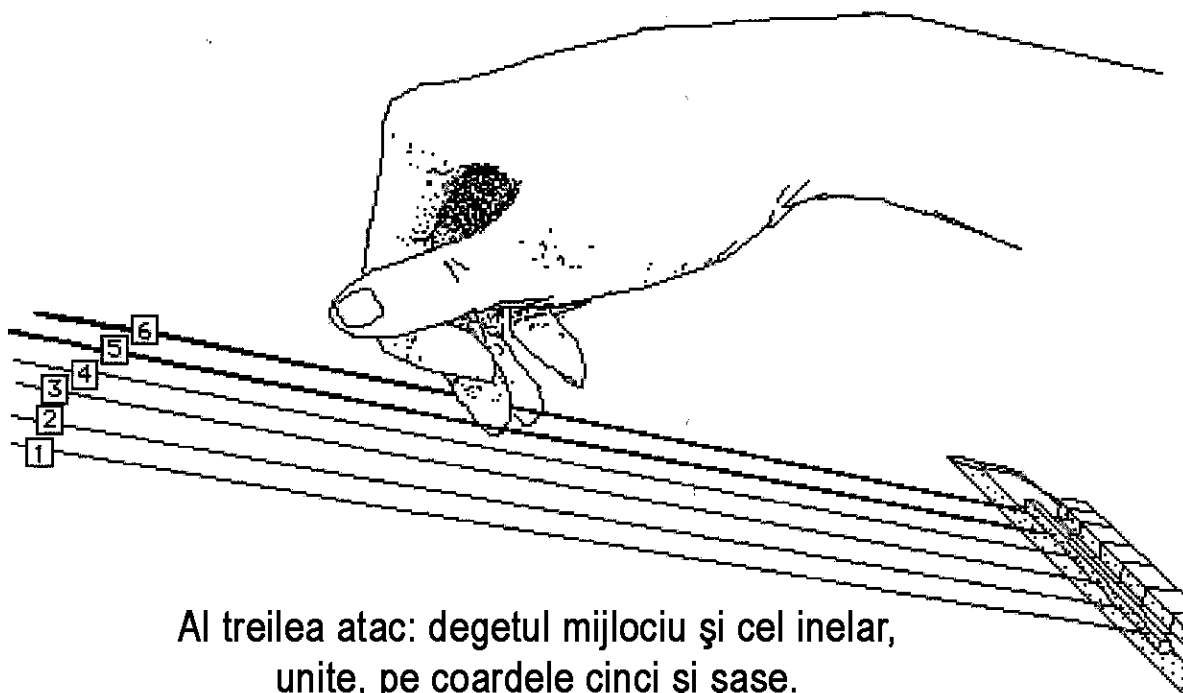

Cele trei desene de mai sus au precizat jocul degetelor pe coarde. Acum, putem introduce un alt cod, care va permite cititorului să reconstruiască mișcările complete ale mâinii drepte.

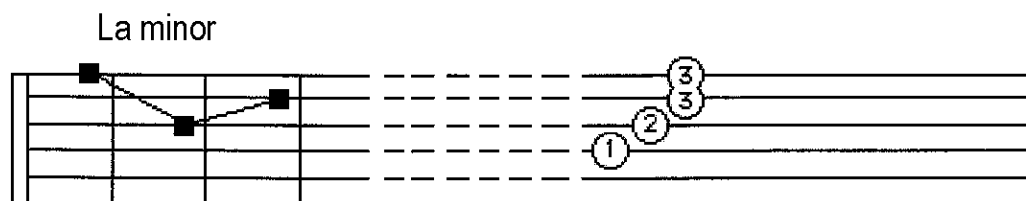

ridicăm repede degetul arătător, ceea ce transformă acordul:

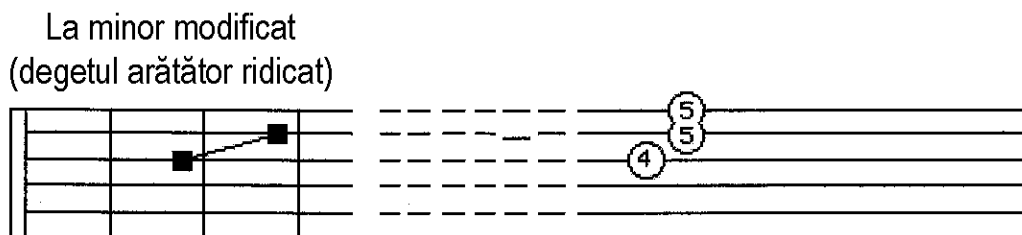

repoziționăm degetul arătător, pentru notele următoare:

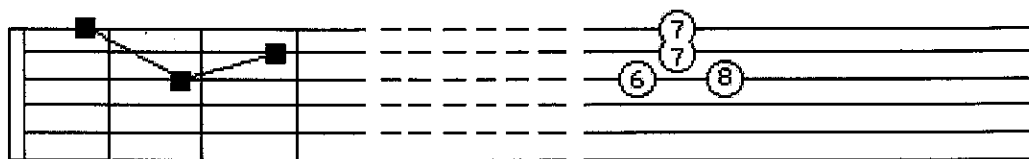

Compunem această frază de acompaniament de două ori, adică, după 8 legăm cu 1, apoi aceeași suită de acorduri.

Această secvență va fi cântată "în gol", fără melodie, și va servi ca introducere la acest fragment. Antrenându-se să o cânte, cititorul se va familiariza cu un acompaniament în care alternăm un bas cu note înalte și în care modificăm acordul în timpul acompaniamentului însuși (ridicând și coborând degetul arătător în mod alternativ).

Este momentul să forțăm cântecelul și să frazăm:

Sainte Lucie, pense à moi

Presupunem că cititorul a memorat melodia codată mai sus.

Atunci, acompaniamentul este:

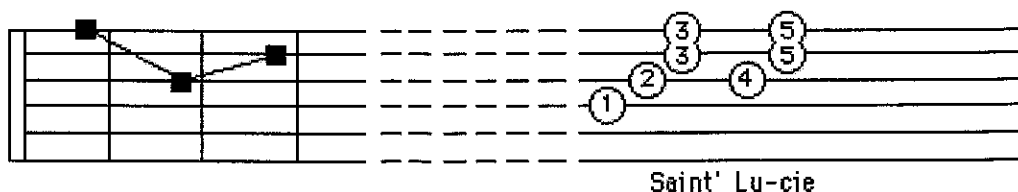

Ridicăm repede degetul arătător, pentru silaba următoare:

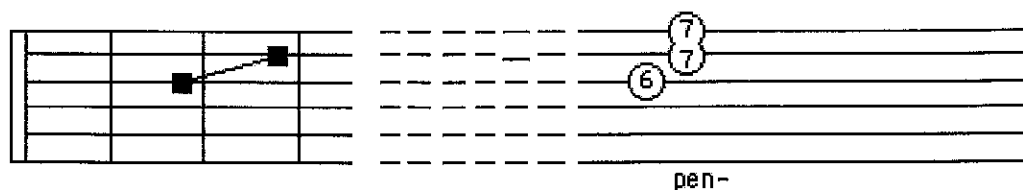

repoziționăm degetul arătător:

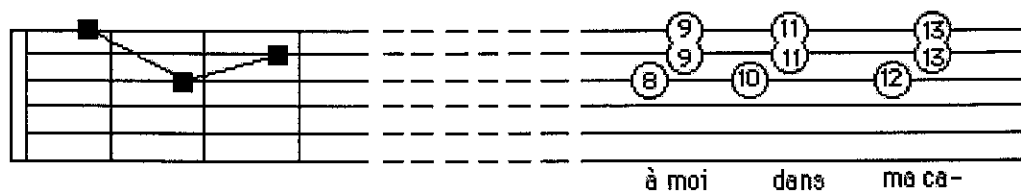

Ridicăm din nou degetul arătător:

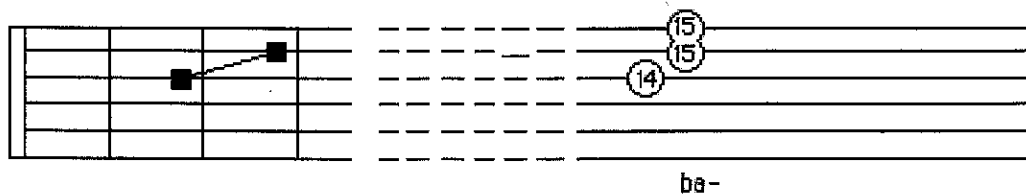

apoi îl retragem:

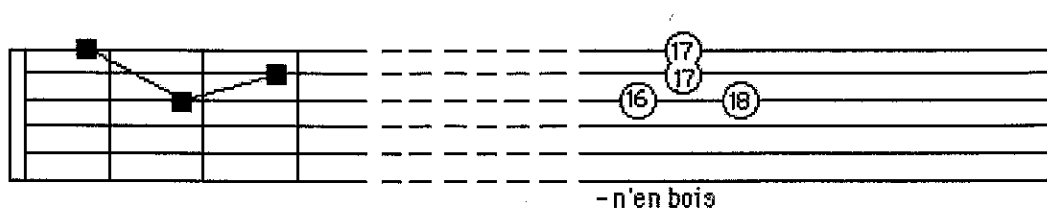

Apoi, vom folosi din nou același truc cu acordul în La minor și alterarea sa. Vom da imediat acordurile și digitația. Apăsarea notelor, cu mâna dreaptă, este decalată cu o coardă, către notele grave.

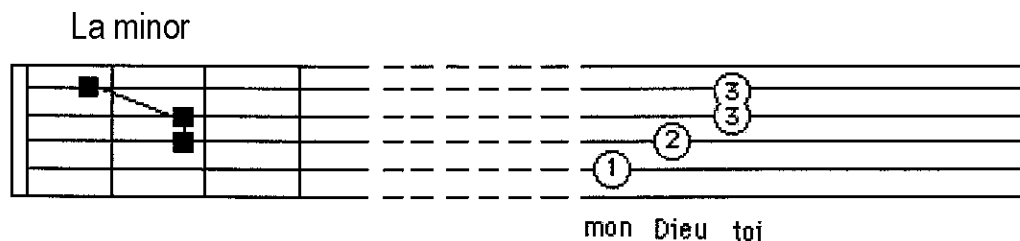

ridicăm degetul arătător pentru a acompania silaba:

Mon Dieu toi pas laisser

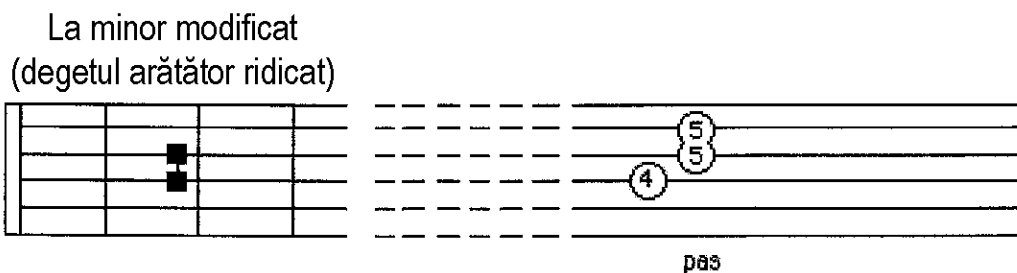

apoi reșezăm degetul arătător pe coardă:

Lai-sser pauv' nêg' a-

o nouă schimbare de acord, pentru a marca silaba:

Laisser, pauv' nêg' a-ban-do - nné

-ban-

reșezăm degetul arătător:

do-nné

Acum, vom placa acordul în Mi în septimă (septima asociată tonului de La minor, corespunzător melodiei):

Mi 7°

Mi 7°

J'en-tends cri-er mes frè-r'et sœ-œurs, , là-

a
a
a
a
a
a
a
a

acord mâna stângă

mâna dreaptă

a
a
a

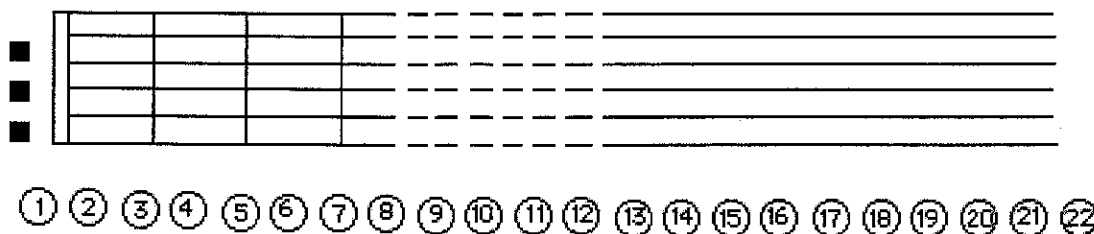

Flamenco

Jocuri Interzise

a
a
a
a
a
a
a
a

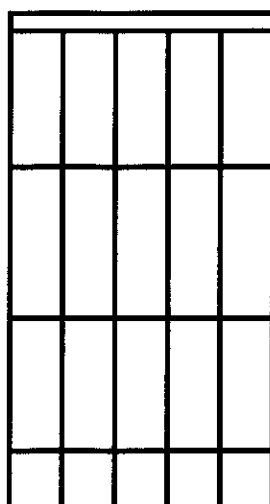

Jocuri Interzise.

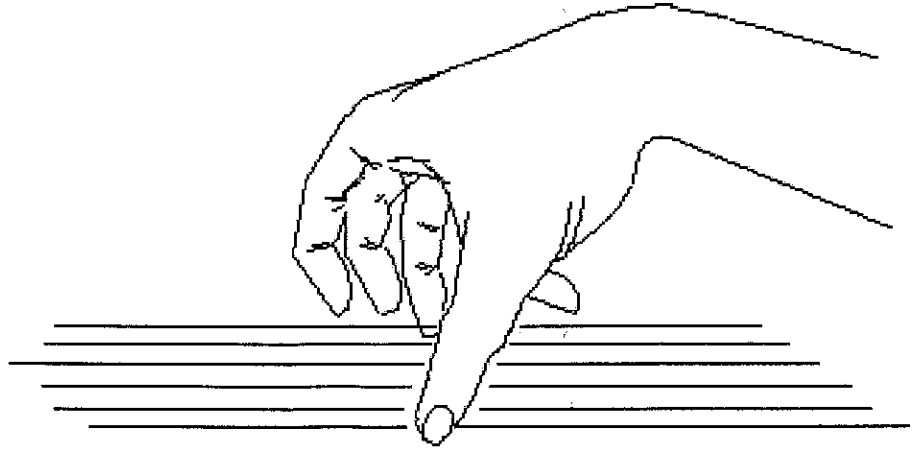

a
a
a
a
a