

Savoir sans Frontières

ເສກກິດພິບັ

Jean-Pierre Petit



ຜູ້ແຕ່ງ



ປອງປີແອກເປຕີ , 68 ປີ , ຮັບ ເບ້ຍ ບຳນານ (ແຕ່ ຍັງ ເຮັດ ເລື້ອງ ຄົ້ນ ຄົ້ວ ວິທະ ຍາ ສາດ ຕໍ່ ຢູ່),
ນັກ ວິທະ ຍາ ສາດ ໂລກ ດາວ ຮຽນ ພິເສດ ໃນ ທາງ ພາກ ທຣິສຕີ ຂອງ ວິທະ ຍາ ສາດ ຟ່າຍ ກົດ ລະ ບຽບ ທົ່ວ
ໄປ ທີ່ ຄວບ ຄຸມ ຈັກ ກະ ວານ.

ທ່ານ ໄດ້ ເຮັດ ວຽກ 29 ປີ ຢູ່ ໃນ ຫໍ ສ່ອງ ເບິ່ງ ດາວ ຂອງ ມາກ ໄຊ້ ແລະ ທ່ານ ກໍ່ ໄດ້ ຂຽນ ປຶ້ມ 99 ກ ມາ
32 ຫົວ. ປຶ້ມ ຫລາຍ ຈຳ ນວນ ພວກ ນີ້ ໄດ້ ຖືກ ແປ 99 ກ ໄປ ເປັນ ຫລາຍ ພາ ສາ, ຫມິດ ທັງ ມວນ ແປດ ພາ ສາ.

ຖ້າ ສິນ ໃຈ ຢາກ ຮູ້ ຕື່ມ ເຊີນ ທ່ານ ເຂົ້າ ໄປ ເບິ່ງ ຢູ່ ໃນ ຊິດ ແອງ ແຕກ ແນັດ :

<http://www.jp-petit.com> ຫລື <http://www.Savoir-Sans-Frontieres.org>

ທ່ານ ປອງປີແອກ ໄດ້ ຕັ້ງ ສະ ມາ ຄົມ " SAVOIR SANS FRONTIERES " (ຄວາມ ຮູ້ ບໍ່ ມີ ພົມ ແດນ)
ຂຶ້ນ ໃນ ຈຸດ ມີ ໃຈ ມະ ນຸສທັມ ໂດຍ ທ່ານ ປອງປີແອກ ເອງ ເປັນ ຜູ້ ປະ ທານ.

ຈຸດ ປະ ສົງ ຂອງ ສະ ມາ ຄົມ ນີ້ ແມ່ນ ສົ່ງ ເສີມ ການ ແພ່ ພາຍ ຄວາມ ຮູ້ ໂດຍ ຈຳ ເພາະ ຟ່າຍ ວິທະ ຍາ ສາດ
ແລະ ຟ່າຍ ວິ ຊາ ຊ່າງ ໂດຍ ໃຊ້ ຜ່ານ ທາງ ຮູບ ແຕ້ມ ທີ່ ແປ 99 ກ ເປັນ ທຸກ ພາ ສາ ໃຫ້ ປະ ຊາ ຊົນ ທົ່ວ ໆ ໄປ,
ທຸກ ໆ ຊັ້ນ ຄວາມ ຮູ້, ເຖິງ ຄົນ ເລີ້ມ ຮຽນ 9 ານ ຫນັງ ສີ ຫາ ນັກ ສຶກ ສາ ຢູ່ ມະ ຫາ ວິທຍາ ລັຍ.

ທ່ານ ຜູ້ ປະ ທານ ເຕືອນ ໃຫ້ ຊາບ ວ່າ ສະ ມາ ຄົມ ນີ້ ບໍ່ ມີ ຈຸດ ປະ ສົງ ທີ່ ຈະ ແພ່ ພາຍ ເລື້ອງ ຄວາມ ຄິດ ທາງ
ການ ເມືອງ ຫລື ເລື້ອງ ປະ ທວ້ ໂດງ ທັງ ນັ້ນ.

ອາ ນຸ ຍາດ ໃຫ້ ກ່າຍ ເລື້ອງ ຮູບ ແຕ້ມ ແລະ ສົ່ງ ໄປ ໃຫ້ ຜູ້ ໃດ ກໍ່ ໄດ້ ຕາມ ຊອບ ໃຈ ຫລື ວ່າ ຈະ ເອົາ ໃສ່
ຊິດ ເວບ ຂອງ ທ່ານ ກໍ່ ໄດ້.

Mme Sèngdeuane Bannavong

ແສງເດືອນ ບັນນະວົງ

Traductrice Franco-Lao



De formation Ingénieur en Informatique, et vivant en France, Mme Sèngdeuane Bannavong espère pouvoir traduire, en Laotien, une grande partie des Bandes dessinées de Mr Jean Pierre Petit afin de diffuser le maximum de concepts scientifiques et économiques auprès de jeunes et moins jeunes laotiens.

Etant très attirée par l'humanitaire, elle espère ainsi pouvoir apporter une contribution à sa culture natale et adhère totalement à l'esprit de l'association « savoir sans frontières » qui est de diffuser le savoir gratuitement au plus grand nombre.

<http://www.Savoir-Sans-Frontieres.org>

Dans le même esprit de coopération, l'association CCL (comité de coopération avec le Laos) met en place plusieurs projets d'aide au développement du Laos

<http://www.ccl-laos.org/>

Si vous souhaitez en savoir plus sur la culture laotienne, n'hésitez pas à découvrir le site incontournable de Luangprapang en Français.

<http://laos.luangprabang.free.fr/>

ບົດສະ 11 ຄຽງລະຄອນ

ຂໍ້ຄັ້ງ ຢູ່ ບວກຄູຍຣີ...



ສົງສາຍ ທ້າວ ຂໍ, ເພັດ ມີ ເຮັດ ແຕ່ ກຸ້ຍ ຊາມ

ຂໍ້ ມີ ເຮັດ ມາຍ

ດີ, ຄັນ ຍາມ ຈົດ ມັ້ມ ແຕ່ ເຈັ້ ກາ: ເອົາ ຈົ່ງ ຈົ່ງ ສິ ເຕົາ ຈົ່ງ ຈົ່ງ ຈຸ ອາ ພັ ພົ ຈົ່ງ.

ເທັບ ບໍ່, ເຕົາ ຈົ່ງ ຈົ່ງ ຈົ່ງ, ຂໍ ຍົ ດີ ມາ ຈາກ ພໍ່ ຂໍ ຍັ, ດວ ພ ກາ: ຄິ ກາ ພ. ພໍ່ ຂໍ ຍັ ກາ: ຈົ່ງ ມາ ຈາກ ພໍ່ ຂໍ ຈຸ ລາວ, ຕໍ່ ກຸ ທັ ພັ ມາ.

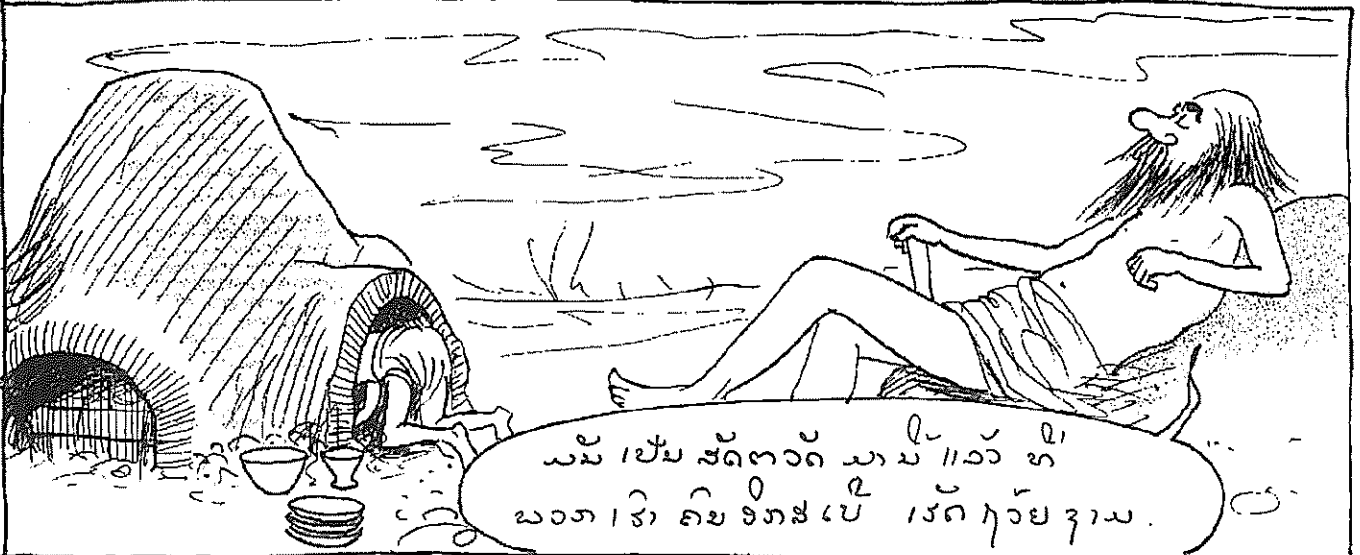

ມັ້ມ ເປັ ມ ສັດ ຕາ ວັດ ມາ ພ ແວ້ ທີ່ ບວກ ຈົ່ງ ຄິ ພ ອີ ກາ ສ ເປີ ເຮັດ ກຸ້ຍ ຊາມ.

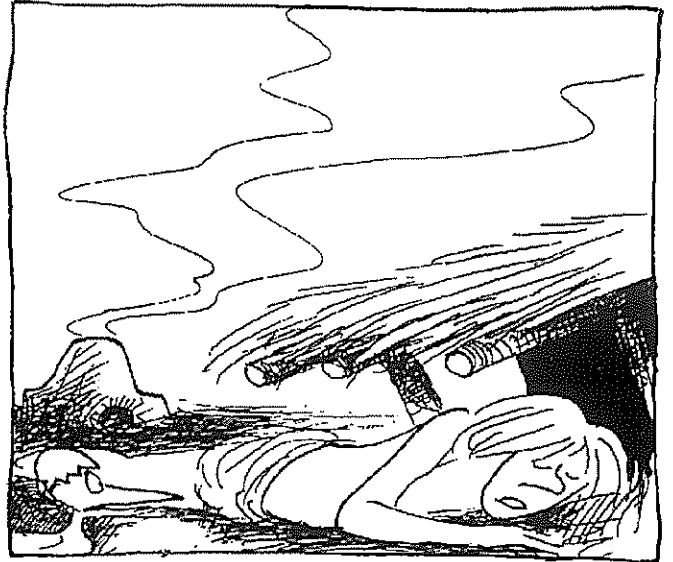

ການ ແລກປ່ຽນ ສິນຄ້າ

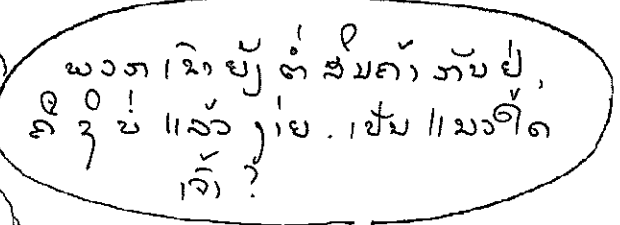
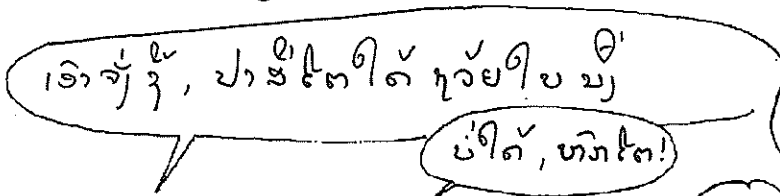

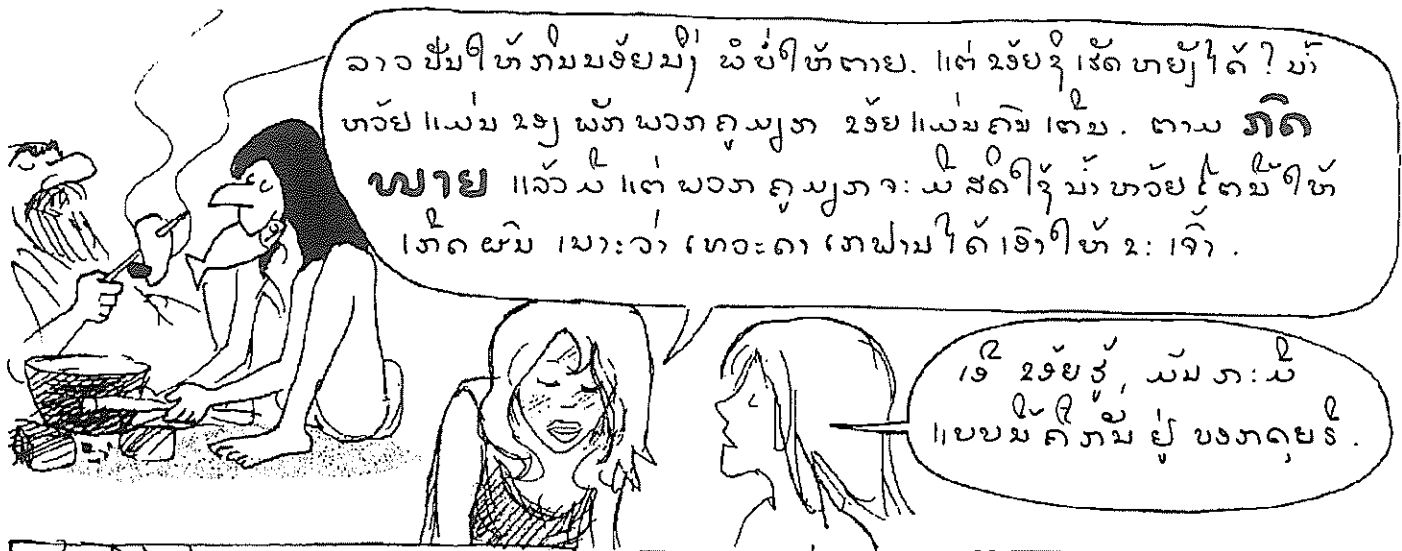

ລາວ ປຶ້ງ ທີ່ ກຳລັງ ຂອບ ມື ຈຶ່ງ ຈຶ່ງ ທາຍ. ແຕ່ ຂອບ ຊຶ່ງ ເຮັດ ຫຍັງ ໄດ້? ພໍ
 ຫວັຍ ແລ້ວ ຂອງ ພັກ ພວກ ຄູ່ ມູກ ຂອບ ແລ້ວ ຄົນ ໃຫ້ ຂ. ຕາມ **ກົດ**
ພາຍ ແລ້ວ ມີ ແຕ່ ພວກ ຄູ່ ມູກ ຈະ ມີ ສິດ ຈຶ່ງ ມັກ ຫວັຍ ໃຫ້ ຕາຍ ທີ່
 ກິດ ຜົນ ເພາະ ວ່າ ເທວະ ດາ ເກຟ າມ ໄດ້ ເອົາ ທີ່ ຂ: ເຈົ້າ .

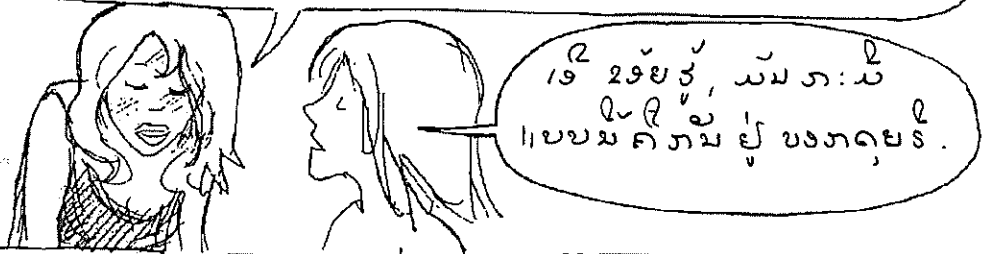

ເຮົາ ຂອບ ຮຸ້ນ ມັກ ກະ ມີ
 ແບບ ຂັ້ນ ຢູ່ ບວກ ດຸຍ ຮຸ້ນ .

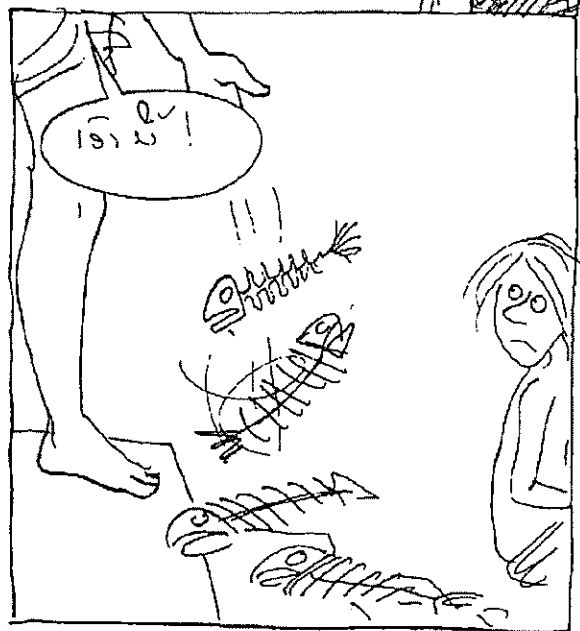

ເອົາ ມື້ !

ຊ່ວຍ ການ ເປັນ ຢ່າ ກໍ່ ດຳ ເນນ ໄປ ແບບ ຂັ້ນ . ພວກ
 ຄົນ ບວກ ດຸຍ ຮຸ້ນ ຈຶ່ງ ເຮັດ ກູ່ ພ້ອມ ກຸ່ມ , ກໍ່ ເອົາ
 ກູ່ ພ້ອມ ກຸ່ມ ໄປ ປຸງ ເອົາ ປາ ກັບ ພວກ ຄູ່ ມູກ .
 ພວກ ໃຢ່ ລັກ ທີ່ ເອົາ ເກຣ ມາ ປຸງ ເອົາ ກູ່ ພ້ອມ
 ກຸ່ມ ກັບ ພວກ ບວກ ດຸຍ ຮຸ້ນ , ຍັງ ມີ ດັ່ງ ພັນ ພວກ
 ບວກ ດຸຍ ຮຸ້ນ ຈຶ່ງ ມີ ເກຣ ເອົາ ບາ ປາ ສິ ສິ ກູ່ ໄວ້ .
 ຕໍ່ ມາ , ທີ່ ພວກ ໃຢ່ ລັກ ...



໐໐໐
 ມາ ມາ ມາ ...

ເອົາ ເຂົ້າ ຄຳ ຮ່າ ມື້ ! ແລ້ວ ເຈົ້າ ຈຶ່ງ ໄດ້ ເອົາ ກູ່ ພ້ອມ
 ກຸ່ມ ໄປ ຂາ ມັກ ຄູ່ ມູກ ຜູ້ ຄູ່ ມູກ . ແຕ່ ຂອບ ຊຶ່ງ ສອມ
 ໄວ້ ເວກ ທີ່ ເຈົ້າ , ແລ້ວ ຈຶ່ງ ເອົາ ກູ່ ພ້ອມ ກຸ່ມ



ໄວ້ ຫຍັງ ?

ການໄລ່ບໍ່ ?

ຂ້ອຍ ກໍ່ ສອມ ຄວາມລັບ ຂອງ ພໍ່ ມີ ທີ່ ເຈົ້າ. ພໍ່ ຈຶ່ງ ກໍ່ ເຫມາະ ທີ່ ຕ້ອງ
ບໍ່ ? ຢູ່ ມື້ ມັນ ກະ ມ ມວ ມ ແມ່ ບໍ່ ? ແຕ່ ລະ ມວ ມ ມັນ ກະ ມ ຂໍ ມວ ມ ແມ່ ບໍ່ ?

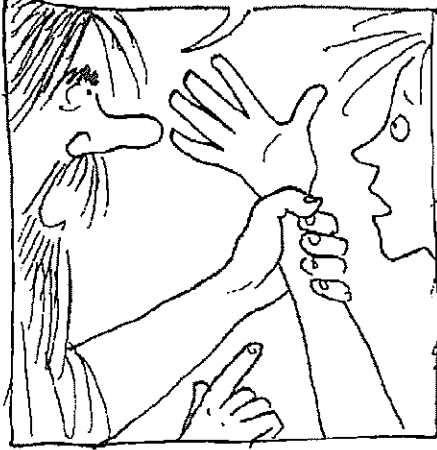

ຂ້ອຍ ບໍ່ ຄວາມ ກໍ່ ສອມ ອັນ ມີ ທີ່ ເຈົ້າ. ແຕ່ ວ່າ ຄົນ ຂ້ອຍ
ບໍ່ ເຮັດ, ຄູ່ ມູກ ກໍ່ ຕັ້ມ ເຈົ້າ ເຢັ່ງ ຍ ຄື ກັບ ປ່າ ເຮັດ ກັບ ກັບ

ລະ ຂ້ອຍ ບໍ່ ມັກ ທີ່ ທີ່ ຄົນ ມາ ຕັ້ມ

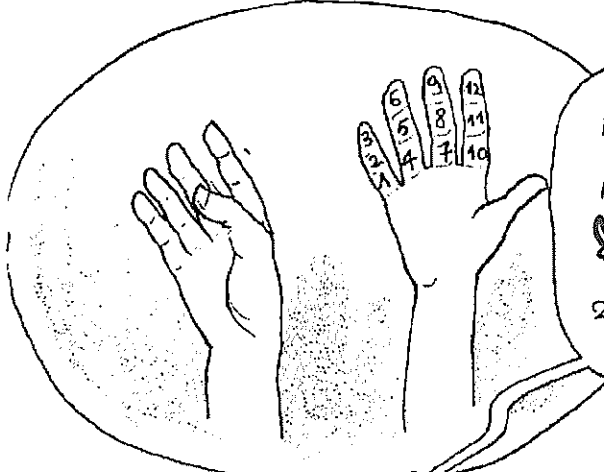

ເຫມາະ ບໍ່, ເຈົ້າ ຈຶ່ງ ກໍ່ ມວ ເປັ ຈ ຂໍ ມວ ມ, ໃລ່ ຈຶ່ງ
ເປັ ມ ຂໍ ມ ແບ ບ ມ. ຈຶ່ງ ຈົບ ແວ້ ມັນ ກໍ່ ເປັ ມ
ເຫລ ມູ. ບາດ ແລ້ວ ເຈົ້າ ກະ ເຈົ້າ ກາ ບ ຈຶ່ງ ມັນ
ຂຽ ມ ເລ ກ ັ ວ ແລ້ວ ບໍ່ ຈຶ່ງ ທີ່ ມັນ ລັ ມ.



ຈົບ ບາດ ມ, ແລ້ວ ປ່າ ຈຶ່ງ ບອກ ທີ່
ຈຶ່ງ ຮູ້ ຄວາມ ລັບ ອັນ ມີ, ຄົນ ບໍ່ ກໍ່ ມ ທວ ະ ດາ
ວາ ມ ກໍ່ ລົງ ໄຫລ ເຈົ້າ. ແລ້ວ ເຈົ້າ ເຈົ້າ ມູ ທີ່
ຂ້ອຍ ອັນ ເຈົ້າ ໃລ່ ! ...

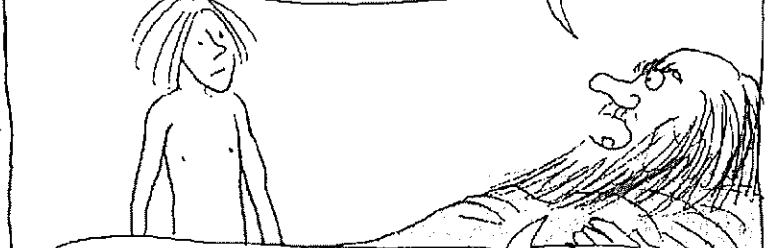

ຄົນ ເຈົ້າ ຂໍ ລັ ກ ຂ້ອຍ, ຂ້ອຍ ກໍ່ ຂູ ດ ທວ ະ ເຈົ້າ ກໍ່ ມ!

ກໍາແນດຂອງເງິນກາ

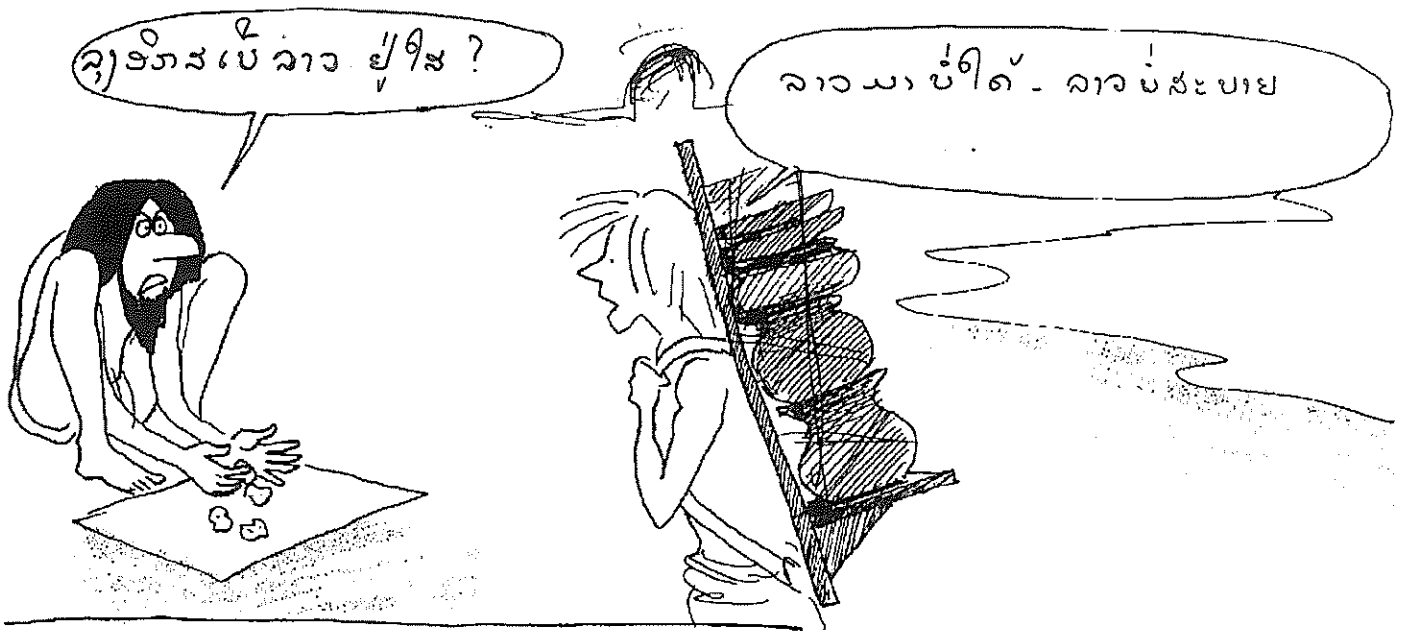

ລູກອິກສເບີລ່າວ ຢູ່ໃສ?

ລາວມາບໍ່ໄດ້ - ລາວບໍ່ສະບາຍ



ຮ, ປາ ເຈົ້າຢູ່ໃສ?

ບວກໄປລັກໄຕ້, ຈິໂຈປ
ຕ ເສັກ, ເຊີ ເລີຍ ພາມມາ ເອີ
ປາ ເກອບ ເໝີດ .

ຂ້ອຍ ຍັງ ເຫຼືອ ແຕ່ ທ່ານ

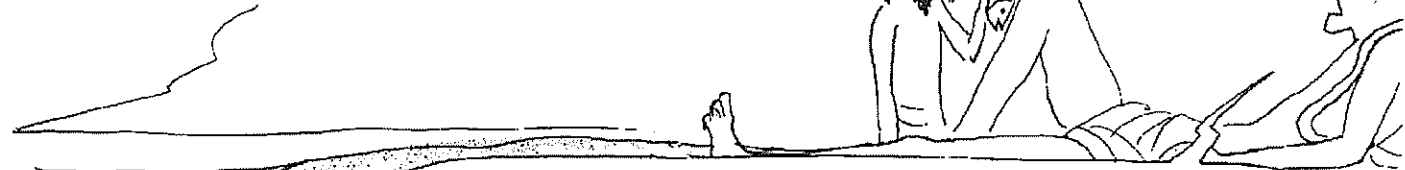

ເຮົາ ຖື ເຮັດ ແມ່ນ ຈິໂຈ? ຂ້ອຍ ບໍ່ ຢາກ ຫາມ ກຸ້ວຍ ຊາມ ກັບ ເມັ່ນ ພູ້ນ.

ຂ້ອຍ ມີ ຂອງ ດີ ກັບ ທັ້ງ ທີ່ ເຈົ້າ. ເທັມ ບໍ່ ຂອງ ມອ້ຍ ມູ ອັນ ມີ ມັນ ເປັນ
ເຫຼັກ, ແຕ່ ລ: ອັນ ມັນ **ແທນ** ເປັນ ຕົວ ປາ ໄຕ ມຸ.

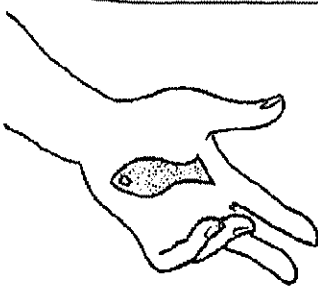

ຂ້ອຍ ກ: ເທັມ ແລ້ວ ວ່າ ມັນ ເປັນ ຮູບ
ຕົວ ປາ. ແຕ່ ວ່າ ມາຍ ຂ້ອຍ ຊື່ ເຈົ້າ ແລ້ວ ຈິດ ຄົນ
ຂ້ອຍ ເຈົ້າ ຂອງ ມອ້ຍ ມູ ອັນ ມີ ປີ ປີ ທີ່ ແທນ ທີ່
ຊື່ ເຈົ້າ ປາ ແລ້ວ ປີ ປີ ທີ່ ລາວ?

ປາ ເຫຼັກ ພວກ ມັນ ມາ ຕາ ຫລາຍ ເດີ ເຈົ້າ ຮຸ້ ເບາ: ພວກ ປີ ປີ ທີ່ ໃຕ້ ເຂົາ
ມາ ປຸ່ນ ເຈົ້າ ກັບ ເຄື່ອງ ກັນ ບາງ ຄັ້ງ ບາງ ຕາວ. ພວກ ຈິດ ທີ່ ລັ ສັດ ເຂົາ ຮຸ້ ເຈົ້າ ອັນ ມີ
ໃປ ເຮັດ ເປັນ ປາ ຍ ແທນ ຂອງ ທ: ມ, ມັນ ສ: ແລ້ວ ອອກ ມາ ວ່າ ຄົນ ເຈົ້າ ເຈົ້າ ວັນ ມີ
ໃປ ເຂົາ ຈິດ ທີ່ ມັນ ເປັນ ເປັນ ເຈົ້າ ຊື່ ເຈົ້າ ໃປ ເຮັດ ອັນ ອັນ ຈິດ ທີ່ ຫລາຍ ແລ້ວ ຫລາຍ ປາ ອອກ.



ບໍ່, ຂ້ອຍ ບໍ່ **ກັດ ກັດ** ! ມັນ ຕົວ ບອ້ຍ ມູ
ມຸ, ຂ້ອຍ ຊື່ ຈິດ ມາຍ ຕົ້.

ເຈົ້າ ຊື່ ໃລ່ ເລກ ແລ້ວ ຈິດ ກັບ ຈຸວັຍ ຊາມ ຂອງ ເຈົ້າ ? ຈິດ ມັນ ມັນ ເຮັດ
ໃປ ເຈົ້າ ສ: ດວກ : ປາ ຕົວ ມຸ, ອັນ ມີ ອັນ ມຸ, ປາ ມຸ ໃຕ້, ວັນ ມີ ອັນ ມຸ.

ເຮັດ ແລ້ວ ມັນ ເຈົ້າ ກ: ໃລ່ ຫລື ບໍ່ ຈິດ. ແລ້ວ
ເຈົ້າ ກ: ເຈົ້າ ມາ ຫອ້ຍ ເປັນ ສາຍ ຄໍ ກ: ຈິດ :
ແລ້ວ ມັນ ເຈົ້າ ກ: ຫລື ເວັ້ນ ບໍ່ ຈິດ ມັນ
ຕົວ ເສັ້ນ ເຮັດ ໃປ ຕາມ ຫົນ ຫາງ ! (*)

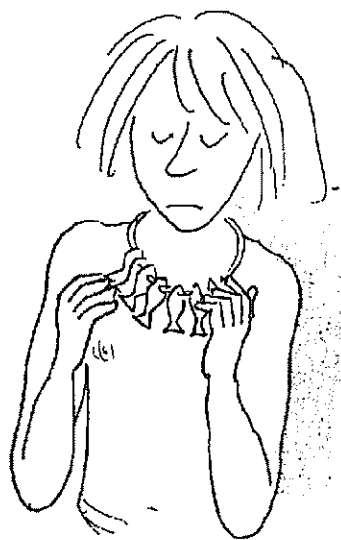

(*) ດີ ມີ ມູ ຕໍ່ ມາ ບາງ ທີ່ ບໍ່ ມີ ແທນ ທີ່ ບາ: ເວ
ເລກ ຈິດ ແລ້ວ ເກັບ ເຈົ້າ ຈິດ ທີ່ ມັນ ຈິດ.

ການຄ້າຂາຍ



ຢ່າງນັ້ນ ມັນ
ກະເບີກ ຂໍ້ນີ້ !



ເຈົ້າວ່າ ມັນ ຄູ່ມຽນ ເອົາໂທ້ ເຈົ້າ ອັນ ນີ້ ?

ເວີ, ລາວ ຍັງ ເວີ ຕາມ ອາດ ວ່າ ອັນ ນີ້ ມັນ ກະ ມີ ລາຄາ
ທ່ຽວນີ້, ຄັນ ບໍ່ ເຊ່ື້ອ ເຈົ້າ ກະ ລອງ ປຸກ ມຸ່ງ ຢູ່ ມາ ເຂດ ນີ້ ເບິ່ງ
ກະ ອີດ.



ລະ ວ່າ ເດີ, ຄັນ ເຈົ້າ
ຕົວະ ຂໍ້ນີ້

ຄັ້ງ ທາລາຍ ! ພວກ ຕາຍ ປັກ ຢູ່ ກັບ ຄູ່ ເວີ ແຕ່
ກອນ ເຂົາ ບໍ່ ເຄີຍ ສົບ ຈົບ ກູ່ ວິໄນ ກຸ່ມ ຂໍ້ນີ້, ບາດ
ເຂົາ ຫັນ ປາ ເຕ ຫຼັກ ວ່າ ກຸ່ມ ເຂົາ ເຕ ຄື ສີ່ ເລດ
ຂໍ້ນີ້ ກະ ເລີຍ ອີດ ແລກ ປ່ຽນ ເວີ ເສຍ ໝູ່ ກັບ ກຸ່ມ ມາ.

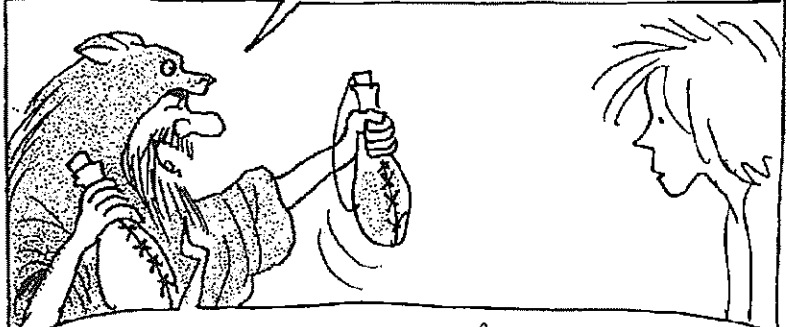

ແລະ ຢາ ຕະ ລິກ ມີ ຫຍັງ ອັນ ນີ້ ມັນ ປັກ ກັນ ບໍ່
ໂທ້ ຈຳ ຈັດ ຈາ ລົງ ຢູ່ ຕື້ນ.

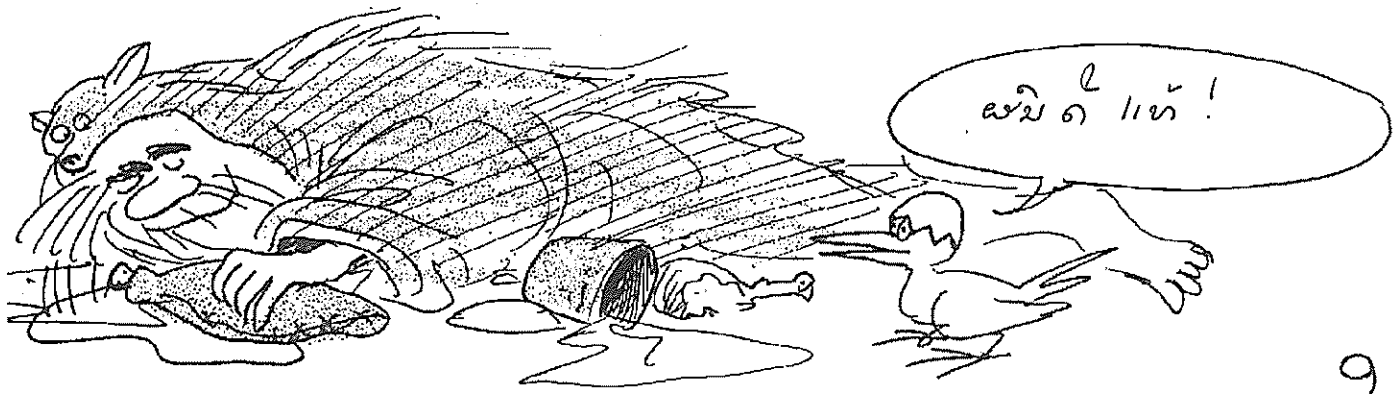

ເສຍ ຄື ໂທ້ !

ເງິນ ເຮັດໃຫ້ມີການຕົກລົງ ກູ້ ຂາຍໄດ້ ແບບບໍ່ຈຳເປັນ ຕ້ອງມີການ ແລກປ່ຽນ
ສະຄັດ ທີ່ສະຄັດ ຄື ເອງ ອີ້ ຫຼື ເອງ ການ ທັມ ທີ່ ທັມ ອີດ . ຄົນ ອົກສະບຣີ ອີ້ ອີ້
ຫລຸມ ເຫຼັກ ເພື່ອ ເຮັດໃຫ້ ກູ້ ຈຸມ ຂອງ ລາວ ກາຍມາ ເປັນ ກູ້ ແລະ ເຫຼັກ . ລາວ ເຮັດ
ໄດ້ ແບບ ນີ້ ກໍ່ ຍັງ ຈຳ ລາວ ຍອມ ຮັບ ເອົາ ອີ້ ຈຸ້ ຄາວ ສິ່ງ ຂອງ ທີ່ ລາວ ອີ້ ການ ບໍ່ ໄດ້
ຮ້າຍ ຫາ ແຕ່ ວ່າ ມັນ ເຮັດ ໃຫ້ ລາວ ເອົາ ອີ້ ປີ ອີ້ ໄດ້ ແບບ ເງິນ ແລກປ່ຽນ



ວິປ: ຢືດ ຢູ່ ບ່ອນ ວ່າ ມັນ ເບົາ

ອະນິຍະທັມ ຂອງ ການ ບໍ່ ໄພ ກາ

ຂ້ອຍ ຕັດ ສິນ ອີ້ ວ່າ ຕໍ່ ໃປ ປັ ເຈົ້າ ຕ້ອງ ເຮັດ ກູ້ ຈຸມ ຫລຸມ ຫຼື ຂັ້ນ ກົວ ເທົ່າ . ແລ້ວ
ແທນ ທີ່ ເຈົ້າ ອີ້ ໃປ ປັ ອີ້ ປັ ແທ້ ມາ ເຈົ້າ ໃປ ປັ ອີ້ ຂອງ ສິ່ງ ນັ້ນ ນັ້ນ ມັນ ມາ
ແລ້ວ ຂ້ອຍ ອີ້ ໃປ ປັ ອີ້ ຂຸ້ນ ກັບ ອີ້ ຢາ ມາ ຫລຸມ ຫຼື .



ມັນ ມີ ຫລຸມ ປັ ປັ ແປ ສໍາ ລັບ ເຈົ້າ ຄົນ ເຈົ້າ ຜູ້ ຕັດ ກູ້ ຈຸມ
ຊຸມ ຫລຸມ ຂັ້ນ ສາມ ເທົ່າ ? ການ ຄວາມ ຕ້ອງ ການ
ຂອງ ພວກ ເຈົ້າ 3 ເທົ່າ .

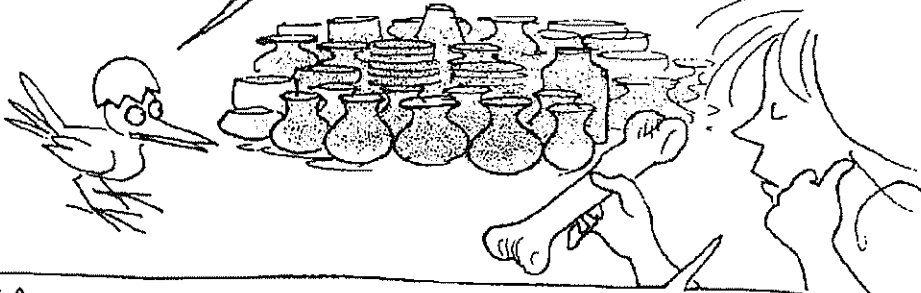

ກາ ແທນ ທີ່ ອີ້ ອຸດ ກັ້ງ ຂ້ອຍ ແທນ ກະ ອຸດ .

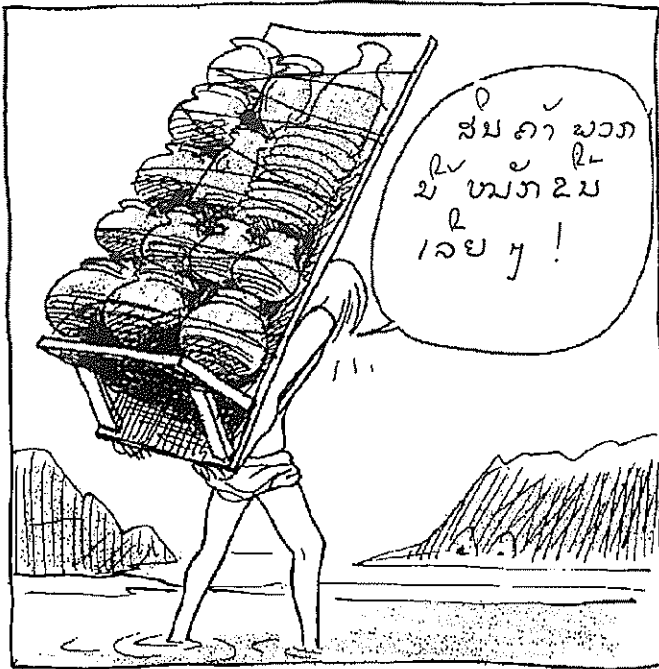

ສົມຄຳ ພວກ
ຂໍ ໝັກ ຂມ
ເລຍ ໆ !



ຮູ້ ມັນ ໄຕ ແບບ ວິ ລິ ອຸ ມັນ. ຢູ່
ທ່າ ປາ ເຫຼັກ ມັຍ ມັນ ມີ ໄຕ ມຸນ

ຮ້ວຍ ເຈົ້າ ບໍ່ ໃດ້
ຍິນ ຂ້າວ ວະ ?

ພວກ ໄປ ລາ ທີ່ ມັກ ໄປ ຕາ ເອກ ກັບ ຜູ້ ມັ້ນ ຜູ້ ມັ້ນ, ເຈົ້າ ກຸ້ວ ດ ມຍ ມັສ ເລຍ
ລຳ ຄານ ກໍ່ ໄປ ໄດ້ ມາ ຕີ ເຂົາ; ໄຮ້ ດ ແບບ ມັ້ນ ຈຳ ນາດ ຂອງ ເພັ່ນ ເລຍ ຂ: ຢາຍ
ໄປ ທົ່ວ ໝົດ ໃນ ປະ ເທດ. ເພັ່ນ ເຫັນ ວ່າ ປາ ເຫຼັກ ມັຍ ມັນ ເປັນ ຄວາມ ຄິດ ມວ່ນ ດີ
ເພັ່ນ ກໍ່ ເລີຍ ຢາດ ເອົາ ໝົດ ບໍ່ ແຮ້ ແລະ ໄຮງ ຫຼໍ່. ດຽວ ມ ແລ້ວ ເພັ່ນ ມັນ ສັດ ຜູ້ ດຽວ ກຽວ
ກັບ ກິດ ການ ມັນ, ເພັ່ນ ອີ້ ສ້າງ ພາຍ ກາ ປະ ຈຳ ຕາ ແໜ້ງ ຂອງ ເພັ່ນ ເອງ ຢູ່ ທ່າ ຫຼຸມ.

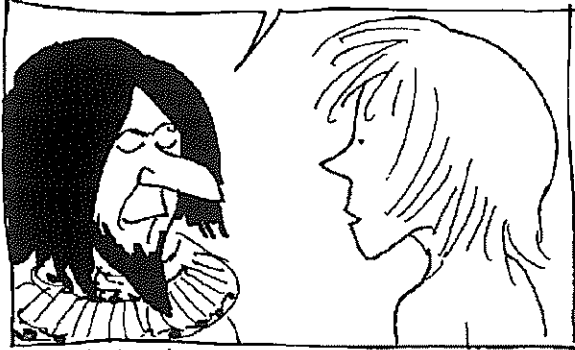

ມີ ລາຍ ລະ ອຽດ ມຸງ : ເພັ່ນ
ເອົາ ໄປ ຕອກ ສ້າງ ອີ້ ຜູ້ ອາດ ທີ່ ຢາກ
ໄຮ້ ດ ກັນ.

ອ້າ າ າ າ !

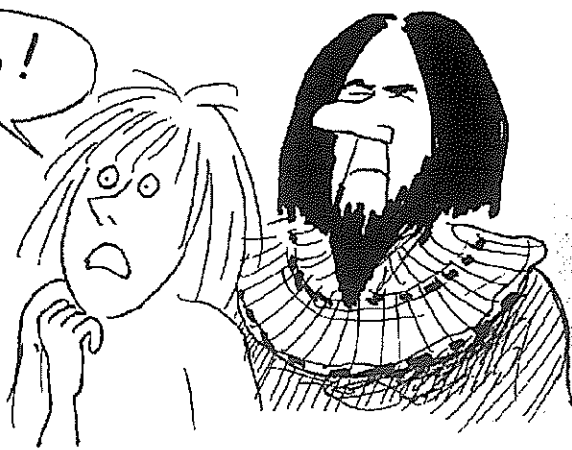

ກອງ ເງິນ

ຢູ່ໄຮງ ຫໍ ເຈົ້າ ຊຸວດ ຂຸຍມັດ :

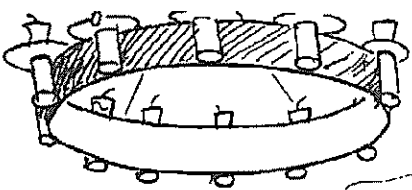

ການ ປັບ ແຕ່ງ ປ: ຄໍ້ ເງິນ ຂອງ
ພວກ ປະຈຳ ວັນ ແມ່ນ ໜ້າ ຊຸມ ຫລາຍ !
ແບບ ມ ພວກ ເຮົາ ກະ ສາມາດ ຊຸ ຄວມ ຫມັດ ທົ່ວ
ໄລກ ມ !

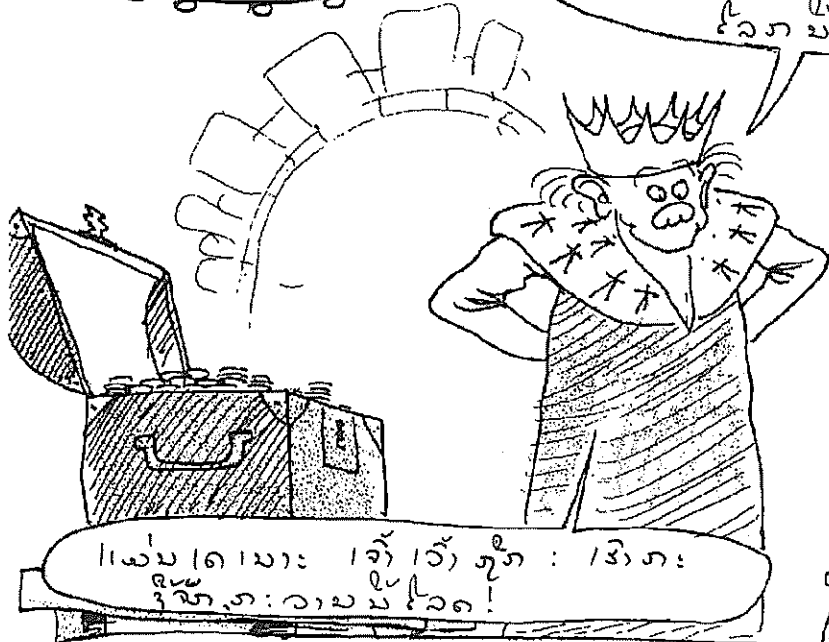

ຊື່ ແມ່ນ ແຕ່ ໄລກ
ວະ ພະ ອົງ ? ຈັກ ກະ
ລາມ ພັ້ນ ມ່າ !...

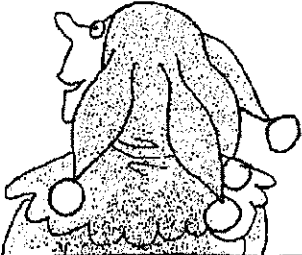

ແມ່ນ ໂຕ ມາ ະ ເຈົ້າ ເວົ້າ ຈຸກ : ເຮົາ ກະ
ຊື່ ຫລາຍ ລາມ ມ່າ ໄລກ !

ໃຊ້ ຝ້ອງ ຄ້າ ຂາຍ ພວກ ເຮົາ ຄວມ ຄ ຫລາຍ. ຂ້ອຍ ໄດ້ ຮັບ ປີ ບຸກ ຈຸ ຊື່ ບັກ ຫລາຍ ມູ ແບບ
ບໍ່ ໜ້າ ເຊິ່ງ ຈາກ ເຈົ້າ ຊຸວດ ຂຸຍມັດ. ເພິ່ນ ຕັ້ງ ຈຸ ຊຸ ຫມັດ ຫາກ ຄົນ ີນ ໄລກ ມາ ກວມ
ເຂົ້າ ເພາະ ສະ ມັ້ນ ເພິ່ນ ຢ່າ ກຸ້ ເອົາ ປ່າ ດຽງ ຈຸ ມວນ ຫລາຍ ທີ່ ສຸດ ແບບ ບໍ່ ໜ້າ ເຊິ່ງ ເລຍ

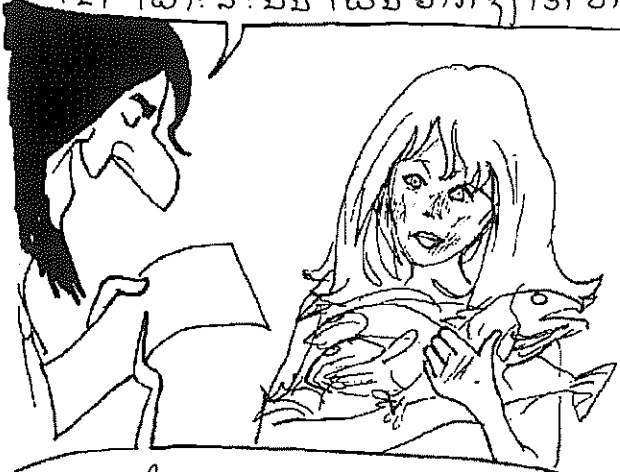

ແບບ ມ ພວກ ເຮົາ ຕ້ອງ ຫາ ປາ
ຫລາຍ ຂ ມ. ເຈົ້າ ໄປ ຕຳ ແຫຼ່ງ ອັນ ມຸ
ມາ ໄດ້ ເຮັດ ຕົ້ນ ມັ້ນ ຫຍ່ ທີ່ ສຸດ ແລ້ວ
ເຮົາ ກະ ໄປ ຄວ່າ ເອົາ ປ່າ ຢູ່ ໜຽນ ກັບ ແຫ !



ເອົາ ເງິນ ມາ ທາງ ພ !

ບາດ ຊຳ ທາວ ອອງ ແສນ ກໍ່ ຈຳ ປັນ ອີດ ປັນ ໄກ່ ທາລາຍ ມະ ໄທ ທາລາຍ ຂັ້ນ ອີດ
 ຕາ ອີກ ສ ເບ ຊາວ ບອກ ຄຸຍ ຄ

ພັນ ມີ ຈຳ ມວນ ຜາ ມີ ມີ ຂອງ ຜາ ມີ ຂອງ ຜາ ມີ (*)



ບາດ ຕໍ່ ສັດ ທາຍ ມາ , ທາງ ພວກ ຕາ ສັກ ...

ຢ່າ ສອງ ລັບ ລົດ ສຳ ລັບ ປົວ ພະ ຍາດ ເຈບ
 ແຂ່ງ ເຈບ ຂາ ເບາະ ? ຄື ມາ ທາລາຍ ແທ້ !

ຮ່ວຍ , ຂ້ອຍ ມີ ກຸ້ມ
 ຈາຍ ມາ

ເຈົ້າ ຢາກ ເຈົ້າ ວ່າ ແຫຼ່ງ ທະ
 ມູ ທັມ ວະ ? ພວກ ຂ້ອຍ ມີ ທາລາຍ
 ແລ້ວ ລຸ້ . ປັ້ ທະ ມ ພວກ ຂ້ອຍ ຈົມ
 ເຕັມ ທັມ ແລ້ວ . ບໍ່ ມາ ທາຍ ຕອກ .

ວະ ທາ ...
 ແຫຼ່ງ ທະ ແລ້ວ
 ແຕ່ ແຫຼ່ງ ...

ຮ່ວຍ ! ພວກ ເຈົ້າ ບໍ່ ມີ ສັດ ເຮັດ ແບບ ມັນ
 ແຕ່ ທອມ ແລ້ວ ແຫຼ່ງ ທາຍ ມາ ທີ່ ປ່າ ລົດ ມາ
 ຂ້ອຍ ກໍ່ ຂະ ມາ ບໍ່ ໃຫ້ ພວກ ເຈົ້າ ແລ້ວ ຢ່າ ມາ ລາຍ ມາ !



ຄົບ ກຸ້ມ ເອົາ
 ຈຳ ກຸ້ມ ທາຍ ມາ
 ຢ່າ ລົດ ມາ



ຈຳ ກຸ້ມ ທີ່ ອີດ , ແຕ່ ເຈົ້າ ຕາຍ ຈຳ ກຸ້ມ ມາ
 ຢ່າ ທັມ ໄມ້ ແລະ ຂັ້ນ ໄກ່

(*) 12 x 12 x 12 = 1728

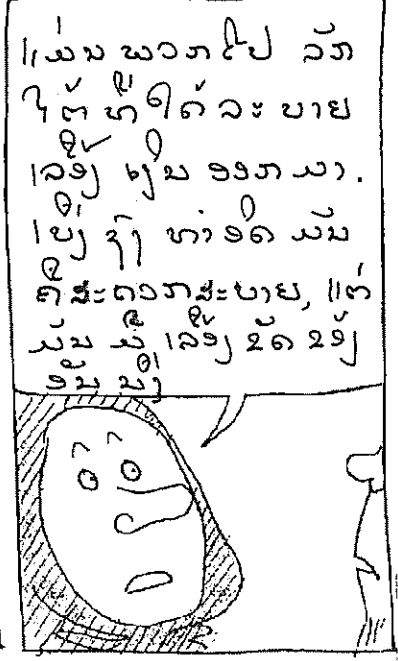
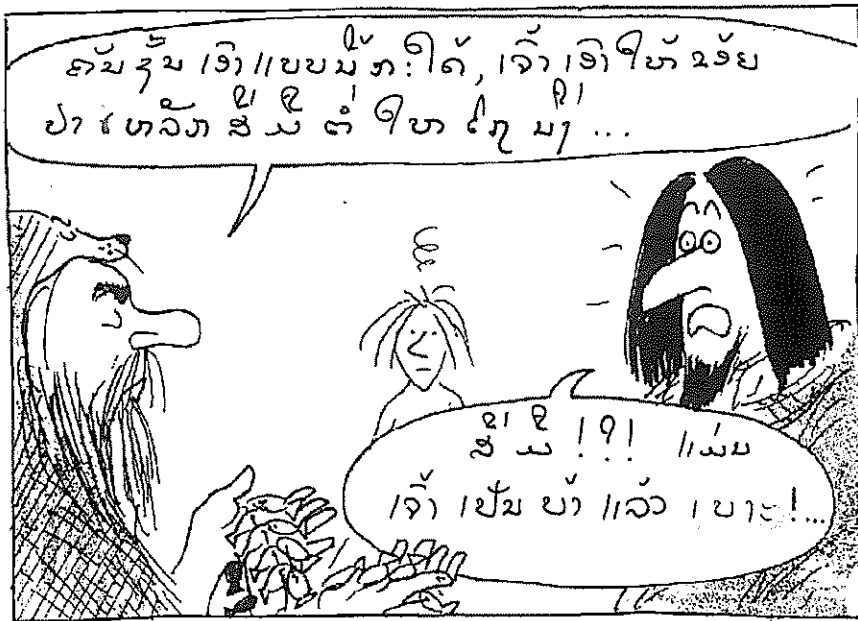

ແມ່ນິທະຍາສາດ ນັ້ນກໍ່ແປງ

ພຣະບາດເທັມ ແລ້ວວ່າ ປາມັມພັບສີນັບ ຫາຍາກຂຶ້ນ ພ້ອມຈຶ່ງ ຈຶ່ງມີລາຄາ
ມາຈຸສຸງຂຶ້ນ. ສິ່ງຫາຍາກ ເຮັດໃຫ້ສິ່ງນັ້ນ ມີລາຄາສູງຂຶ້ນ



ເອົາເຫຼົ່າມາເຮັດ ເປັນເງິນ ແລະ ຫາຢູ່ນີ້ ຈຶ່ງມີລາຄາ ບໍ່ດີ ປ່ຽນໃຈ
ໄພະວ່າ ເຫຼົ່າ ຫາຍມາ ເປັນສິ່ງຫາຍາກ. ກົງຄັກສ່ວນນີ້ ມັນເຮັດ
ດວຍກັບເຫຼົ່າ ເໝີ. ກົງຄັກສ່ວນນີ້ ໃດທະ ທະ ຂະຍາຍ ຕາວິ ຂຶ້ນ.
ທາງທິດ ແລະ ເຮັດຈຶ່ງ ເອົາສິ່ງໃດ ທີ່ມັນ ອອກ ຫາຍາກ ເອົາມາເຮັດ ເປັນ
ເງິນ ແລະ ຫາຢູ່ນີ້ ຈຶ່ງມີລາຄາ.



ເຈົ້າຊຶ່ງສິ່ງມີຄວາມເຫັນ
ອັນໃດ?

ຄຳ



ເຈົ້າ ເຈົ້າ ກຸ້ນ. ຄຳ ແມ່ນ
ຂອງ ທີ່ ສິ່ງ ມີ ຄວາມ ຫາຍາກ.
ຈຶ່ງ ມີ ຄວາມ ມັບ ຕາ ຈຶ່ງ ບໍ່
ຫາຍາກ ຈຶ່ງ ເທື່ອ...

ແລ້ວ ມັນ ທະ ບໍ່ ເອົາ
ມັນ



ແຕ່ ວ່າ ຂັບ ມັນ ແລ້ວ
ມັນ ຈຶ່ງ ມີ ຄວາມ ມັບ ຕາ
ຄວາມ ມັບ ຕາ ຈຶ່ງ ເອົາ
ໄປເຮັດ ຫາຍາກ ທະ ບໍ່ ຈຶ່ງ
ໄພະ ວ່າ ມັນ ມີ ຄວາມ ຫາຍາກ ແລະ
ອັນ

ເປັນ ຫາຍາກ ຈຶ່ງ ຈຶ່ງ ທີ່ ມັນ
ເປັນ ປະ ປະ ບັດ ຕໍ່ ວັນ ຈຶ່ງ ມີ
ບຸນ?

ນີ້ ຈັກ ແລ້ວ... ເຫຼົ່າ ມັນ ທະ ຍັງ ເປັນ ອີ່ມ ຈຶ່ງ
ເຮັດ ທະ ເອົາ ໄປ ສ້າງ ເປັນ ສິ່ງ ຂອງ ທີ່ ມັນ ປະ ປະ ບັດ ຈຶ່ງ ຄື
ແຫຼ່ງ ທະ ມູ, ເຫຼົ່າ ທະ ປູ... ຈຶ່ງ ຈຶ່ງ

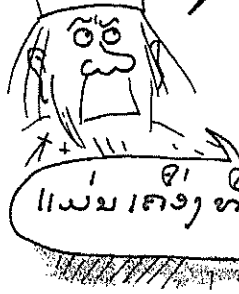

ແມ່ນ ຕາ ຈຶ່ງ ເອົາ ເອົາ ມາ ຈຶ່ງ



ດີ, ຂັບ ມັນ ເຫັນ ແລ້ວ
ຄວາມ ປະ ປະ ບັດ ຈຶ່ງ ສຳ ລັບ ຄຳ...

ເວລາຕໍ່ມາ

||ແມ່ທຍັງ|| ສາມສິບ ກຸ່ມບາກ
ຕໍ່ ກຸ່ມ|| ຂອຍ ກຸ່ມຕາຍ || ວໍ້ ||

ຄັ້ງເຈັບປ່ວຍ, ເຈັບກະໂນທາງໄມ້ມາຈຸດ



ໂອ້...
ໂອ້...
ໂອ້...

ໝວກເຈັບມາຍ
~~60 ກຸ່ມບາກ~~
80 ກຸ່ມບາກ

ເຈັບມາຍ ເຂົາ ຂາຍລາຍຈັກ

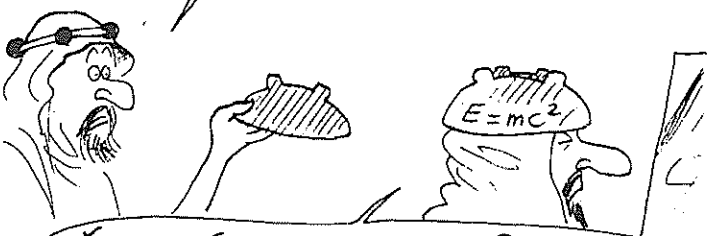

ເຈັບວິນ ຂອຍທາຍ. ເຈັບກະໂນລາຄາມາມັນ
ເຈັບກະໂນທັງໝົດ ວໍ້ ຂອຍສິ່ງອື່ນ

ຮຽນ
ສາມສິບ...
ສາມສິບ...

ມາຍ, ພັນ ກຸ່ມ || ພັນ || ບບມູນ ຕໍ່ ຈຸດ ຈຸດ ຈຸດ. ຍາມທາມາ
ຂອຍ ກຸ່ມທາມາວ. ທາກ ກຸ່ມ ຂອຍທາວ. ພັນ || ບບມູນ ຕໍ່ ທາຍ
ຢູ່ ມາ || ວໍ້ || ບາດເຈັບທັງ ກຸ່ມ ຈຸດ ຈຸດ ຈຸດ ! ...

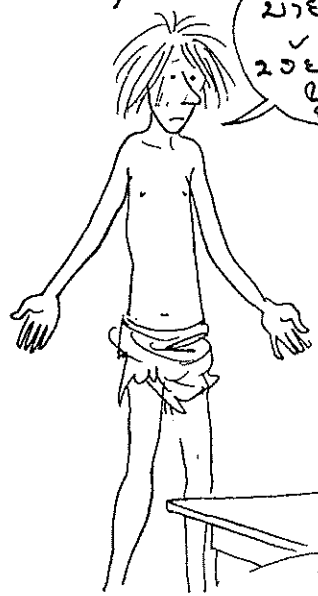

||ແມ່ທຍັງ||



ຂອຍຮູ້ ແລ້ວ ແລ້ວ ມັນ ມັນ ເຮັດ ຈາກ
ຢູ່ ໜອງ ທີ່ ມັນ ມາ ເປົ່າ ທີ່ ຈີ້!

ໄດ້ ຂໍ ມື ວ່າ ຢູ່ ທີ່ ມັນ ເຮັດ ສະ ທະ
ການ ປະ ຕິ ບັດ ຮ່ວມ ທັງ ທີ່ ວ່າ ມັນ
ໄດ້ ຂໍ ມື ມາ ແບບ ມັນ ແລະ !



ຂອຍ ຢາກ ຈິດ ທີ່
ງຸມ ບາກ ທີ່ ມັນ ມາ ...

ກັບ ອາ ທິດ ມື
ຕັ້ງ ມັນ ມາ ພ້ອມ ມັນ

ເຈົ້າ ຢາກ ເຮັດ ຈິດ ທີ່ ເຮັດ ມັນ ມັນ ຈິດ
ກຸ້ມ ວະ ? ຂອຍ ຕັ້ງ ຈິດ ທີ່ ມັນ ມັນ ແລ້ວ
ລາ ຕາ ມັນ ທະ ແພງ ຂັ້ນ ຈິດ !

ທ້າ ງຸມ ບາກ ທີ່ ມັນ ມາ !
ມາ ຂຸດ ທີ່ ຂອຍ ແທ້ !

ເຈົ້າ ທະ ທານ ຢາ ເໝອຍ
ຈິດ !



ເຈົ້າ ຢາກ ຈິດ
ພວກ ເຮົາ ມັນ ຈິດ ທີ່ ທະ



ທ້າ ງຸມ ບາກ ທີ່ ມັນ

ເທ ວະ ດາ
ຟ້າ ດິນ ຕັກ
ອີ່ ທີ່ ແລ້ວ

ພ້ອມ ທີ່ ມັນ ເຮັດ ຈາກ ທີ່ ຂັ້ນ
ຂອຍ ຈິດ ທີ່ ມັນ ພາຍ ທາ ຈິດ ...

ເຈົ້າ ຈິດ ທີ່ ເຮັດ ທາ ທີ່ ກຸ້ມ ຈິດ
ມວນ ມັນ ມັນ ທີ່ ແພ່ ເໝອຍ



ບໍ່ ຈິດ, ຈິດ
ຂອຍ ທ້າ ງຸມ ບາກ
ຈາກ ມັນ !

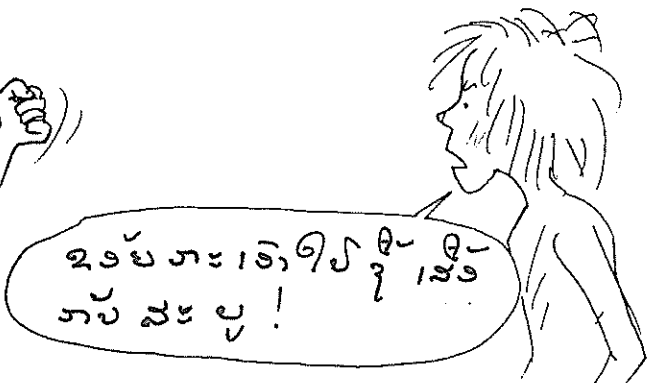

ຂອຍ ທະ ເຮົາ ຈິດ ທີ່ ຂັ້ນ
ກັບ ສະ ບູ !

||ພ່ຳ ຈຶ່ງ ຊຶ່ງມ໌ ! ເຈົ້າ ຈຶ່ງ ເອົາ ອົບ ຈ່າຍ, ອົບ ທຸ່ວ, ແລ້ວ ກະ ໄປ ທຸ່ມ ສາວ !

ຂອຍ ຈຶ່ງ ຕັກ ປັງ, ເຈົ້າ ບໍ່ ເອົາ ອົບ ເຮັດ ຈຶ່ງ !

ຈຶ່ງ || ພ່ຳ ເຈົ້າ ວິມ
ຂອຍ ທາງ ຍ, ອັມ ຂອຍ ຢ່າ ກ
ອັດ || ພ່ຳ || ຕັກ ສອ ຈຶ່ງ !

ຕັມ ຊຶ່ງມ໌ | ເຈົ້າ ກະ
ອົບ ຕັມ ເອົາ ອາງ
ໄທ ຂອງ ເຈົ້າ !

ຕັກ ພ່ຳ | ທວະ ດາ ລາມ || ພ່ຳ
ຂອຍ | ຕັມ ຕັມ ຮັບ ຜັດ ຊອບ ເຈົ້າ ວ່
ເອົາ ເຈົ້າ ຕັກ | ຕັມ ຕັມ ຕັດ

ຈຶ່ງ || ພ່ຳ ມັນ | ພລະ ຄມ ! ພັມ ອັດ
ອັດ ທັກ ຂອຍ ເອົາ, ລຸ້ງ | ທັກ ອັມ ມັມ ມາ...

ອ້, ຢ່າ ຂອຍ !



ຕັມ ເຈົ້າ ຂອຍ ມາ :

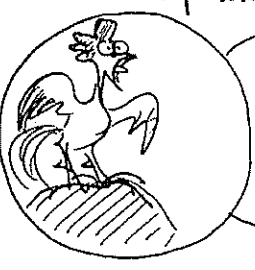

ວວງ ແສ ຂອຍ ລຸ້ງ ມາ ອາວ !
ຕັກ ເຮັດ ພວກ ອັດ ພວກ ພັດ
ສຽງ. ເອົາ ຈຶ່ງ ມາ ເອົາ ບໍ່ ອັມ.

ຂອຍ ຢ່າ ກ ອັດ ທັກ ຈຶ່ງ ມາ ກ
ຕັມ ຕັມ ມັມ ມັມ ພັກ ພອບ
ແຕ່ ລະ ອາ ທັດ !



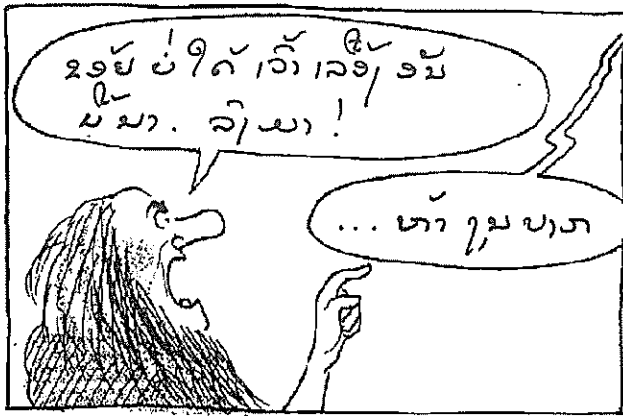

ການ ແຈ້ງ ຂົນ



ສະພາບລາຄາການ

ເຈົ້າເວົ້າຫຍັງ? ເຈົ້າເປັນຊາວບ້ານ
ໄດ້ຫຍັງ? ບໍ່ມີປະໂຫຍດ. ເຈົ້າຈຶ່ງ
ໄດ້ລາວບໍ່?

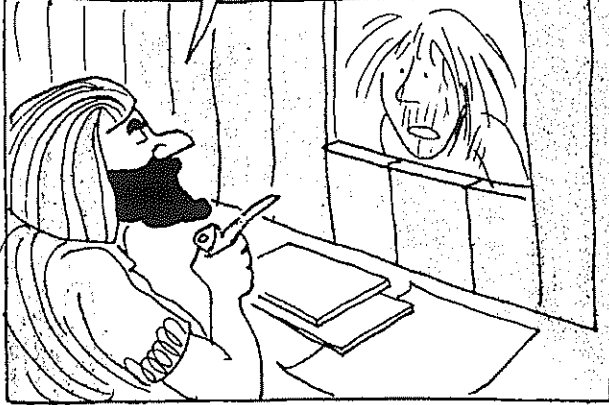

ອັ້ນ ພໍ້ ແລະ ເວົ້າໄລ່ ເປັນ ໃບກ. ວາຍ
ໄດ້ ຈຸ່ງ ແລະ ເວົ້າໄລ່ ເປັນ ມ່ວຍສັບ!

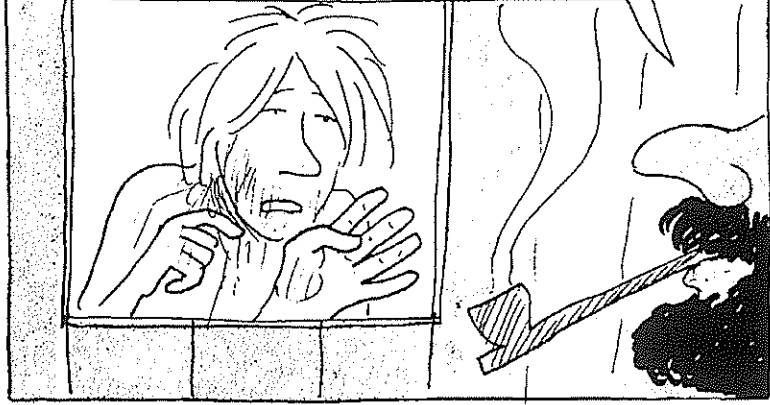

ຈຸ່ງ ພໍ້ ພໍ້ ມີ ຂອງ ທັງ ສິ່ງ ທຸກ ທຸກ, ພໍ້ ກະ ບໍ່ ທັງ



ລະ ຈຶ່ງ ທັງ ຈຶ່ງ ຕາກລຸຍ ກໍ່ ຈຶ່ງ ວາງ ງາມ, ຢູ່ ທາງ ຂ້າງ ມັ່ ທຸກ ອຸ່ງ, ພາງ ໃ້ ຈຸ່ງ ອາ:

ມັດ ໃ້ ກະ ໃ້ ບຸກ ຫາ! ທັ້ ແລ່ ເວົ້າ ໄດ້ ຂ້າ ອຕາ ຄູ່ ມຸກ ແລະ ພັດ ເວົ້າ ທຸກ ໃຕ້
ຂັ້ນ ພໍ້ ພໍ້ ທຸກ ທຸກ ຂັ້ນ?

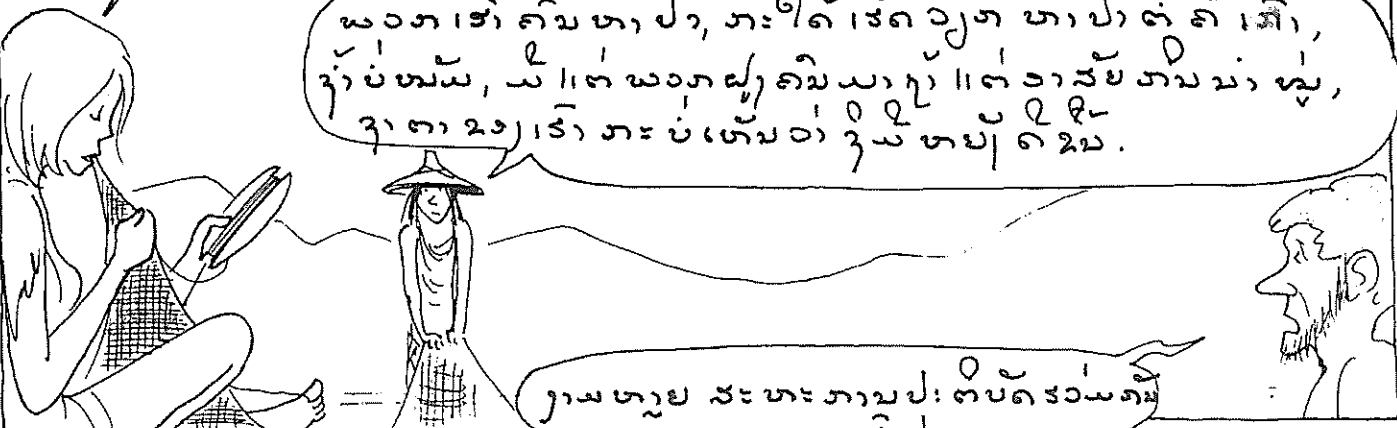

ພວກ ອາ ຄົນ ທາ ປາ, ກະ ໄດ້ ເຮັດ ຈຸ່ງ ທາ ປາ ທັ້ ຄູ່ ເອົາ,
ຊຶ່ງ ບໍ່ ພໍ້ ພໍ້, ມີ ແລ່ ພວກ ຈຸ່ງ ຄົນ ມາ ກູ່ ແລ່ ວາ ສັບ ທາມ ພໍ້ ພໍ້,
ຊຶ່ງ ຕາ ຂອງ ເວົ້າ ກະ ບໍ່ ເຫັນ ວ່າ ຈຸ່ງ ທຸກ ທຸກ ຂັ້ນ.

ງາມ ທຸກ ສະ ທະ ການ ປະ ຕິບັດ ຮ່ວມ ທັງ
ຂອງ ພວກ ເວົ້າ!

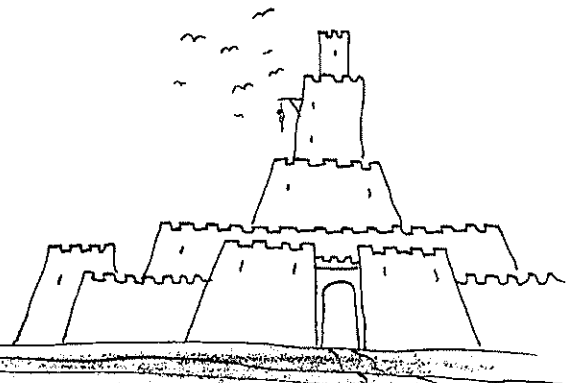
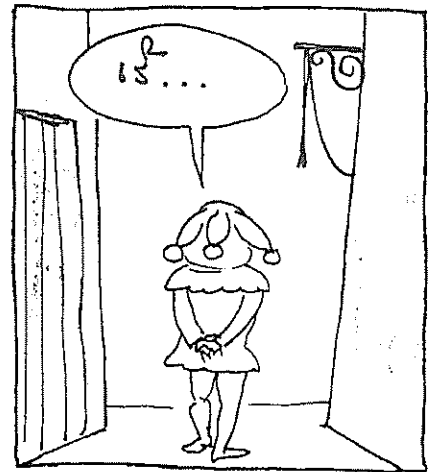

ພຣະ ພາດ, ເຮົາ ຕັ້ງ ເປັດ ທະນາຄານ ນ ລວກ
 ກູ້ ກູ້ ມັນ ວ່າ ທະນາຄານ ບອກ ດຍຣ



ແລ້ວ ມັນ ລະ ຄື ຄື
 ທະນາ ກູ້ ກູ້ ມັນ ວ່າ ທະນາ
 ທະນາ ກູ້ ກູ້ ມັນ ວ່າ ທະນາ
 ກູ້ ກູ້

ແລ້ວ ເວີ ກະ ພໍ່ ຂະ ພາຍ ທະນາ
 ກູ້ ກູ້ ມັນ ວ່າ

ប្រឹក្សាខ្មែរ : តើ រឿង រ៉ាវ ទើប ក្នុង ប្រទេស យើង យើង , តើ មាន អ្វី ខុស ខ្លះ អ្វី មួយ ទៀត ទៀត . ឯង មិន ដឹង ទេ តើ រឿង ក្នុង ប្រទេស យើង មាន ភាព ខុស ប្លែក , រឿង មាន ប្លែក ខុស ខ្លះ ទៀត ទៀត រឿង ក្នុង ប្រទេស យើង , ឯង ហៈ ថ្ងៃ ខ្ពស់ យើង យើង មិន ដឹង ទេ .

ខ្ញុំ មិន ដឹង , ឯង មិន ដឹង ទេ , ឯង មិន ដឹង ទេ , ឯង មិន ដឹង ទេ .

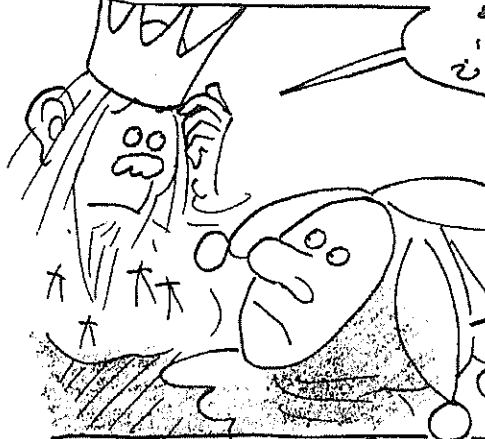

ឯង មិន ដឹង , ឯង មិន ដឹង ទេ , ឯង មិន ដឹង ទេ , ឯង មិន ដឹង ទេ .

ខ្ញុំ មិន ដឹង ទេ , ឯង មិន ដឹង ទេ , ឯង មិន ដឹង ទេ , ឯង មិន ដឹង ទេ .

ឯង មិន ដឹង ទេ , ឯង មិន ដឹង ទេ , ឯង មិន ដឹង ទេ , ឯង មិន ដឹង ទេ .

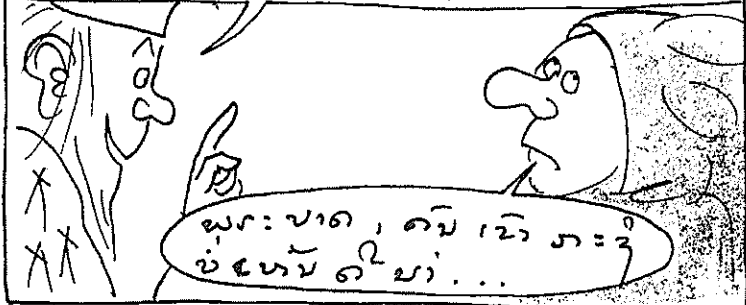

ឯង មិន ដឹង , ឯង មិន ដឹង ទេ .

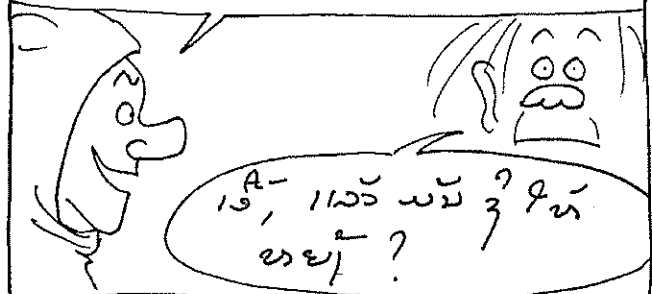

ឯង មិន ដឹង ទេ , ឯង មិន ដឹង ទេ .

ឯង មិន ដឹង ទេ , ឯង មិន ដឹង ទេ .

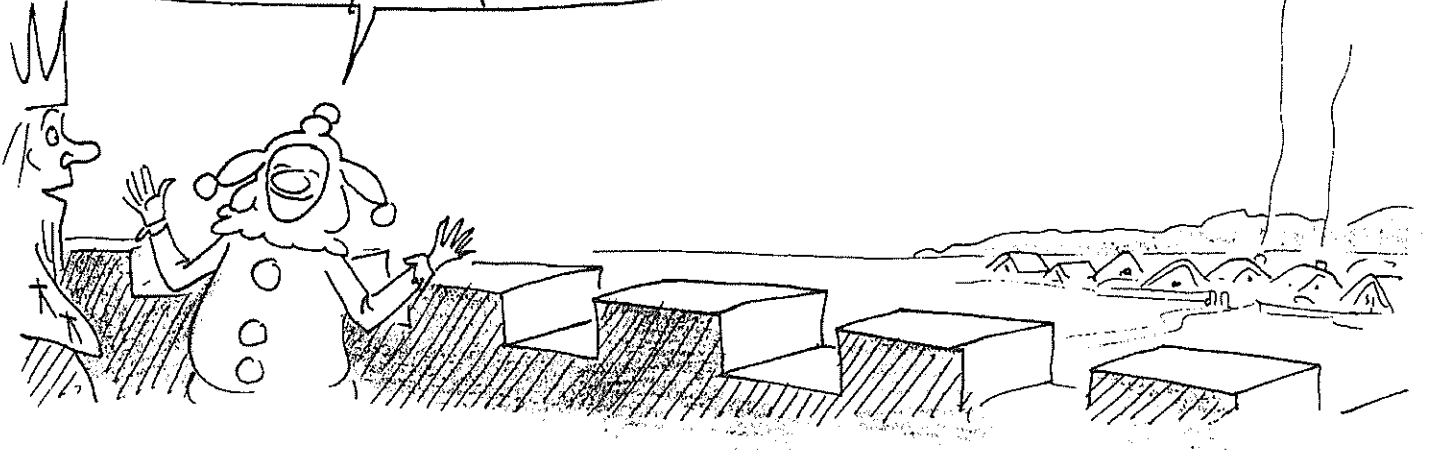

ຂ້າງຄັ້ງ ຈຶ່ງ ເລີຍ ແຈ້ງ ທີ່ ບໍ່ ຈຶ່ງ ທີ່ ຈັດ ເກດ ຂໍ້ ດັ່ງ ນີ້ ຢູ່ ໃນ ສະໜອງ . ທາງ
 ຢ່າງ ທີ່ ດຳ ເນີນ ຈົ່ງ ຕາມ ຄວາມ ສຳ ຄັນ ທາງ . ຄົນ ເວົ້າ ດຳ ກຸ່ມ ບາງ ຂອງ ເວົ້າ ມາ ຢ່າງ
 ແລ້ວ ດຳ ກຸ່ມ ບາງ ພວກ ມັນ ກຸ່ມ ເວົ້າ ໃຟ ຫຼື , ເຮັດ ຈັດ ດຳ ພວກ ມັນ ເລັ່ນ ຄົນ ປ່າຍ
 ສາຍ ທາດ . ເຈົ້າ ຈຶ່ງ ວັດ ມ່ຍ ມັດ ທາ : ພໍ່ ຈົບ ເຈັ້ຍ ເງິນ ອອກ ມາ ຂໍ້ ອື່ນ , ຄົນ
 ທີ່ ເວົ້າ ໃຟ ຈຶ່ງ ຈ່ວຍ ທີ່ ໃຫ້ ເພີ່ມ ເອີ້ນ , ດັ່ງ ນີ້ ສມັດ ທີ່ ເຂົ້າ ລາ ຕາ , ຕັດ ທີ່ ດັ່ງ ນີ້ .
 ແບບ ມັນ ຄົນ ທີ່ ຫຼາຍ ທີ່ ມັນ ເງິນ ເວົ້າ ຂອງ ພວກ ຂອງ ...

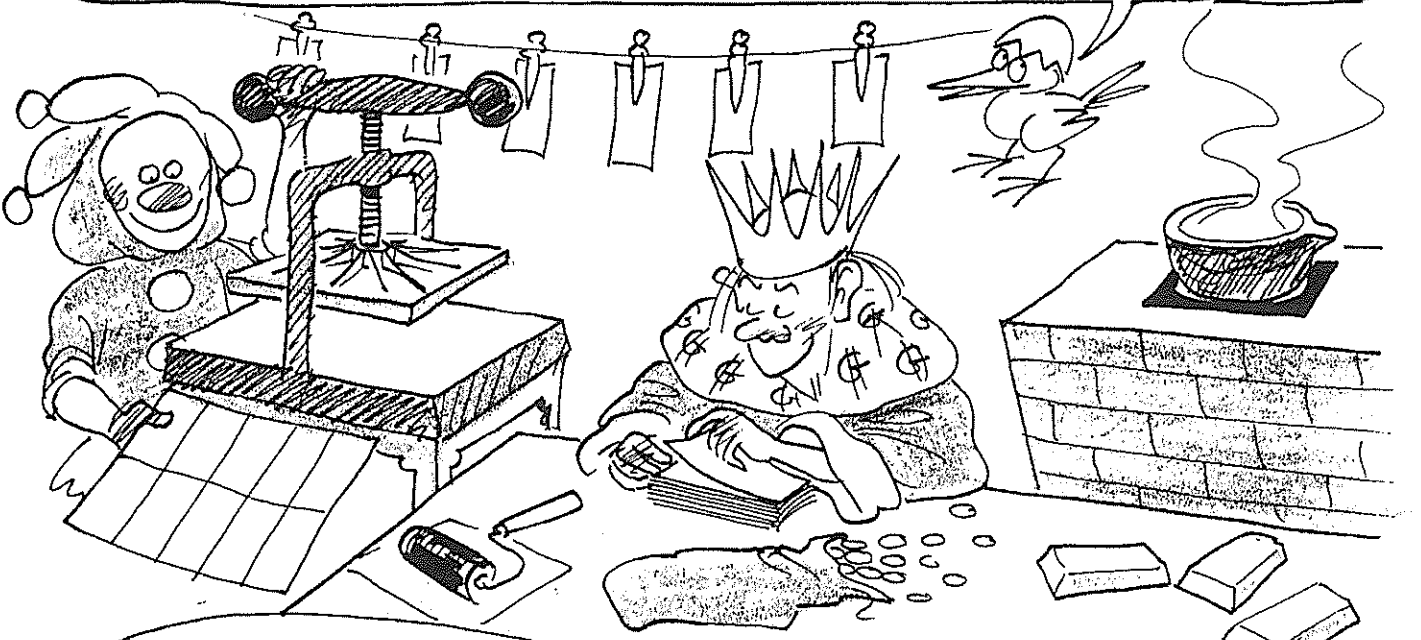

ທ່ານ : ຕາ , ແຕ່ ທ່ານ ຈຶ່ງ ຈາກ
 ແບບ ມັນ ທ່ານ ເພີ່ມ ເວົ້າ ຄົນ ໃຟ ຈຶ່ງ ທາດ
 ຂໍ້ ຈຶ່ງ , ບາດ ມັນ ເພີ່ມ ຈຶ່ງ ມາ ຮັບ ຈຶ່ງ
 ແບບ ເສັ້ນ ທາດ

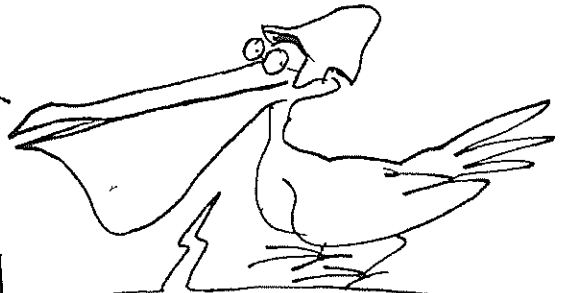

ທ່ານ ສົມ ຈຶ່ງ ບາດ

50

ທະ ທາ ທາ ທາ ທາ ທາ ທາ

387056

ຂອງ ທ່ານ ທາ , ເຈົ້າ ຈຶ່ງ ວັດ
 ມ່ຍ ມັດ ທາ ທາ ທາ ທາ ທາ ທາ
 ຈຶ່ງ ເຮັດ ດັ່ງ ນີ້ ເພີ່ມ , ຄົນ ທີ່
 ຈຶ່ງ ແບບ ທາ ທາ ເວົ້າ ໃຟ ຂໍ້ ຈຶ່ງ .

11 តំរាង, ឃើញ វិញ រៀប រៀង: ប្រាកដ, ដើម ព្រៃ ដើម ឃាត់ រលីង ឬ រលីង ប្រាកដ



តំរាង ឃើញ វិញ រៀប រៀង: ប្រាកដ, ដើម ព្រៃ ដើម ឃាត់ រលីង ឬ រលីង ប្រាកដ

12 ឃើញ វិញ រៀប រៀង: ប្រាកដ, ដើម ព្រៃ ដើម ឃាត់ រលីង ឬ រលីង ប្រាកដ
 ឃើញ វិញ រៀប រៀង: ប្រាកដ, ដើម ព្រៃ ដើម ឃាត់ រលីង ឬ រលីង ប្រាកដ
 ឃើញ វិញ រៀប រៀង: ប្រាកដ, ដើម ព្រៃ ដើម ឃាត់ រលីង ឬ រលីង ប្រាកដ
 ឃើញ វិញ រៀប រៀង: ប្រាកដ, ដើម ព្រៃ ដើម ឃាត់ រលីង ឬ រលីង ប្រាកដ



13 ឃើញ វិញ រៀប រៀង: ប្រាកដ, ដើម ព្រៃ ដើម ឃាត់ រលីង ឬ រលីង ប្រាកដ
 ឃើញ វិញ រៀប រៀង: ប្រាកដ, ដើម ព្រៃ ដើម ឃាត់ រលីង ឬ រលីង ប្រាកដ
 ឃើញ វិញ រៀប រៀង: ប្រាកដ, ដើម ព្រៃ ដើម ឃាត់ រលីង ឬ រលីង ប្រាកដ
 ឃើញ វិញ រៀប រៀង: ប្រាកដ, ដើម ព្រៃ ដើម ឃាត់ រលីង ឬ រលីង ប្រាកដ



ປ: ຈາກນີ້ ທາ: ພາດມັນ ຈຶ່ງຈະຍ່າຍ ເງິນ ຈຶ່ງ ຂອງ ຢູ່ ຮາມ ດາຍ ນຸ.



ທາ: ມາ ມາ, ພໍ ທ້າ: ຂໍ ມາ ທາ. ທາ: ຂາຍ ຂອງ ມາ ທາ
A: ຈັດ ຈັດ ຈັດ ຈັດ ຈັດ ຈັດ.

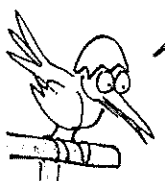

800G
900G

ຄັ້ງ ທີ່ ມາ ທາ ຈຶ່ງ ຢູ່ ທາ: ທາຍ ຄວາມ ວ່າ ທາ ທາ ທາ ທາ

ເຈົ້າ ທ້າ ຈຶ່ງ ຂໍ ຈຶ່ງ
ຄ້າ ຈັດ ທາ ມາ ທາ ທາ ທາ ທາ
ເຈົ້າ ທ້າ ຈຶ່ງ ຂໍ ຈຶ່ງ ຈັດ ທາ ທາ
ທາ



ປ: ມ່າ ມາ ຈຶ່ງ ຈັດ ຈັດ, ທາ ຈຶ່ງ ຈັດ ຈັດ ທາ ທາ ທາ
ມ້າ

ທ້າ ຈັດ ຈັດ!

ສວນ ຂອງ ທາ ທາ! ສິບ ທາ ທາ
ທ້າ ທາ ຈັດ ທາ ທາ ທາ ທາ!

ທ້າ ຈັດ ທາ ທາ
ທາ ທາ ທາ ທາ?

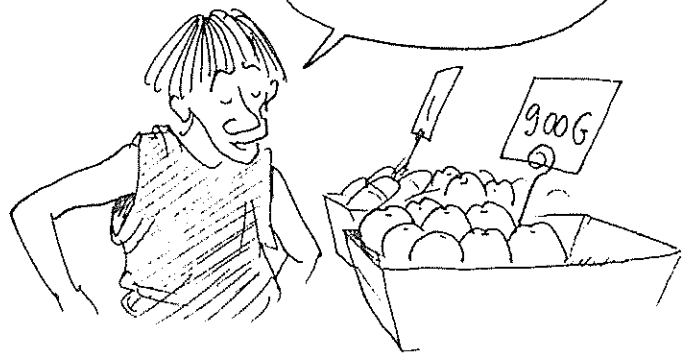

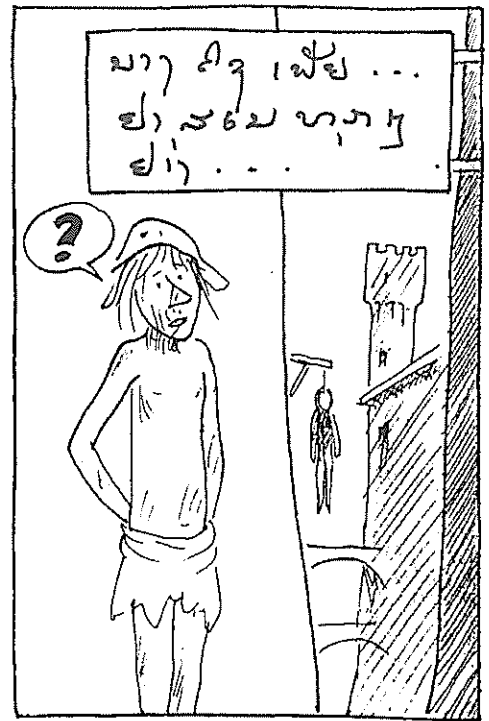



យើង ចំណង់ វិស័យ មាតា
 ពិភពលោក តែ ប៉ុណ្ណោះ ហ្ន៎
 តារា (៤) :

... ឱ

ឧទាហរណ៍ ជា ឧទាហរណ៍ ហ្ន៎ , ជា ស្រី ទឹក ,
 ជា ប្រុស , ជា ទេវតា មាតា ...



ភាព ទាប ខ្ពស់ ខ្លះ ?

ភាព ធំ ទាប ... ក្នុង ការ ធ្វើ
 ការ ងារ មាតា , ឧទាហរណ៍ ទាប
 ក្នុង ការ ងារ ឥសាន ឬ មាតា .

មាតា ឥសាន ឬ មាតា យើង ខ្លះ !

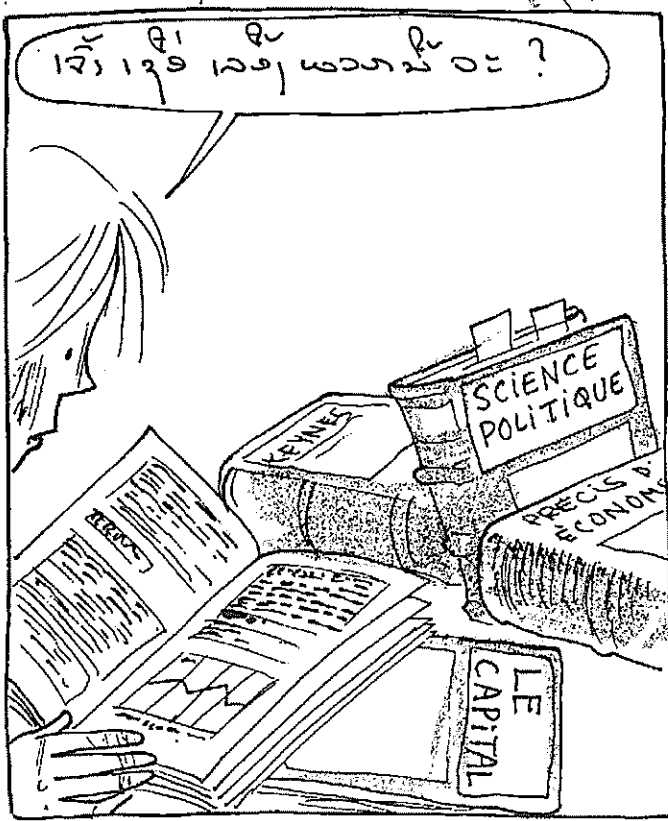

តើ វា ទាប ឬ ខ្ពស់ ខ្លះ ?



តើ វា ទាប , ឬ ខ្ពស់ ខ្លះ :
 ទាប ខ្ពស់ តើ វា ខ្ពស់ ឬ ទាប ខ្លះ
 ឬ .

ဟာ့ဟာ့ ဟို ကိုယ့် ကိုယ် ကို ခံစားပုံ၊
 စား။ မသိဘဲ ကိုယ် ကိုယ်...

၂၅, ၂၅, ၂၅

ပျိုချစ် ကိုယ် ကိုယ် ကိုယ် ကိုယ်, ၂၅
 ဟာ့ ဟာ့ မှာ မှာ မှာ မှာ မှာ မှာ
 သာသက အာဂျာ ချုပ်ချုပ်...

ကိုယ် ကိုယ် ကိုယ် ?

အ... ခံ

မိမိ ကိုယ် ကိုယ်
 ကိုယ် ကိုယ် ကိုယ်
 ၂၅ / ၂၅
 ၂၅ / ၂၅

၂၅ ကိုယ် ကိုယ်
 အ... !

မိမိ ကိုယ် ကိုယ်
 ကိုယ် ကိုယ် ကိုယ်
 ၂၅ / ၂၅
 ၂၅ / ၂၅

အ... !

၂၅ ကိုယ် ကိုယ် ကိုယ်
 ၂၅ ကိုယ် ကိုယ် ကိုယ်...

အဲဒါကို နားထောင်ကြည့်ပါ :





(*) ປາຣາເສມ ແມ່ນ ບຸກຄົນ
ວິທະຍາສາດ ຄື ທ່ານ ພິມ
ສິມ ຫາດ .

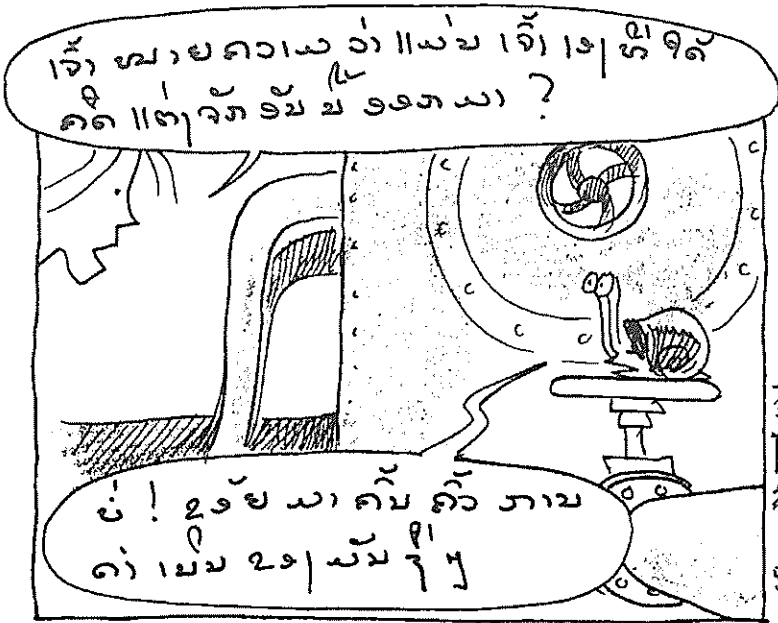

ဝမ်းပဲ || ဝမ်းပဲ ဟာ ချိ
ကံ ဝမ်းပဲ ?

ခံ ! ဝမ်းပဲ သာ ကိမ် ကိမ် ဘာပဲ
ကံ ဝမ်းပဲ ဝမ်းပဲ ?



ဝမ်းပဲ || ဝမ်းပဲ ကံ ဝမ်းပဲ
ပဲ ဝမ်းပဲ.

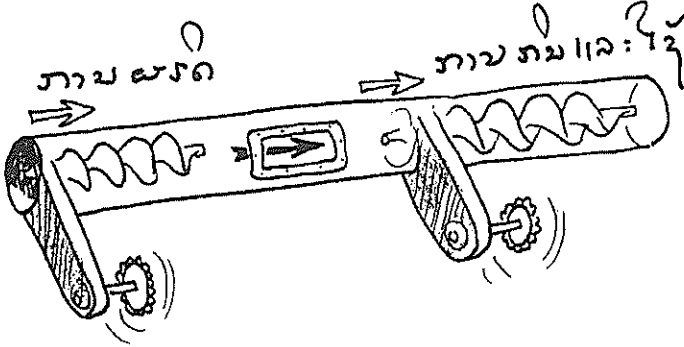

ဘာပဲ ဝမ်းပဲ

ဘာပဲ ဝမ်းပဲ ?

ပဲ ဝမ်းပဲ ကံ ဝမ်းပဲ
ပဲ ဝမ်းပဲ ဝမ်းပဲ ဝမ်းပဲ
ပဲ ဝမ်းပဲ . ပဲ ဝမ်းပဲ ဝမ်းပဲ
ပဲ ဝမ်းပဲ ဝမ်းပဲ ဝမ်းပဲ
ပဲ ဝမ်းပဲ ဝမ်းပဲ ဝမ်းပဲ
ပဲ ဝမ်းပဲ ဝမ်းပဲ ဝမ်းပဲ

ပဲ ဝမ်းပဲ ဝမ်းပဲ ဝမ်းပဲ
ပဲ ဝမ်းပဲ ဝမ်းပဲ ဝမ်းပဲ
ပဲ ဝမ်းပဲ ဝမ်းပဲ ဝမ်းပဲ
ပဲ ဝမ်းပဲ ဝမ်းပဲ ဝမ်းပဲ

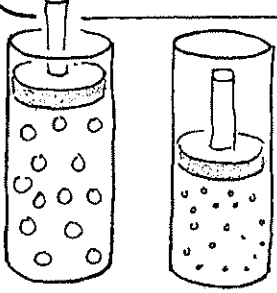

ပဲ ဝမ်းပဲ ဝမ်းပဲ ဝမ်းပဲ
ပဲ ဝမ်းပဲ ဝမ်းပဲ ဝမ်းပဲ

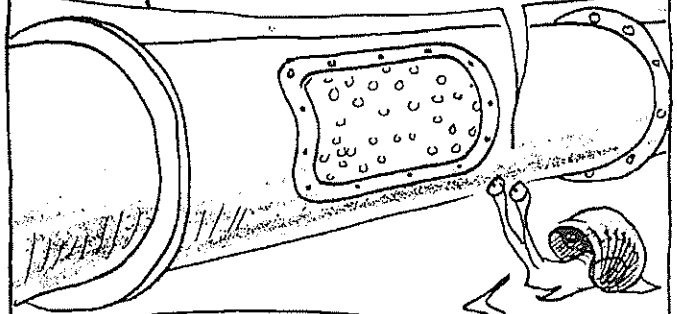

ပဲ ဝမ်းပဲ ဝမ်းပဲ ဝမ်းပဲ
ပဲ ဝမ်းပဲ ဝမ်းပဲ ဝမ်းပဲ
ပဲ ဝမ်းပဲ ဝမ်းပဲ ဝမ်းပဲ

(* || ဝမ်းပဲ ဝမ်းပဲ ဝမ်းပဲ
ပဲ ဝမ်းပဲ ဝမ်းပဲ ဝမ်းပဲ

ກົດທໍາ ແລະ ຂອງ ກິນ

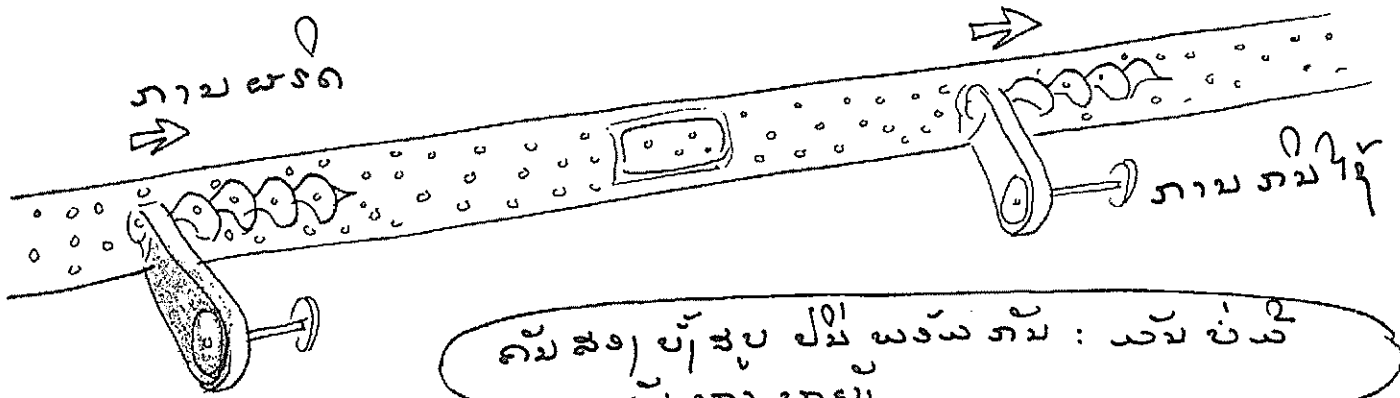

ຄົນ ສອງ ບໍ່ ສູບ ຢັ້ງ ພວມ ກັມ : ມັນ ບໍ່ ມີ ບັນ ທາ ທາຍ .

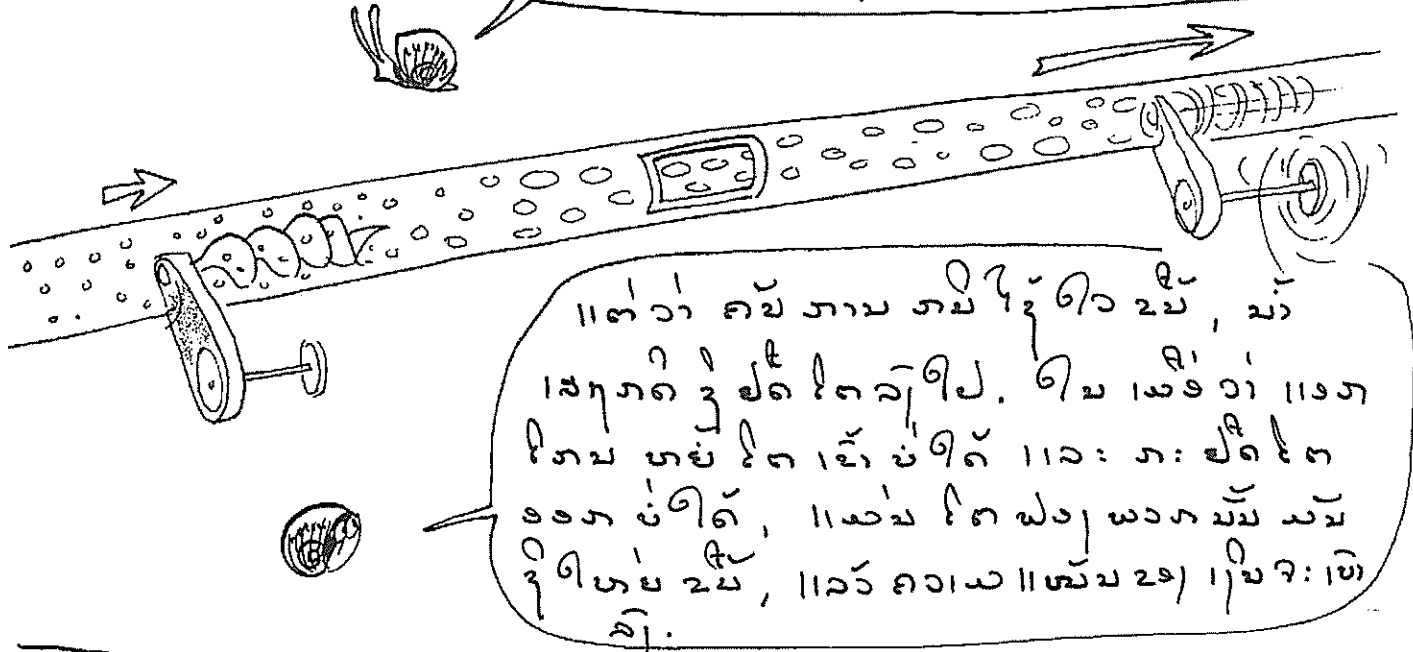

ແຕ່ ວ່າ ຄົນ ການ ກັມ ໃຊ້ ວາ ຂຶ້ນ , ມັນ ສາມາດ ຈຶ່ງ ຢັ້ງ ໃຫ້ ລົງ ໄປ . ອາ ມາ ມາ ວ່າ ແລະ ການ ທາຍ ໃຫ້ ໃຫ້ ບໍ່ ເຈັບ ແລະ ການ ຢັ້ງ ໃຫ້ ອອກ ບໍ່ ເຈັບ , ແລະ ໃຫ້ ພວກ ມັນ ມັນ ຈຶ່ງ ໃຫ້ ບາຍ ຂຶ້ນ , ແລະ ຄວາມ ແໜ້ນ ຂອງ ກິນ ຈຶ່ງ ບໍ່ ມີ .

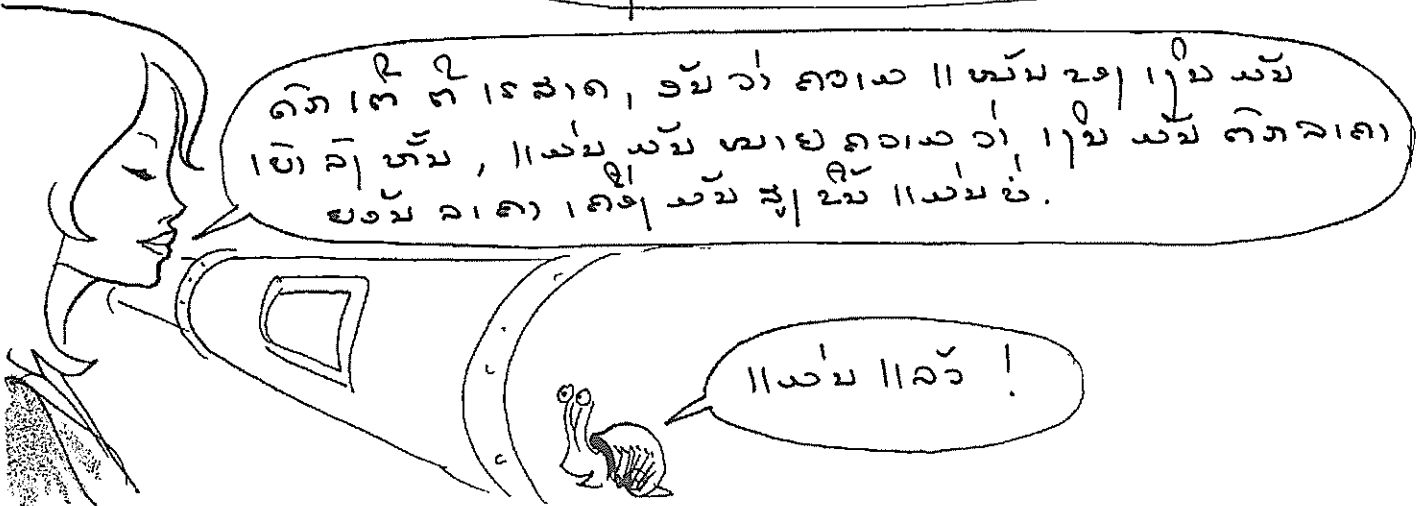

ດີ ທີ່ ທີ່ ທີ່ ສາດ , ອັນ ວ່າ ຄວາມ ແໜ້ນ ຂອງ ກິນ ມັນ ບໍ່ ມີ ທັມ , ແລະ ມັນ ເໝາະ ຄວາມ ວ່າ ກິນ ມັນ ຕົກ ລາ ບໍ່ ມັນ ລາ ຄວາມ ສູງ ຂຶ້ນ ແລະ ບໍ່ .

ແລ້ວ ແລ້ວ !

ຈົ່ວ: ໝູ່ມວງພຂອບັ້ສຸບຜູງຄິ ທາງປາສົວ ແລະ
 ຄຳສາມ; ຈົ່ວ: ໝູ່ມວງພຂອບັ້ສຸບ ທາງໃຊ້ ທາງປາສົວ
 ແລະ ຄຳສາມ.

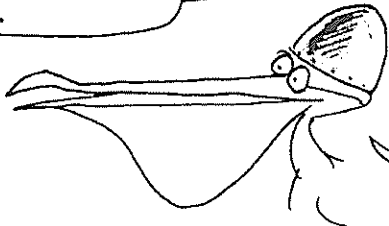

ຄັບ ສອບັ້ສຸບ ມັ້ມ ແລະ
 ສາມ ສາມ ທາງ ທາງ, ລາຄາ
 ຂອບ ທາງ: ທາງ ທາງ: ລາຄາ
 ສາມ ທາງ ທາງ ທາງ.



ຄັບ ທາງ ທາງ ທາງ ທາງ ທາງ ທາງ
 ຈົ່ວ: ຜູງ ມັ້ມ ທາງ ທາງ, ຈາກ ທາງ ທາງ:
 ທາງ, ລາຄາ ສາມ ທາງ: ທາງ ທາງ.

ເບິ່ງ ທາງ...

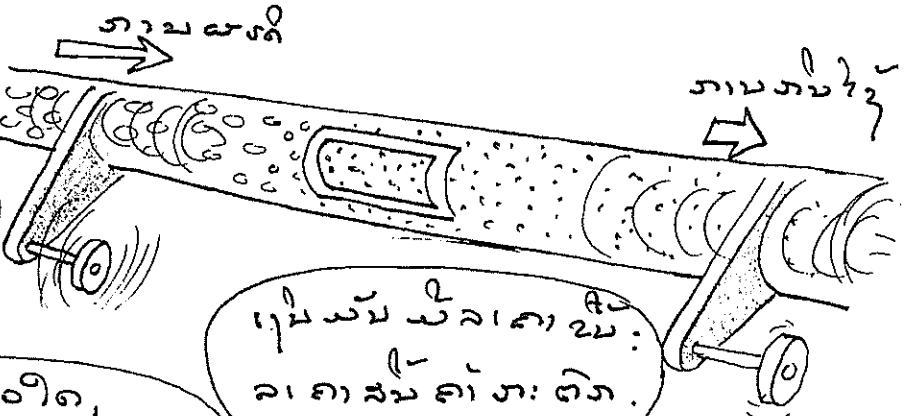
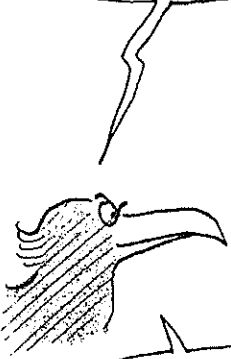

ແລ້ວ ມັ້ມ ທາງ ທາງ, ທາງ ທາງ ທາງ ທາງ ທາງ?

ທາງ ທາງ ທາງ ທາງ:
 ທາງ ທາງ ທາງ ທາງ.

ທາງ, ທາງ ທາງ ທາງ ທາງ
 ທາງ ທາງ: ທາງ ທາງ ທາງ, ທາງ
 ທາງ ທາງ: ທາງ. ທາງ ທາງ ທາງ
 ທາງ ທາງ, ທາງ ທາງ ທາງ ທາງ
 ທາງ ທາງ ທາງ, ທາງ ທາງ ທາງ: ທາງ
 ທາງ.

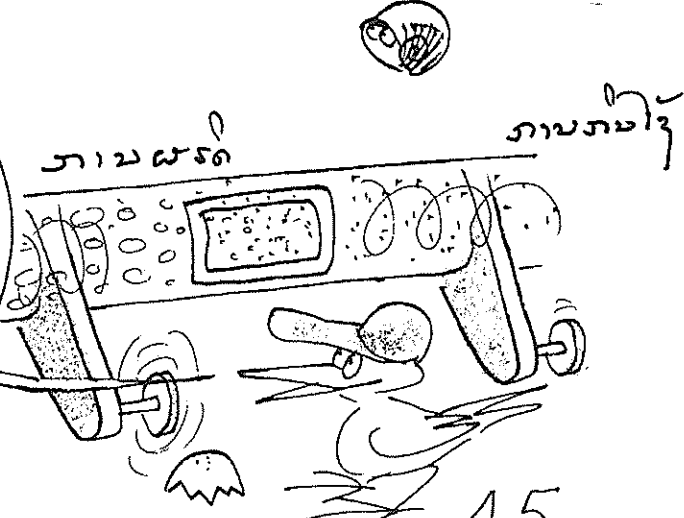

၁။ ဘာသာရေးတို့က ဘုံတော်ကို ရောက်ရှိစေရန်
 အတွက် ဘုံတော်ကို ဝမ်းနည်းစွာ ဆုတောင်းကြသည်။
 ၂။ ဘုံတော်ကို ရောက်ရှိစေရန် အတွက် ဘုံတော်ကို
 ဝမ်းနည်းစွာ ဆုတောင်းကြသည်။

၃။ ဘုံတော်ကို ရောက်ရှိစေရန် အတွက် ဘုံတော်ကို
 ဝမ်းနည်းစွာ ဆုတောင်းကြသည်။

၄။ ဘုံတော်ကို ရောက်ရှိစေရန် အတွက် ဘုံတော်ကို
 ဝမ်းနည်းစွာ ဆုတောင်းကြသည်။

၅။ ဘုံတော်ကို ရောက်ရှိစေရန် အတွက် ဘုံတော်ကို
 ဝမ်းနည်းစွာ ဆုတောင်းကြသည်။

၆။ ဘုံတော်ကို ရောက်ရှိစေရန် အတွက် ဘုံတော်ကို
 ဝမ်းနည်းစွာ ဆုတောင်းကြသည်။

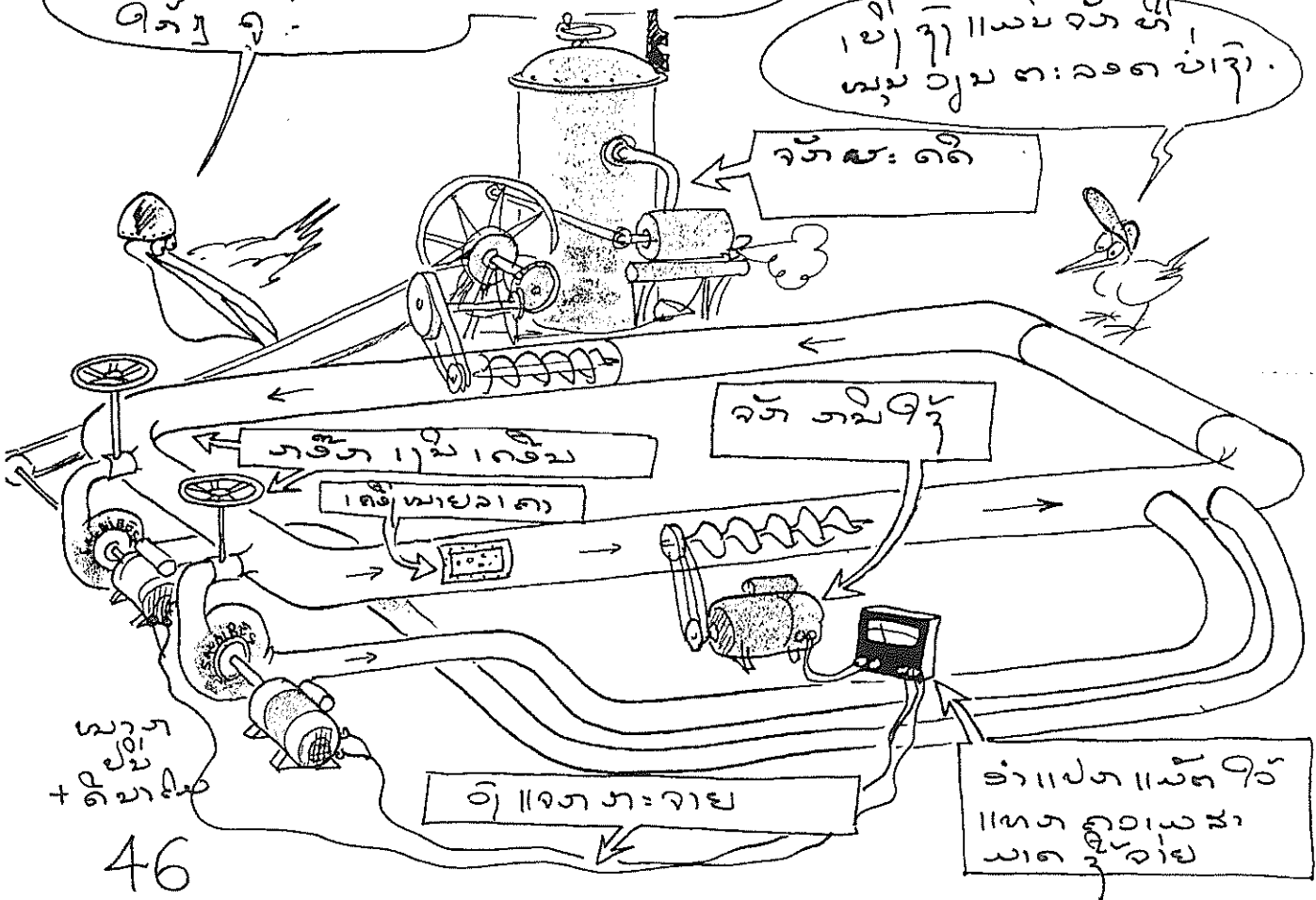

အင်ဂျင်နီယာ

အင်ဂျင်နီယာ

အင်ဂျင်နီယာ

အင်ဂျင်နီယာ

အင်ဂျင်နီယာ

အင်ဂျင်နီယာ

ເຂດຟ້າຍ ຜຽດ ຜົມ ທາງຍ ແລະ ຟ້າຍ ຜຽດ ຜົມ ບໍ່ ທາງຍ

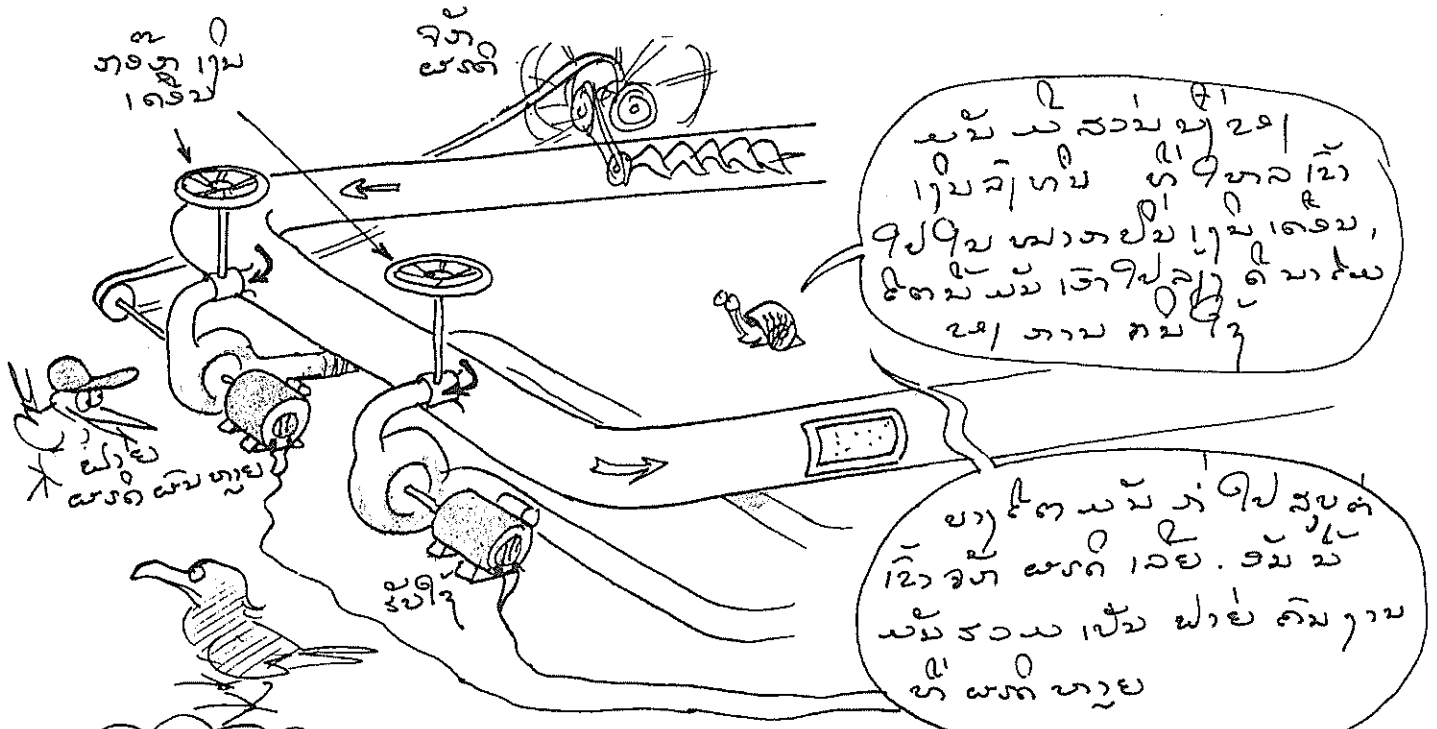

ພ້ອມ ກໍ່ ນັບ ກວມ ທີ່
ເງິນ ກໍ່ ທີ່ ທີ່ ທີ່ ທີ່
ໂຮງ ກໍ່ ທີ່ ທີ່ ທີ່ ທີ່
ໂຮງ ກໍ່ ທີ່ ທີ່ ທີ່ ທີ່
ໂຮງ ກໍ່ ທີ່ ທີ່ ທີ່ ທີ່

ບາງ ທີ່ ທີ່ ທີ່ ທີ່ ທີ່
ໂຮງ ກໍ່ ທີ່ ທີ່ ທີ່ ທີ່
ພ້ອມ ກໍ່ ນັບ ກວມ ທີ່
ໂຮງ ກໍ່ ທີ່ ທີ່ ທີ່ ທີ່



ດັ່ງ ທີ່ ທີ່ ທີ່ ທີ່ ທີ່
ໂຮງ ກໍ່ ທີ່ ທີ່ ທີ່ ທີ່
ໂຮງ ກໍ່ ທີ່ ທີ່ ທີ່ ທີ່



ພ້ອມ ກໍ່ ນັບ ກວມ ທີ່
ໂຮງ ກໍ່ ທີ່ ທີ່ ທີ່ ທີ່
ໂຮງ ກໍ່ ທີ່ ທີ່ ທີ່ ທີ່

ການ ຜູກ ເອັດ ທາຍ

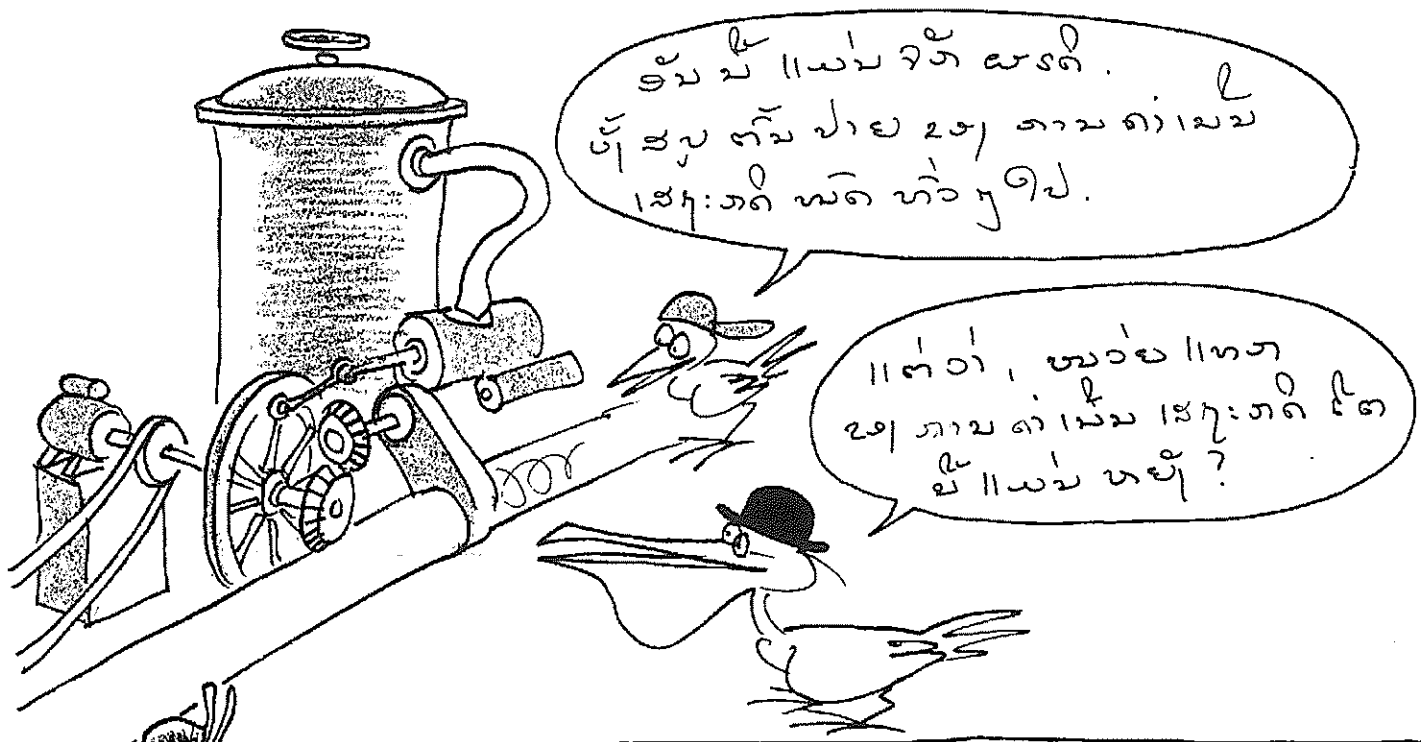

ອັນ ມີ ແຜ່ນ ຈີນ ຜູກ ຈີນ .
 ທີ່ ສູບ ຕົ້ມ ປາຍ 2 ອາ ການ ຄຳ ເລຂ
 ເສກ: ກຳ ພັດ ທົ່ວ ກູ ອາ ປ.

ແຕ່ ວ່າ , ແນວ ບໍ່ ແທນ
 ຂອງ ການ ຄຳ ເລຂ ເສກ: ກຳ ພັດ ຈີນ
 ມີ ແຜ່ນ ທາຍ ?

ການ ຄຳ ເລຂ ເສກ: ກຳ ພັດ ມັ້ມ ທີ່ ເກົ່າ ວ່າ :
 $\frac{1}{2} \times \text{ມັ້ມ} \times \text{ເສກ} \times (\text{ຄວາມ ອາຍ})^2$

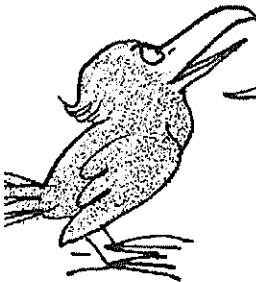

ມັ້ມ ກາ: ແຜ່ນ ຄວາມ ແສກ ທາຍ ພັດ:



ແນວ ບໍ່ ແທນ ຄວາມ ແສກ ທາຍ ເສກ: ກຳ ພັດ
 ແຜ່ນ ທາຍ .

ແລ: ຂໍ ບໍ່ ຈັດ ວ່າ
 ມັ້ມ ທາຍ ແທນ ການ
 ເສກ ທາຍ ແຜ່ນ ?

ເສຍ: ກໍ່ໂຫຍ່ຂຶ້ນ ແລະ ກ່ອນ ົຸ້ນ

ສ: ພາບ ແທ້ຈິງ ຂອງ ເສຍ: ກໍ່ໂຫຍ່ ແມ່ນ ມັ່ນ ແທ້ ຂອງ ແອກ: ກ່ອນ ທີ່ໂຫຍ່
 ຈິປ ມາ. ມັ່ນ ແມ່ນ ສວຍ ຂອງ ຂອງ ົຸ້ນ ຈິ ທີ່ ແລະ ແມ່ນ ແມ່ນ ຂອງ ຂອງ ົຸ້ນ
 ສົມ ກັບ ຄວາມ ຈິ ຂອງ ແອກ: ກ່ອນ. ມັ່ນ ົຸ້ນ ທີ່ ແທ້ ໂຫຍ່ ຂຶ້ນ ຄວາມ ຈິ ທີ່
 ຫວຍ ຂອງ ົຸ້ນ ເປັນ ຈິ ຂອງ ົຸ້ນ ?

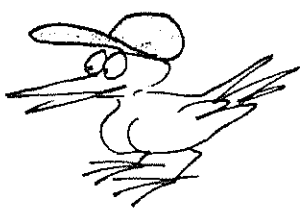
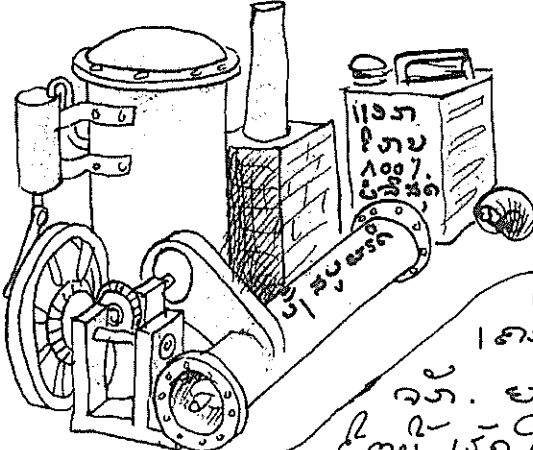

ແອກ: ກ່ອນ ໃຫ້ ມັ່ນ ມາ ກັບ ແອກ: ກ່ອນ ທີ່
 ຈິ ທີ່. ຍ້ອນ ຈິ ົຸ້ນ ໂຮງ ຈິ ເຫັນ ວ່າ ແມ່ນ ຂອງ ົຸ້ນ ທີ່
 ໃຫ້ ໂຮງ ຈິ ລາ ຄາ ົຸ້ນ ມັ່ນ ຂຶ້ນ (ຍ້ອນ ຈິ ົຸ້ນ
 ລາ ຄາ ມັ່ນ ຈິ ົຸ້ນ). ຄາ ມ ທີ່ ມະ ຄາ ແມ່ນ ົຸ້ນ ຂອງ ແອກ: ກ່ອນ ມັ່ນ
 ໂຫຍ່ ຂຶ້ນ, ໂຮງ ຈິ ຕັ້ງ ຟາ ເປັນ ຈິ ແມ່ນ ຄວາມ ຈິ ໂຮງ ຈິ ໂຮງ ຈິ
 ຈິ ຂວຍ ໂຮງ ທີ່ ຂຶ້ນ ແມ່ນ ທີ່ ວ່າ ໂຮງ ຈິ ລາ ມັ່ນ ທີ່ ທີ່ ຂຶ້ນ ຈິ ົຸ້ນ.

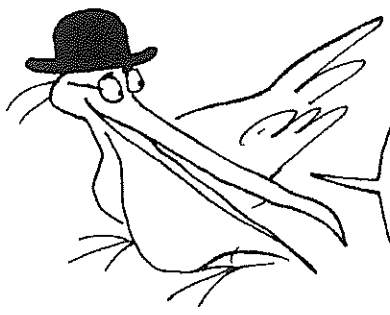

ຄັນ ແມ່ນ ຂອງ ົຸ້ນ ທີ່ ໂຮງ ຈິ
 ພວກ ຈິ ຕັ້ງ ຕັ້ງ ເປັນ ຈິ ທີ່ ຂຶ້ນ ທີ່
 ໂຮງ, ຍ້ອນ ຈິ ົຸ້ນ ພວກ ໂຮງ ຈິ ເຫັນ ວ່າ ົຸ້ນ
 ໂຮງ ມັ່ນ ຂຶ້ນ



||ລ້ວ, ສົມມາດວ່າ ພວກເຮົາ ຢູ່ໃນ ລະ ຍະ ທີ່ ເສຍ: ກາດ ມັນ ສູງ
ຂຶ້ນ. ຫ້າວ ມັກ, ເຈົ້າ ຫຼື ມີ ຕາ ເປັນ ຄົນ ງາມ ຝ່າຍ ຜູ້ ທີ່ ຫຼາຍ, || ລະ:
ເຈົ້າ, ອາດ ມາ, ເຈົ້າ ເປັນ ຄົນ ງາມ ຝ່າຍ ຜູ້ ທີ່ ຫຼາຍ.

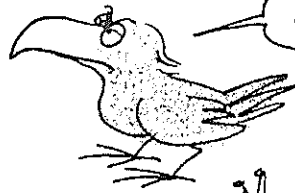

ເປັນ ຫຍັດ ຝ່າຍ ຜູ້ ທີ່ ຫຼາຍ?

|| ພໍ ລ້ວ, ເຈົ້າ ເປັນ ຜູ້ || ທາມ ພວກ
ຮັບ ຈີ້, || ລະ: ພວກ ຮາ ກາມ ຫຼາຍ.

|| ລ້ວ, ຂອບ ເວົ້າ ໜ່ວຍ ຜູ້ ທີ່ ໜ່ວຍ ທີ່ ສົມ
ເໝີ ຈຸດ ຈຸດ ສາ ເສຍ: ກາດ. ມັນ ເຄັມ ຄີ. ມັນ
ຂຶ້ນ ຢູ່ ຕາ ທາ ຄວາມ || ໜ້າ ເສຍ: ກາດ ວ່າ ສົມ ສຸບ
ສອ ບາກ.

ກາກ ເວົ້າ ຕາ ໜ່ວຍ ຜູ້ ທີ່
ເຄັມ ອອກ ມາ ຈີ້, ມັນ ຈຶ່ງ ເຮັດ
ໄດ້ ມີ ວຽກ ຫຼາຍ ຂຶ້ນ, || ລະ: ເຮັດ ໄດ້
ກາກ ວ່າ ງາມ ລຸດ ລີ້. || ຕໍ່ ວ່າ ງາມ ຝ່າຍ ທີ່

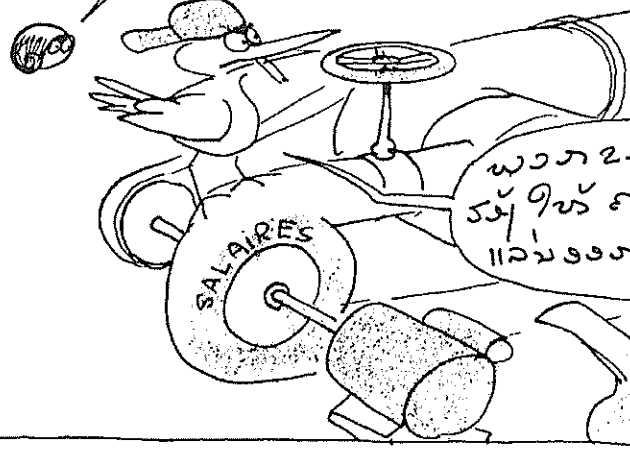
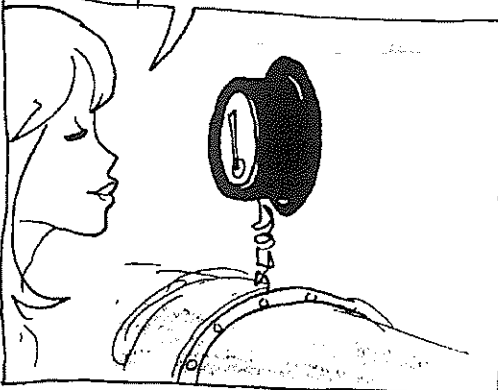

ພວກ ຂອບ ຂໍ
ຮັບ ຈີ້ ຄວາມ ຈຶ່ງ
|| ລະ ອອກ ຫຼາຍ ຂຶ້ນ!



ທັກ ລີ, ຂອບ ສີ
ຄວາມ ຈຶ່ງ ມັນ || ລະ ຂຶ້ນ

ລາຄາ... ຈີ້ || ລ້ວ...
... ຄອບ ກູ ...

ຄວາມ ຄັ້ງ ມັນ || ລະ
ສູງ ຂຶ້ນ. ມັນ ບໍ່ ມີ ຄວາມ
ເສຍ ຫຼາຍ ປານ ຈຶ່ງ ຢູ່
ໃນ ວິ ມາ ຈາກ: ຈາຍ.

|| ອາດ ຈຶ່ງ ມັນ ຈຶ່ງ ທາ ມັນ || ລະ ຂຶ້ນ ຢູ່
ໃນ ທີ່ ສຸບ ຂອບ ຈາກ: ຈາຍ. ກາກ
ຄອບ ຈຶ່ງ ສູງ ຂຶ້ນ.

ໄພວ່ ຫາມ ລາດ ຄົນ
ໃຫ້ ບໍ່ ຈິດ ເກດ ຂັບ ຜູ້ ລຽວ?

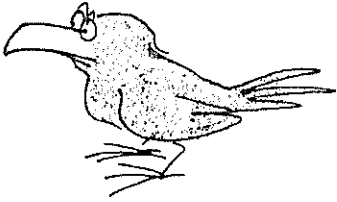

ໆ ຫາ ແລ້ວ . ເວົ້າ ຈຳ ຈົດ ແບ່ງ
ເວົ້າ ຫາ ລາ ແລ້ວ ສອມ ບຸ ຂອ າ າ ບ
ເພື່ອ ເວົ້າ ຈຳ ຈົດ ສາ ປຸ ມ ແປ າ ຈອ າ
ຈຳ ລາ ດ ຈຳ ຈົດ ຫາ ຫາ ສອມ ບຸ ຂອ າ າ ບ .

ການ ຈຳ ຈົດ ສາ ປຸ ມ

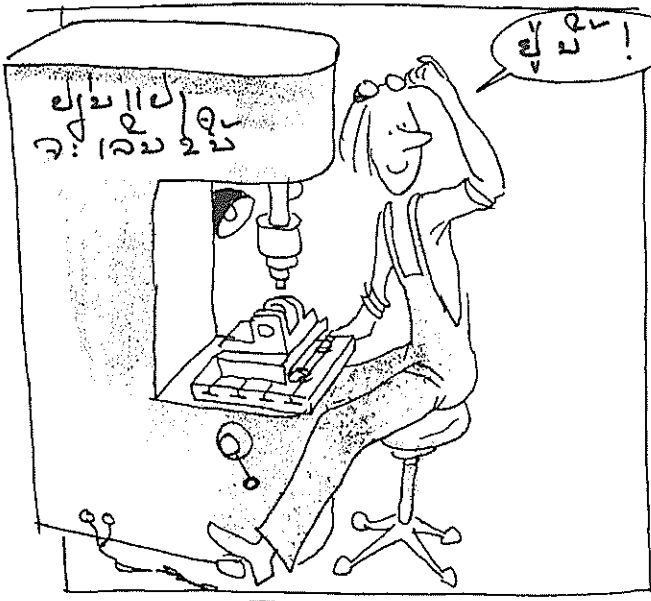

ຢູ່ ມາ !

ເວົ້າ ຈຳ ຈົດ ສາ ປຸ ມ ແປ
ຈຳ ລາ ດ ຈຳ ຈົດ ຫາ ຫາ ສອມ ບຸ ຂອ າ າ ບ
ຂັບ ສອມ ບຸ ຂອ າ າ ບ ຈຳ ຈົດ ສາ ປຸ ມ
ມັນ ຈຳ ຈົດ ຫາ ຫາ ສອມ ບຸ ຂອ າ າ ບ

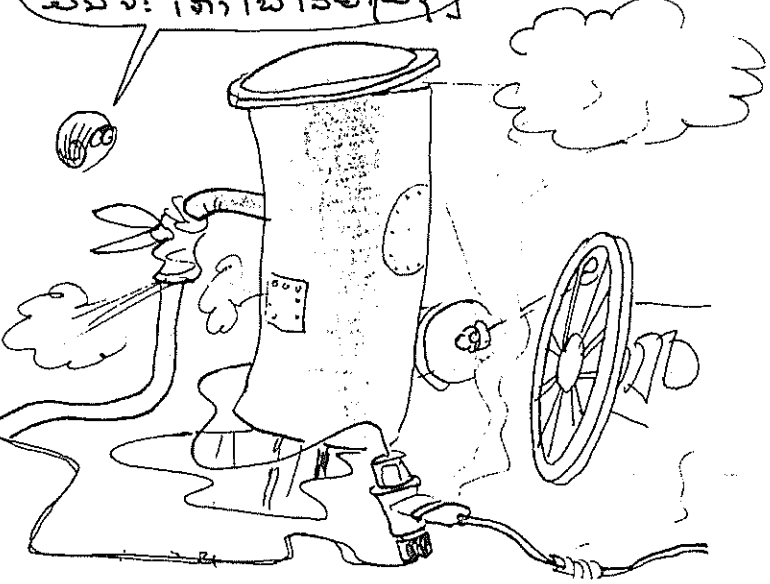

ເວົ້າ ຈຳ ຈົດ ສາ ປຸ ມ



ເວົ້າ ຈຳ ຈົດ ສາ ປຸ ມ

ເວົ້າ ຈຳ ຈົດ ສາ ປຸ ມ (ສາ ປຸ ມ ຈຳ ຈົດ ສາ ປຸ ມ)
ມັນ ຈຳ ຈົດ ຫາ ຫາ ສອມ ບຸ ຂອ າ າ ບ

ខ្ញុំ ក៏ មិន ចង់ ឲ្យ ខ្លួន ខ្ញុំ ទេ ឯង ឲ្យ ខ្លួន ខ្ញុំ ទេ

ឯង ឲ្យ ខ្លួន ខ្ញុំ ទេ ឯង ឲ្យ ខ្លួន ខ្ញុំ ទេ ឯង ឲ្យ ខ្លួន ខ្ញុំ ទេ

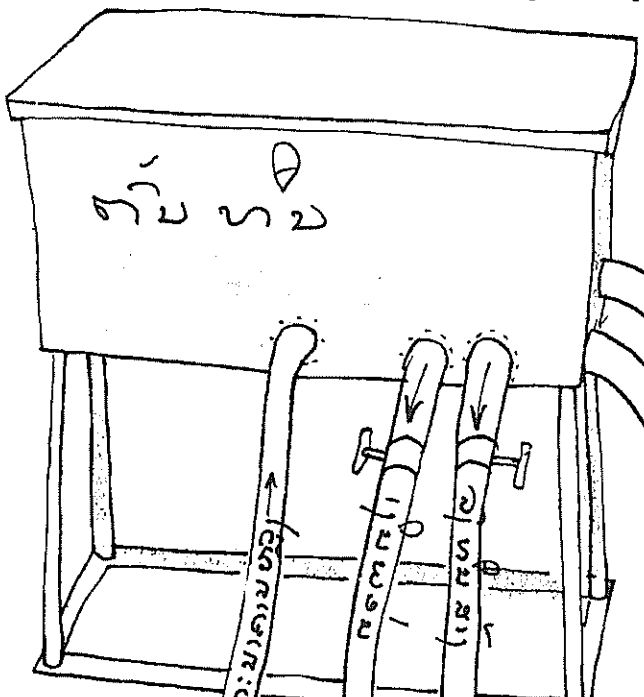
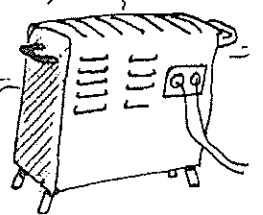
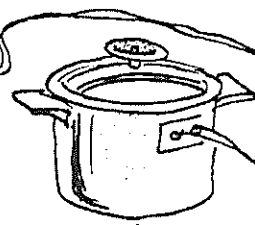
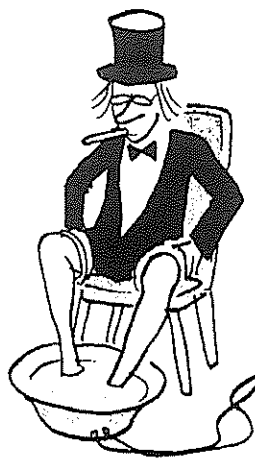

ឯង ឲ្យ ខ្លួន ខ្ញុំ ទេ ឯង ឲ្យ ខ្លួន ខ្ញុំ ទេ ឯង ឲ្យ ខ្លួន ខ្ញុំ ទេ ឯង ឲ្យ ខ្លួន ខ្ញុំ ទេ

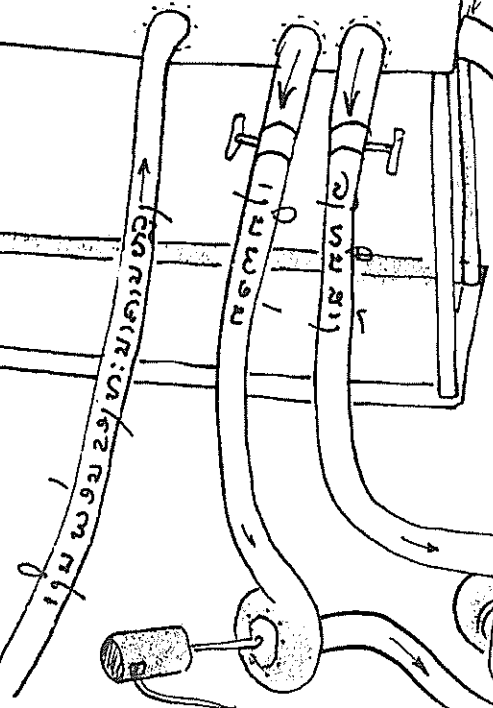

តាម កាម ឲ្យ ខ្លួន ខ្ញុំ ទេ តាម កាម ឲ្យ ខ្លួន ខ្ញុំ ទេ

ឯង ឲ្យ ខ្លួន ខ្ញុំ ទេ ឯង ឲ្យ ខ្លួន ខ្ញុំ ទេ ឯង ឲ្យ ខ្លួន ខ្ញុំ ទេ

|| យ៉ាង ១ យ៉ាង ២ យ៉ាង ៣
 ១ ២ ៣ ៤ ៥ ៦ ៧ ៨ ៩ ១០

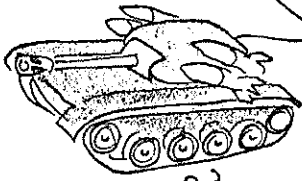

រ៉ាប៊ុត

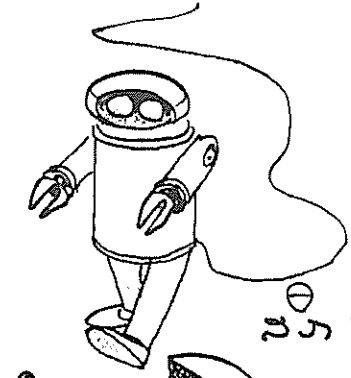

ប្រាសាទ - យ៉ាង ១

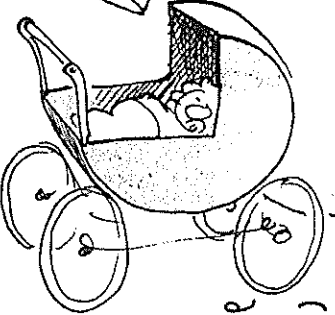

យ៉ាង ២

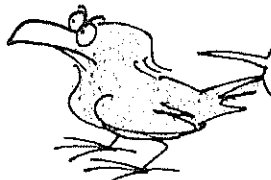
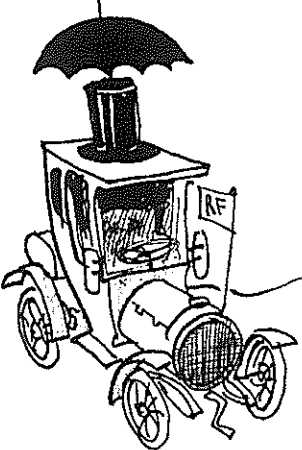

យ៉ាង ១ យ៉ាង ២ យ៉ាង ៣
 ១ ២ ៣ ៤ ៥ ៦ ៧ ៨ ៩ ១០

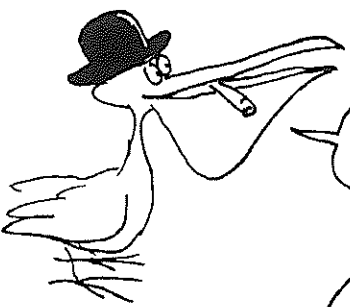

យ៉ាង ១ យ៉ាង ២ យ៉ាង ៣
 ១ ២ ៣ ៤ ៥ ៦ ៧ ៨ ៩ ១០

យ៉ាង ១ យ៉ាង ២ យ៉ាង ៣ យ៉ាង ៤ យ៉ាង ៥ យ៉ាង ៦ យ៉ាង ៧ យ៉ាង ៨ យ៉ាង ៩ យ៉ាង ១០
 យ៉ាង ១ យ៉ាង ២ យ៉ាង ៣ យ៉ាង ៤ យ៉ាង ៥ យ៉ាង ៦ យ៉ាង ៧ យ៉ាង ៨ យ៉ាង ៩ យ៉ាង ១០
 យ៉ាង ១ យ៉ាង ២ យ៉ាង ៣ យ៉ាង ៤ យ៉ាង ៥ យ៉ាង ៦ យ៉ាង ៧ យ៉ាង ៨ យ៉ាង ៩ យ៉ាង ១០



យ៉ាង ១ យ៉ាង ២ យ៉ាង ៣ យ៉ាង ៤ យ៉ាង ៥ យ៉ាង ៦ យ៉ាង ៧ យ៉ាង ៨ យ៉ាង ៩ យ៉ាង ១០
 យ៉ាង ១ យ៉ាង ២ យ៉ាង ៣ យ៉ាង ៤ យ៉ាង ៥ យ៉ាង ៦ យ៉ាង ៧ យ៉ាង ៨ យ៉ាង ៩ យ៉ាង ១០

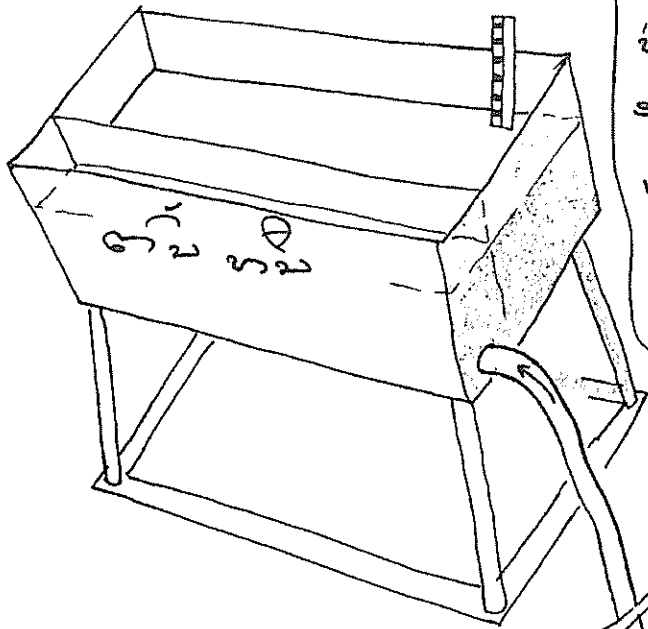

ក្រែង ឈាម ឆ្នាំ ១៩៧៥ បំណុល
 ដំបូង ជា ឧបករណ៍ ប្រើប្រាស់ រួច រៀន
 ទៀត ប្រើ ក្រែង ឈាម ឆ្នាំ ១៩៧៥
 ដើម ដំបូង ឆ្នាំ ១៩៧៥ ឆ្នាំ ១៩៧៥
 ប្រើប្រាស់ រួច រៀន ទៀត ប្រើ
 ក្រែង ឈាម ឆ្នាំ ១៩៧៥ បំណុល

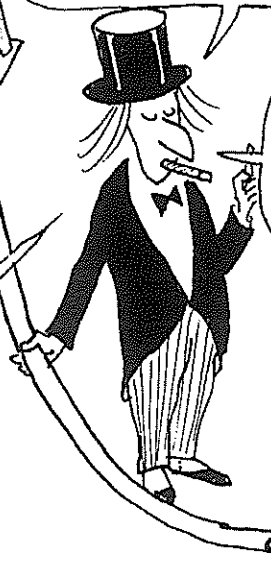

បំណុល ឆ្នាំ ១៩៧៥ បំណុល
 ឆ្នាំ ១៩៧៥ បំណុល ឆ្នាំ ១៩៧៥
 បំណុល ឆ្នាំ ១៩៧៥ បំណុល
 ឆ្នាំ ១៩៧៥ បំណុល ឆ្នាំ ១៩៧៥

ក្រែង ឈាម ឆ្នាំ ១៩៧៥
 បំណុល ឆ្នាំ ១៩៧៥ បំណុល
 ឆ្នាំ ១៩៧៥ បំណុល ឆ្នាំ ១៩៧៥
 បំណុល ឆ្នាំ ១៩៧៥ បំណុល
 ឆ្នាំ ១៩៧៥ បំណុល ឆ្នាំ ១៩៧៥

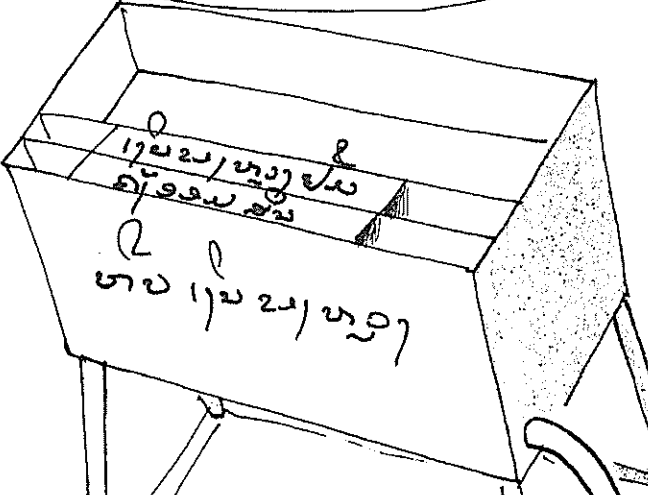
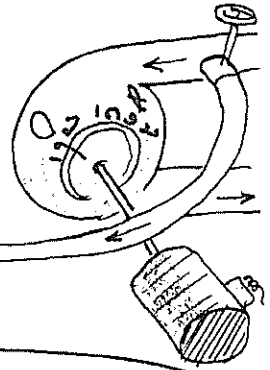

ក្រែង ឈាម ឆ្នាំ ១៩៧៥ បំណុល
 បំណុល ឆ្នាំ ១៩៧៥ បំណុល
 ឆ្នាំ ១៩៧៥ បំណុល ឆ្នាំ ១៩៧៥
 បំណុល ឆ្នាំ ១៩៧៥ បំណុល
 ឆ្នាំ ១៩៧៥ បំណុល ឆ្នាំ ១៩៧៥

ក្រែង ឈាម ឆ្នាំ ១៩៧៥
 បំណុល ឆ្នាំ ១៩៧៥ បំណុល
 ឆ្នាំ ១៩៧៥ បំណុល ឆ្នាំ ១៩៧៥
 បំណុល ឆ្នាំ ១៩៧៥ បំណុល
 ឆ្នាំ ១៩៧៥ បំណុល ឆ្នាំ ១៩៧៥



... ១៩

(* ក្រែង ឈាម ឆ្នាំ ១៩៧៥ បំណុល ឆ្នាំ ១៩៧៥)

ການກະທົບ 20໑ ນ້ຳມັນ

ເປັ່ນ ທາຍ, ທາຍ ດັ່ງນັ້ນ ຕໍ່



ເປັ່ນ ຈິດໝາຍ



ປະໂຫຍດ...



ປະໂຫຍດ, ທີ່ທາຍ



ເຂົາ ຂໍ ລາຄາອີກ ແລ້ວ !

ນັ້ນ ລາຄາ ຂອງ ນັ້ນ ເປັນ ວິ !



ລາຄາ ສຳຄັນ

ທ່ານ ລາ ແລ້ວ ຂອງ ວິ
ໄປ ພັດ ນັ້ນ ແລ້ວ ເຂົາ ຈິດ
ສຳຄັນ ເປັນ ວິ .

ພາວະ ທາຍ ດັ່ງນັ້ນ



အိတ်ပန်းပွင့်ပေးပါ။ အိတ်ပန်းပွင့်ပေးပါ။

အိတ်ပန်းပွင့်ပေးပါ။ အိတ်ပန်းပွင့်ပေးပါ။



အိတ်ပန်းပွင့်ပေးပါ။ အိတ်ပန်းပွင့်ပေးပါ။

အိတ်ပန်းပွင့်ပေးပါ။ အိတ်ပန်းပွင့်ပေးပါ။

အိတ်ပန်းပွင့်ပေးပါ။ အိတ်ပန်းပွင့်ပေးပါ။



အိတ်ပန်းပွင့်ပေးပါ။ အိတ်ပန်းပွင့်ပေးပါ။



គឺ ចង់ រៀន ព្រះ ទ័ព យោធព៌ !

មាន ទី ឲ្យ យើង តែ, គ្មាន មន្ទីរ ឲ្យ យើង យើង តែ ទេ, រឺ ហ្នឹង ហ្នឹង ឯង យើង ទេ យើង ទេ .

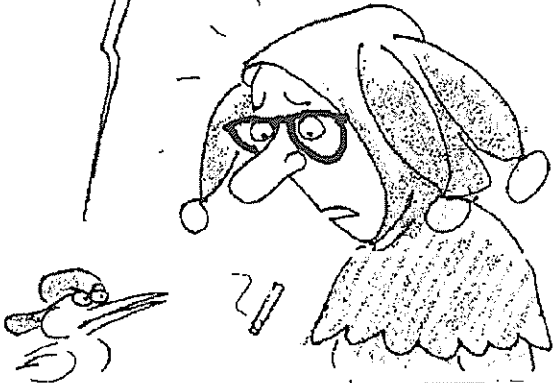

ថ្ងៃ, យប់ រៀន យើង ទ័ព ទ័ព ហ្នឹង ហ្នឹង ហ្នឹង !

យើង ទ័ព យើង យើង យើង យើង . ទ័ព ! ? !

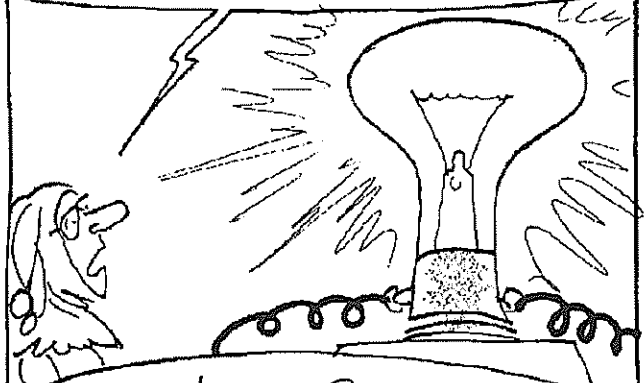

យើង យើង យើង យើង យើង យើង, យើង យើង យើង យើង យើង .

យើង យើង យើង យើង យើង យើង យើង យើង យើង យើង .

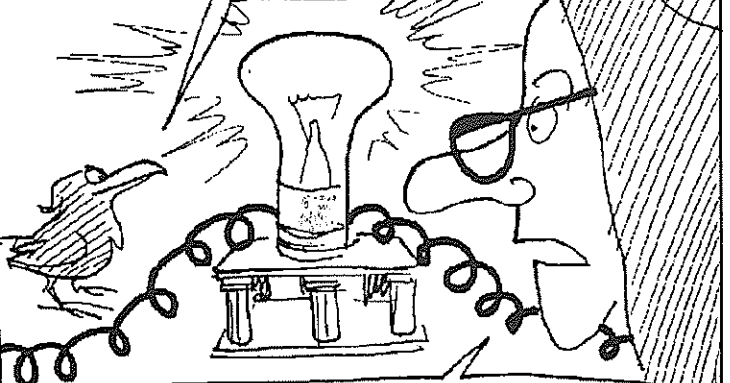

យើង យើង យើង យើង យើង យើង យើង យើង យើង យើង .

យើង យើង យើង យើង យើង យើង យើង យើង យើង យើង .

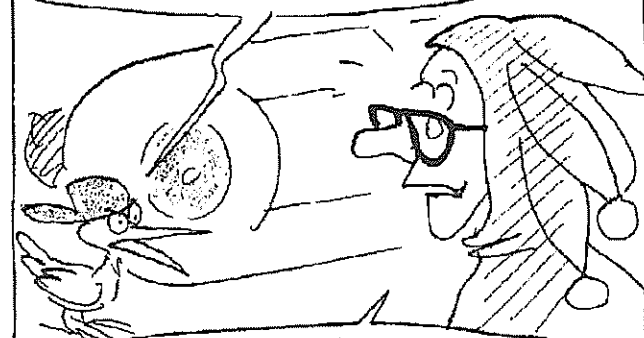

យើង យើង យើង យើង យើង យើង យើង យើង យើង យើង .

យើង យើង យើង យើង យើង យើង យើង យើង យើង យើង .

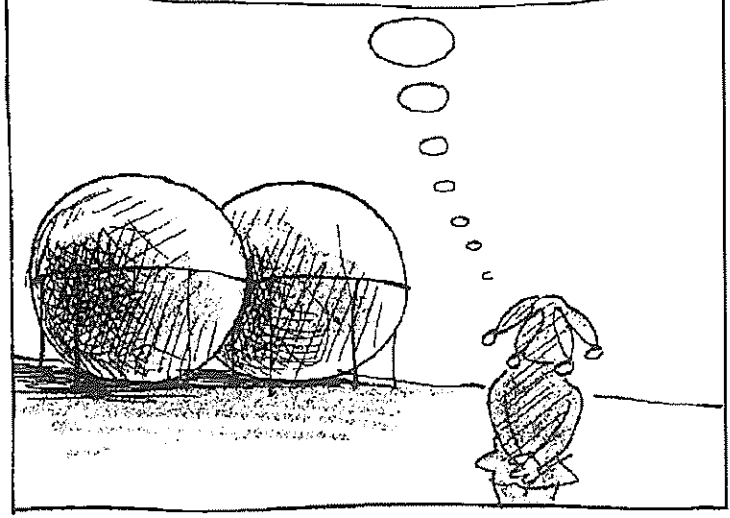



ရဲ့ မိတ် ကလေး နေ နာမယ် ?

ကလေး ကလေး တို့ နာမယ် နား ကျွန်ုပ်တို့ နာမယ်
မိတ် ကလေး ကလေး နာမယ် နား ကျွန်ုပ်တို့

ကလေး ကလေး // ပေး ပေး // မိတ်
ကလေး ကလေး ကလေး ကလေး ကလေး

နား ကျွန်ုပ်တို့ နာမယ် နား ကျွန်ုပ်တို့
မိတ် ကလေး ကလေး ကလေး ကလေး ကလေး

နား ကျွန်ုပ်တို့
မိတ် ကလေး ကလေး

မိတ် ကလေး ကလေး ကလေး ကလေး ကလေး
နား ကျွန်ုပ်တို့ နာမယ် နား ကျွန်ုပ်တို့

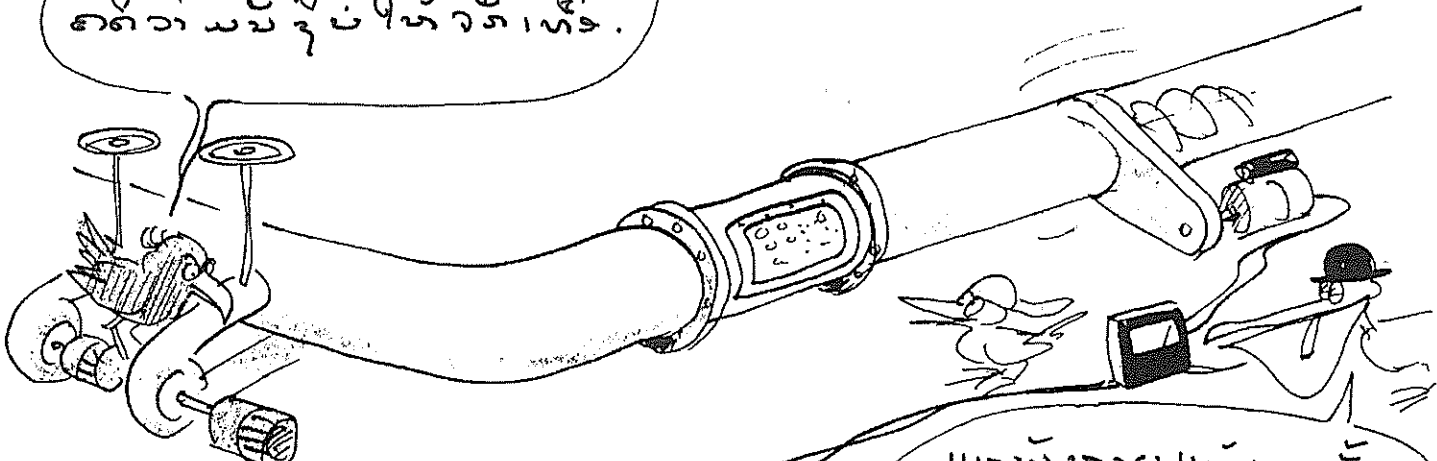

မိတ် ကလေး ကလေး ကလေး ကလေး ကလေး
နား ကျွန်ုပ်တို့ နာမယ် နား ကျွန်ုပ်တို့

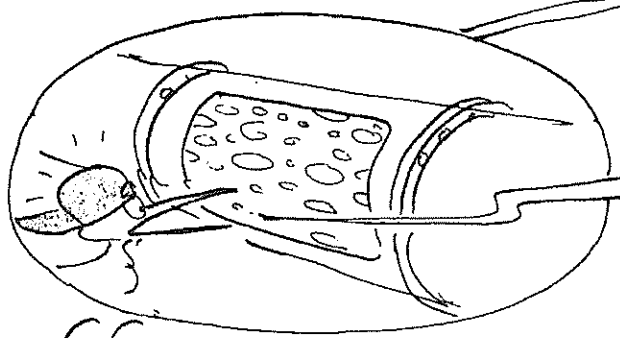

မိတ် ကလေး ကလေး ကလေး ကလေး ကလေး
နား ကျွန်ုပ်တို့ နာမယ် နား ကျွန်ုပ်တို့

ກະຢາໂມນ, ຈັບມັນ ດ້ວຍ ຄວບ ກວາກັກ
 ຫຼາຍ, ບໍ່ ສູບ ມັນ ກະ ແລ້ວ ມາ ອີ.

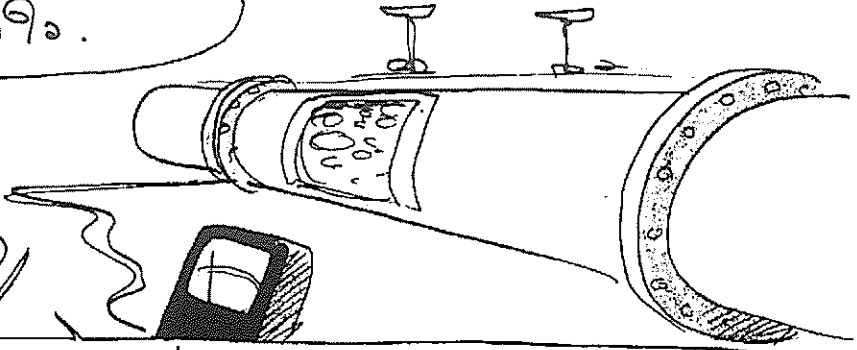
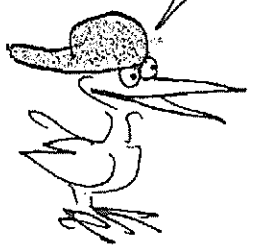

ແລ້ວ ຢູ່, ແຕ່ ວ່າ ເຮົາ ບໍ່ ຈັບ : ຄວາມ ຄັນ ຂອງ ມັນ ຫຼາຍ
 ລື ທາງ ບຸນ!

ມັນ ແລ້ວ ລະ ຄວາມ . ເຮົາ ບໍ່
 ຈັບ ຈົນ ເໝາະ ແລ້ວ, ແຕ່ ວ່າ ເຮົາ ຈັບ
 ໃດ ທາງ ບຸນ.

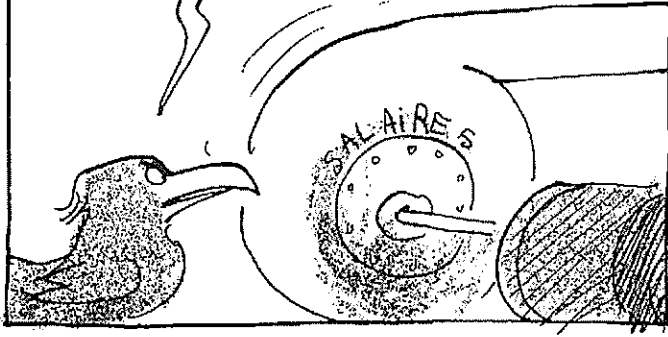

ຮຸກ ມັນ ຕໍ່ ເຮົາ ທາງ ບຸນ ມັນ
 ລະ ຮຸກ ທາງ ບຸນ ? ! ! !

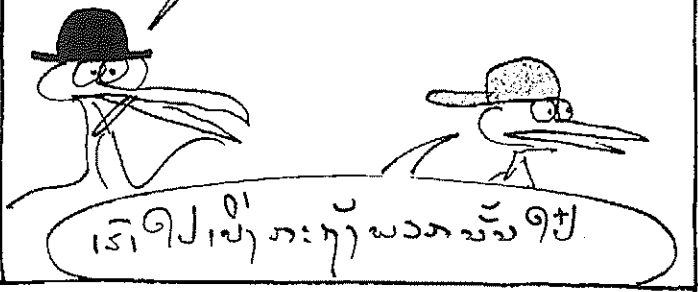

ເຮົາ ບໍ່ ຈັບ ກະ ກຸ້ມ ມັນ ມັນ ອີ່.

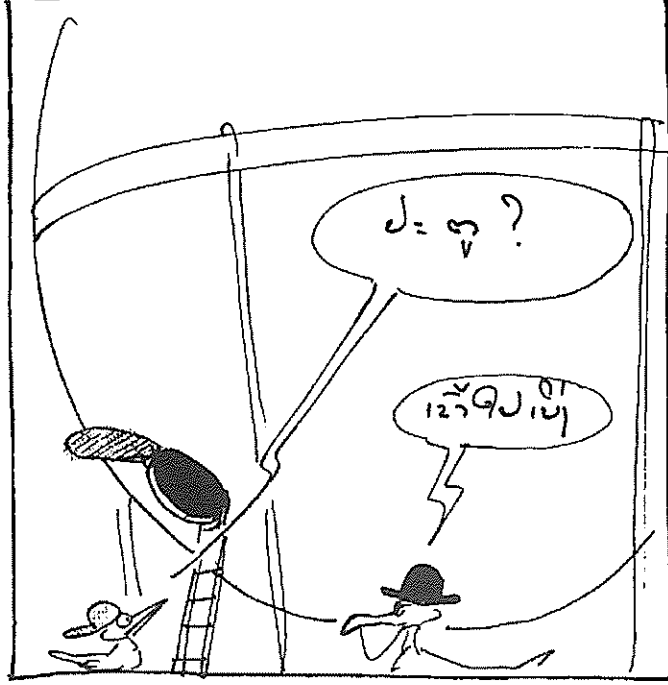

ປະ ທຸ ?

ເຮົາ ບໍ່ ຈັບ

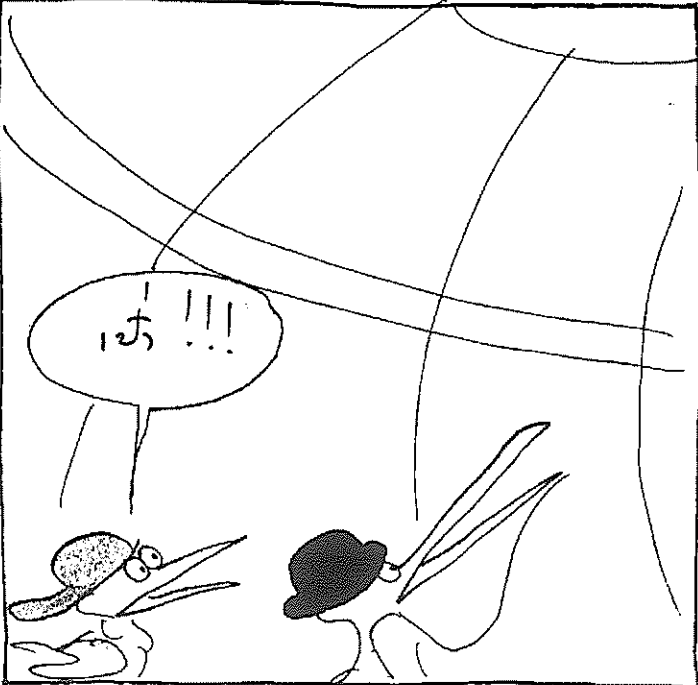

ເຮົາ !!!

ຈົ່ວ ກາ: ຖ້າ ຕາມນີ້ ມັນ ກາ: ພົດ
 ແລ້ວ ?

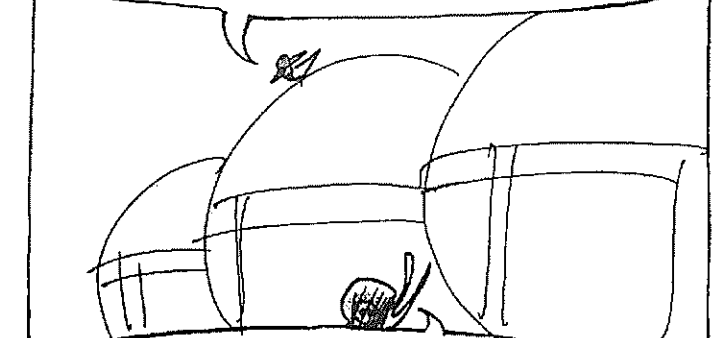

ມັນ ບໍ່ ມາ ບໍ່ ບໍ່ ພົດ ແລ້ວ, ມັນ
 ບໍ່ ມາ ບໍ່ ບໍ່ ພົດ ແລ້ວ, ມັນ
 ບໍ່ ມາ ບໍ່ ບໍ່ ພົດ ແລ້ວ, ມັນ

ມັນ ບໍ່ ມາ ບໍ່ ພົດ ຈຸ້ມ ວະ ?

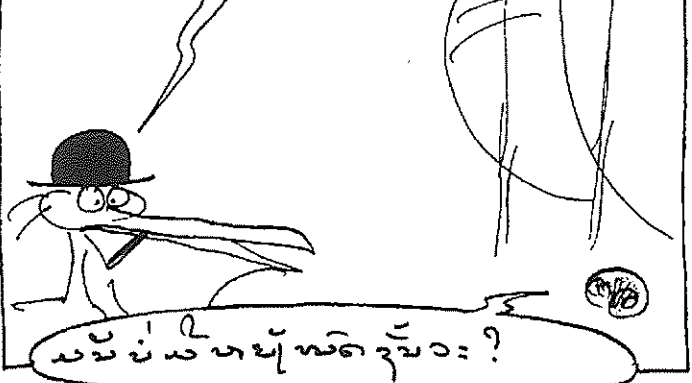

ມັນ ບໍ່ ມາ ບໍ່ ພົດ ຈຸ້ມ ວະ ?

ພວກ ທີ່ ມີ ມັນ ຕໍ່ ຈຸ້ມ ວະ: ເຮັດ ແບບ
 ພົດ, ຕາມ ພາບ ສາກົດ ມັນ ຕາມ
 ບໍ່ ຕໍ່, ພວກ ທີ່ ມີ ຕໍ່ ຈຸ້ມ ວະ
 ສາຍ ສາກົດ, ທ່ານ ຈຸ້ມ ວະ: ຈຸ້ມ ວະ
 ຈຸ້ມ, ມັນ ຕໍ່ ແບບ ວາ ຈຸ້ມ ວະ ພົດ
 ຈຸ້ມ ວະ ພົດ ແລ້ວ ຈຸ້ມ ວະ.



ເຮັດ ແບບ ພົດ ຈຸ້ມ ວະ ສາກົດ
 ຕາມ ທີ່ ພາບ, ທ່ານ ຈຸ້ມ ວະ
 ທ່ານ ຈຸ້ມ ວະ ພົດ ຈຸ້ມ ວະ ສາຍ ສາກົດ.

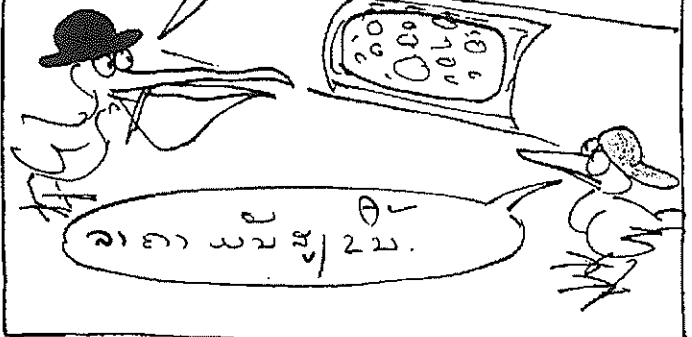

ລາ ຕາ ມັນ ຈຸ້ມ ວະ.

ເງິນ ຕາ ພົດ ທ່ານ ຈຸ້ມ ວະ.



ຮົບ, ແບບ ພົດ ທ່ານ ຈຸ້ມ ວະ
 ເງິນ ຕາ ພົດ ທ່ານ ຈຸ້ມ ວະ.

ຕາມ ທີ່ ທ່ານ ຈຸ້ມ ວະ ...



ບາ ບ ທານ !

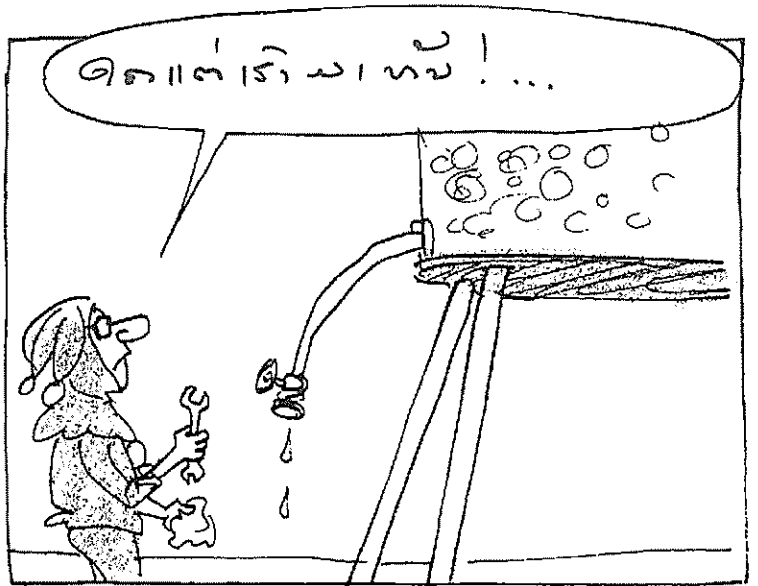
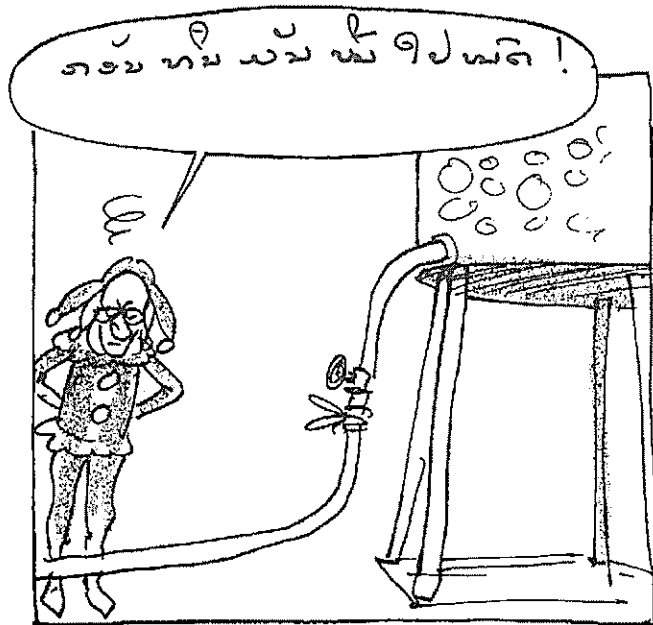

ទាប ក្នុង ដំបូល ឱ្យ ឆាប់ , ទាប តាម វិធី ទាប ខ្ញុំ ចាំ ត្រូវ ឱ្យ ឆាប់ ណាស់ , ទាប ដាច់ ហើយ ឱ្យ ឆាប់ ឱ្យ ឆាប់ ណាស់ , ឱ្យ ឆាប់ ណាស់ ឱ្យ ឆាប់ ណាស់ ឱ្យ ឆាប់ ណាស់ ឱ្យ ឆាប់ ណាស់ ឱ្យ ឆាប់ ណាស់ .

ឃ្លា ក្នុង

ឱត ៖ ត្រូវ ដាច់ ហើយ ... ត្រូវ ដាច់ ហើយ ឱ្យ ឆាប់ ណាស់ . ត្រូវ ដាច់ ហើយ ឱ្យ ឆាប់ ណាស់ . ត្រូវ ដាច់ ហើយ ឱ្យ ឆាប់ ណាស់ .

សម្រាប់ គ្រប់គ្នា តើ យើង គួរ តែ រើស យក អ្វី ? !

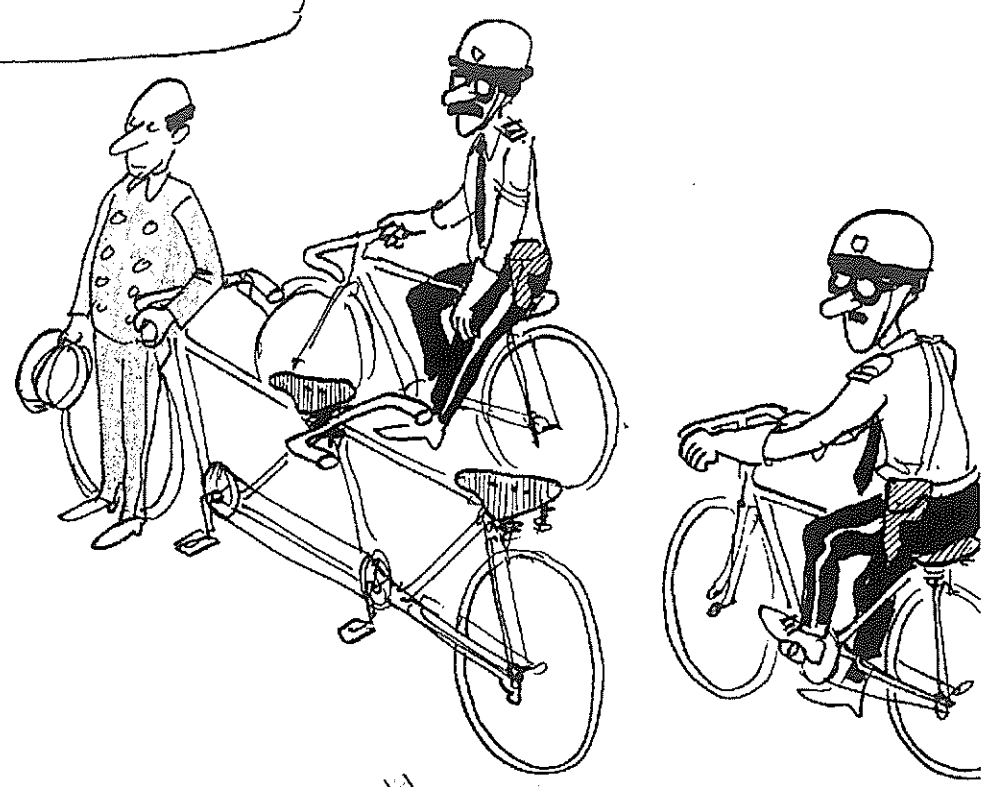
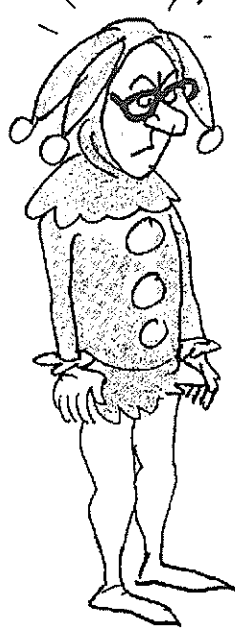

តើ យើង គួរ តែ រើស យក អ្វី ? !
តើ យើង គួរ តែ រើស យក អ្វី ? !

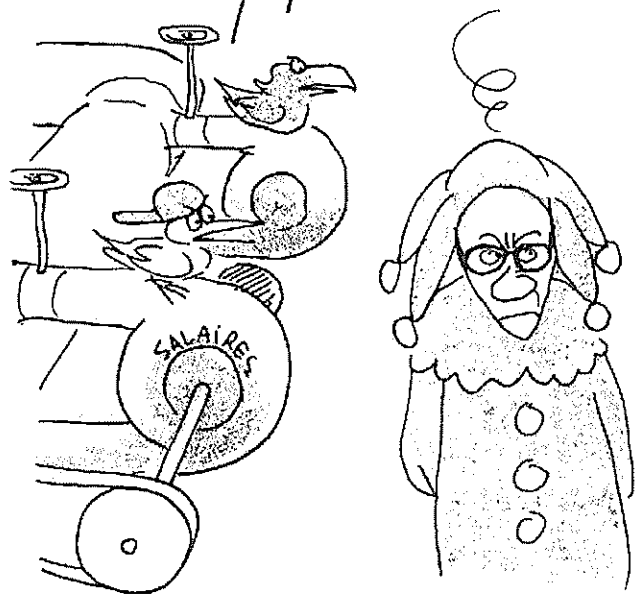

តើ យើង គួរ តែ រើស យក អ្វី ? !

តើ យើង គួរ តែ រើស យក អ្វី ? !

តើ យើង គួរ តែ រើស យក អ្វី ? !

តើ យើង គួរ តែ រើស យក អ្វី ? !

ជំងឺស្តុក ហាម

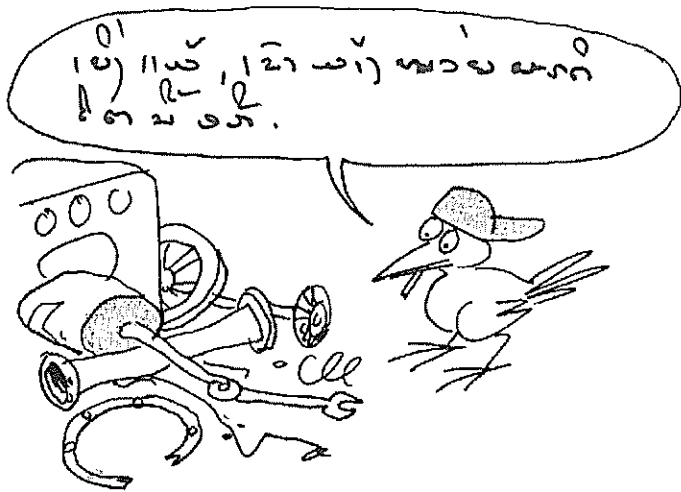

ជំងឺស្តុក ហាម គឺជាជំងឺដែលបណ្តាលមកពីការប្រើប្រាស់ឧបករណ៍ចាស់ៗ។



តើជំងឺស្តុក ហាម គឺជាជំងឺដែលបណ្តាលមកពីការប្រើប្រាស់ឧបករណ៍ចាស់ៗ ឬ មិនមែនទេ?

ហាម ត្រូវបានដឹងពី...

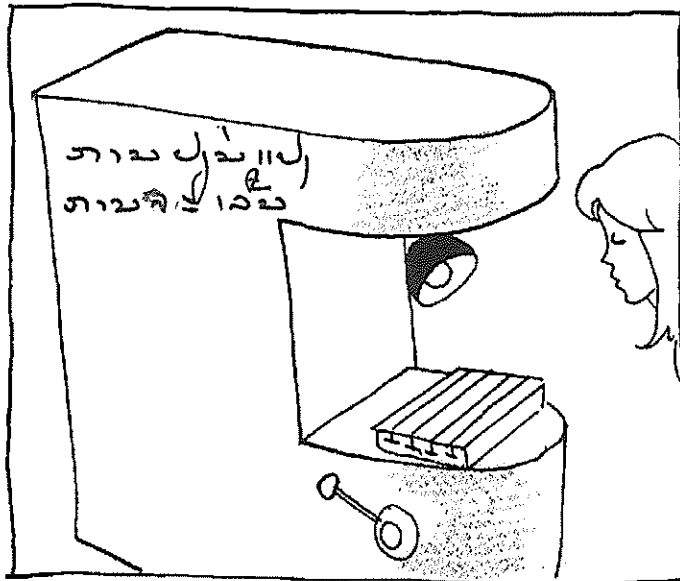

ការប្រើប្រាស់ឧបករណ៍ចាស់ៗ អាចបណ្តាលមកពីជំងឺស្តុក ហាម។



តើជំងឺស្តុក ហាម គឺជាជំងឺដែលបណ្តាលមកពីការប្រើប្រាស់ឧបករណ៍ចាស់ៗ ឬ មិនមែនទេ?

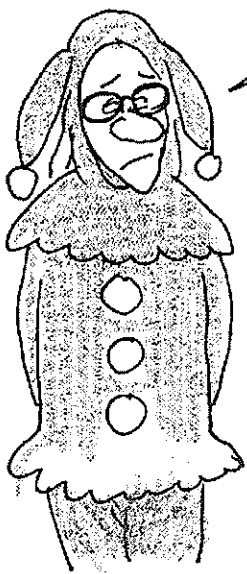

ជំងឺស្តុក ហាម

ការប្រើប្រាស់ឧបករណ៍ចាស់ៗ អាចបណ្តាលមកពីជំងឺស្តុក ហាម ដែលបណ្តាលមកពីការប្រើប្រាស់ឧបករណ៍ចាស់ៗ ឬ មិនមែនទេ?



តើជំងឺស្តុក ហាម គឺជាជំងឺដែលបណ្តាលមកពីការប្រើប្រាស់ឧបករណ៍ចាស់ៗ ឬ មិនមែនទេ?

